

Návod na použitie

Preklad originálneho návodu na použitie

Prestige Fusion Edge

1034836-00 / sk / 05.2026

Ergoline

Impresum



Výrobca: JK-Products GmbH

Köhlersshohner Straße 60

53578 Windhagen

GERMANY

Tel.: +49 (0) 22 24 / 818-0

Zákaznícky servis / JK-International GmbH,
Technický servis Division JK-Global Service
(Objednávanie Köhlersshohner Straße 60
náhradných dielov 53578 Windhagen
pre konštrukčné diely): GERMANY

Tel.: +49 (0) 22 24 / 818-861

Email: service@jk-globalservice.de

Objednávanie JK-International GmbH,
náhradných dielov pre Division JK-Licht
spotrebné materiály: Köhlersshohner Straße 60

53578 Windhagen

GERMANY

Tel.: +49 (0) 22 24 / 818-600

Email: info@jk-licht.de



NEBEZPEČENSTVO!



Ak sa tento návod na používanie nedodržiava:

- môžu byť následkom ťažké zranenia a smrť,
- môžu vzniknúť škody na prístroji a životnom prostredí.
- Prečítajte si dôsledne tento návod na používanie predtým, než spustíte prístroj do prevádzky.
- Rešpektujte pokyny a pravidlá správania, ktoré sú potrebné pre bezpečnú prevádzku.
- Poskytnite návod na používanie a dodatočné informácie výrobcu personálu na pracovisku.
- Pokiaľ predávate prístroj alebo ho odovzdávate ďalej, je nevyhnutné, aby ste odovzdali aj tento návod na použitie.

Autorské právo/Copyright

Autorské právo ostáva firme JK-Holding GmbH.

Obsah sa nesmie ani kompletne, ani čiastočne rozmnožovať, distribuovať alebo neoprávnene použiť na účely hospodárskej súťaže, alebo oznámiť tretím osobám.

Oproti obrázkom a údajom v tomto návode na používanie sú vyhradené technické zmeny!

Obsah



1	Bezpečnostné pokyny a výstrahy	6
1.1	Všeobecne	6
1.1.1	Definície	6
1.1.2	Vysvetlenie symbolov	7
1.2	Používanie podľa predpisov	8
1.3	Predvídateľné chybné používanie	8
1.4	Bezpečnostné pokyny pre opaľovanie	9
1.4.1	Zákazy používania	9
1.4.2	Dôležité upozornenia	10
1.4.3	Popis typov pokožky	12
1.4.4	Doby opaľovania EN	13
1.5	Všeobecné bezpečnostné pokyny a výstrahy	14
1.5.1	Povinnosti prevádzkovateľa	14
1.5.2	Kvalifikácia personálu	14
1.5.3	Obsah dodávky	14
1.5.4	Preprava, montáž a inštalácia	14
1.5.5	Spustenie do prevádzky	17
1.5.6	Obsluha a údržba	17
1.5.7	Vypojenie z prevádzky	18
1.5.8	Uskladnenie	18
1.5.9	Likvidácia	18
1.5.10	Smernice	19
1.5.11	Export	19
1.5.12	Vlastná hudba	20
1.5.13	Technické zmeny	20
1.6	Štítky a nálepky na prístroji	21
1.7	Vylúčenie nedostatku	27
1.8	Vylúčenie záruky	27
2	Popis	28
2.1	Obsah dodávky	28
2.1.1	Voliteľné	28
2.2	Vybavenie	28
2.3	Popis prístroja	29
2.4	Príslušenstvo (voliteľné)	31
2.5	Funkčný popis	31



3	Obsluha	32
3.1	Bezpečnostné pokyny pre užívateľa.....	32
3.2	Opalovať sa – ale správne!.....	32
3.3	Prehľad obsluhy.....	34
3.3.1	PROFESSIONAL SETUP MANAGER PLUS	35
3.3.2	NFC Connect.....	36
3.4	Funkcie.....	37
3.4.1	EXTERIOR DISPLAY.....	39
3.4.2	INTERIOR DISPLAY.....	41
3.5	Voľba druhu používania (SELECTABLE TANNING PROGRAMS)	47
3.6	Spustenie	47
3.7	Spojiť s prístrojmi Bluetooth®	48
3.8	Počúvanie hudby	51
3.9	Smartphone Wireless Charging.....	51
4	Čistenie a údržba.....	52
4.1	Bezpečnostné pokyny pre čistenie a údržbu	52
4.2	Poruchy	53
4.3	Čistenie	53
4.3.1	Čistenie povrchov	54
4.3.2	Lampy.....	54
4.3.3	Dosky SPECTRA LED.....	55
4.4	Plán čistenia	56
4.5	Údržba	57
4.5.1	Akrylové sklo lehátka	57
4.6	REMOTE SERVICE (voliteľný).....	58
4.7	Plán údržby	58
4.8	Príprava na údržbárske a čistiace práce.....	61
4.8.1	Servisná sada	61
4.8.2	Nainštalujte lehátka a odstráňte vložené sklo.....	62
4.8.3	Odstránenie horného dielu skla.....	63
4.8.4	Odstrániť sklo bočného dielu.....	64
4.8.5	Otvorenie vane.....	65
4.9	Pokyny pre výmenu lampy	66
4.9.1	NFC: Výmena lampy	66
4.9.2	Nízkotlaková lampa.....	67
4.10	Vyčistiť alebo vymeniť lampy v dolnej časti.....	69
4.11	Vyčistiť alebo vymeniť lampy v bočnom diele	70
4.12	Vyčistiť alebo vymeniť lampy v hornom diele	71
4.13	Filter v spodnej časti vyčistiť	72
4.14	Vyčistiť vložky filtra v hornom diele.....	73
4.15	Klimatizačný prístroj: Vyprázdniť zásobník s kondenzátom a vyčistiť filter	74
4.16	Údržba systému AQUA / AROMA SYSTEM.....	77
4.16.1	Vymeniť zásobník AROMA.....	78
4.16.2	AQUA SYSTEM vymeniť kanister	79

5	Technické údaje.....	80
5.1	Výkon, hodnoty pripojenia a hladina akustického hluku	80
5.2	Rozmery	81
5.3	Obsadenie lampy	82
5.3.1	Prestige Fusion Edge.....	82
5.4	Náhradné diely a príslušenstvo.....	83
6	Príloha	84
6.1	Časové ovládače JK	84
6.2	Ekvivalentná kľúčová oblasť	84
6.2.1	Popis ekvivalentného kľúča pre žiarivky	85
7	Index.....	86



1 Bezpečnostné pokyny a výstrahy



Aby sa zaručila bezpečná prevádzka prístroja, je potrebné pozorne si prečítať a dodržiavať bezpečnostné pokyny a výstrahy.

Uschovajte si tento návod pre budúce použitie.

Tu zhrnuté bezpečnostné pokyny, pokiaľ je to potrebné, sa dodatočne opakujú v príslušných kapitolách.

1.1 Všeobecne

1.1.1 Definície

Prevádzkovateľ

Osoba, ktorá poskytuje k dispozícii tu popísané prístroje podnikateľom. Prevádzkovateľ je zodpovedný za prevádzku prístroja podľa predpisov, ako aj za dodržiavanie intervalov údržby.

Užívateľ

Osoba, ktorá používa prístroj v podnikateľských priestoroch.

Personál

Osoby, ktoré sú zodpovedné za prevádzku, čistenie, ako aj všeobecné údržbárske činnosti, a ktoré zaškoľujú užívateľov do obsluhy prístrojov.

Kvalifikovaný elektrikár

Osoba s vhodným odborným vzdelaním, znalosťami, skúsenosťami a znalosťami príslušných predpisov, takže dokáže identifikovať a zabrániť nebezpečenstvám, ktoré môžu vychádzať z elektriky.

Autorizovaný zaškolený personál

Odborný personál cudzej firmy, ktorý je zaškolený a autorizovaný výrobcom na montáž a údržbárske činnosti určitých prístrojov.

1.1.2 Vysvetlenie symbolov

Nasledujúce druhy bezpečnostných pokynov sa používajú v predložennom návode na používanie:



NEBEZPEČENSTVO!



Typ a zdroj nebezpečenstva

Tento bezpečnostný pokyn znamená, že prišlo k vzniku bezprostredného nebezpečenstva ohrozenia života a zdravia.

NEBEZPEČENSTVO!



Typ a zdroj nebezpečenstva

Tento bezpečnostný pokyn upozorňuje na nebezpečenstvo ohrozenia života a zdravia, ktoré môže byť spôsobené elektrikou.

POZOR!



Typ a zdroj nebezpečenstva

Tento bezpečnostný pokyn varuje pred poškodením prístrojov, elektriky alebo ekologickými škodami.

POZOR!



Typ a zdroj nebezpečenstva

Tento bezpečnostný pokyn varuje pred nebezpečnými horľavými látkami.



UPOZORNENIE:

Tento symbol neoznačuje žiadne bezpečnostné pokyny, ale poskytuje dodatočné informácie pre lepšie pochopenie jednotlivých procesov.



1.2 Používanie podľa predpisov

Tento prístroj slúži na kozmetické opaľovanie jednej dospeljej osoby s pokožkou vhodnou na opaľovanie. Ďalšie informácie o tom nájdete na stranách 12 a 32.

Prístroj je určený len na podnikateľské účely, nie na používanie v domácnosti.

Niektoré osoby nemôžu používať prístroj, pozri stranu 9.

Prístroj nemôžu používať osoby s obmedzenými fyzickými, senzoricými alebo duševnými schopnosťami, alebo s nedostatkom skúseností a/alebo nedostatočnými znalosťami prístroja, Osoba zodpovedná za bezpečnosť musí zabezpečiť dozorom alebo školením, aby sa prístroj používal bezpečne a podľa predpisov. Ak o tom čo i len trochu pochybujete, je používanie prístroja pre túto osobu zakázané!

Prístroj sa môže prevádzkovať iba s určenými lampami alebo s lampami rovnakej hodnoty. Doby opaľovania uvedené v tomto návode na používanie platia iba pre naplánované obsadenie lampy.

Každé iné používanie sa považuje za používanie proti predpisom. Za škody, ktoré z toho vyplývajú, výrobca neručí. Riziko znáša výlučne užívateľ.

K používaniu podľa predpisov patrí aj dodržiavanie podmienok na prevádzku, údržbu a opravy, určené výrobcom. Prístroj môže prevádzkovať iba zaškolený kvalifikovaný personál, ktorý je dôverne oboznámený s prístrojom a bol zaškolený o nebezpečenstvách.

1.3 Predvídateľné chybné používanie

Nasledujúci spôsob používania je prísne zakázaný:

- Viacero osôb naraz nemôže používať prístroj. Lehátko by sa mohlo v opačnom prípade zlomiť a spôsobiť zranenie.
- Osoby s telesnou hmotnosťou nad 135 kg nemôžu prístroj používať. Lehátko by sa mohlo v opačnom prípade zlomiť a spôsobiť zranenie.
- Predĺženie zadaných dób opaľovania by mohlo spôsobiť popáleniny a dlhodobé poškodenie pokožky.
- Počas používania prístroja sa v kabíne nesmú zdržiavať žiadne ďalšie osoby, hlavne malé deti.
- Počas používania prístroja sa v kabíne nesmú zdržiavať žiadne domáce zvieratá.

1.4 Bezpečnostné pokyny pre opaľovanie



1.4.1 Zákazy používania

NEBEZPEČENSTVO!



UV žiarenie

Nebezpečenstvo poranenia pokožky a očí alebo kožné choroby!

- Bezpodmienečne rešpektujte nasledujúce pokyny.

Nasledujúce osoby nemôžu používať prístroj:

- Osoby do 18 rokov
 - Osoby, ktoré sa nechcú opáliť
 - Osoby, ktoré sa nedokážu opáliť na slnku bez toho, aby nedostali úpal
 - Osoby, ktoré na slnku ľahko dostanú úpal
 - Osoby s akútnym úpalom
 - Osoby, ktoré mali počas svojho detstva viac ťažkých slnečných úpalov
 - Osoby s prírodnou červenou farbou vlasov
 - Osoby s netypicky sfarbenými časťami pokožky
 - Osoby, ktoré majú alebo mali rakovinu kože
 - Osoby, u ktorých je zvýšené riziko vzniku rakoviny kože (napr. prípady rakoviny kože v rodine)
 - Osoby, u ktorých sa vyskytla v úzkom rodinnom kruhu čierna rakovina kože
 - Osoby, ktoré sú pod lekárskej dohľadom kvôli fotosenzibilite
 - Osoby, ktoré berú lieky na fotosenzibilitu
 - Osoby s pehami a osoby, ktoré majú náznaky tvorenia pieh
 - Osoby s viac ako 16 materskými znamienkami na tele (s 2 mm alebo väčším priemerom)
 - Osoby s atypickými materskými znamienkami (atypické materské znamienka sú napr. asymetrické materské znamienka s priemerom väčším než 5 mm, s rozdielnou pigmentáciou a nepravidelnými okrajmi)
- V núdzových prípadoch musíte bezpodmienečne vyhľadať lekársku pomoc!



Nasledujúce osoby môžu používať prístroj iba po konzultácii so svojím lekárom:

- osoby s chronickými ochoreniami, hlavne pokožky
- osoby s ochoreniami imunitného systému / auto imunitné ochorenia
- osoby s kolagenózou (napr. Lupus erythematoses, sklerodermia)
- osoby s ochorením Rosacea (medená ruža)
- osoby s kŕčovými žilami, teleangiektáziou (napr. kuperóza, M. Osler, Spider-nävi)
- osoby s nízkym krvným tlakom, srdcovo-cievnymi ochoreniami
- osoby s ochoreniami žíl
- osoby s ochoreniami na rakovinu
- osoby s čerstvými ranami po operácii alebo chirurgickom zásahu
- osoby s tetovaním alebo piercingmi, ktoré ešte nie sú úplne vyliečené
- tehotné ženy

Ak vzniknú aj napriek lekárskemu prísľubu spoľahlivosti pochybnosti o znášanlivosti, musí sa najskôr vykonať skúšobné používanie maximálne 5 minút a pozorovať reakcie. Ak sa po 48 hodinách nedostavia neželané reakcie, môžete začať s bežným používaním.

1.4.2 Dôležité upozornenia

Všetky ostatné osoby musia dodržiavať nasledujúce pokyny:

Nebezpečenstvo poranenia pokožky a očí alebo kožné choroby!

- Pokožka môže vykazovať po príliš vysokom ožiarení príznaky úpalu. Prehnane časté ultrafialové ožarovanie slnečným svetlom alebo UV prístrojmi môže viesť k predčasnemu starnutiu pokožky a tiež k vzniku kožných nádorov.
- V prípade mimoriadnej citlivosti pokožky jednotlivca na ultrafialové svetlo a vtedy, ak sa užívajú určité lieky alebo kozmetické prípravky, treba dávať mimoriadny pozor. V núdzových prípadoch musíte bezpodmienečne vyhľadať lekársku pomoc!
- Pokiaľ sa do 48 hodín po prvom opaľovaní objavia neočakávané príznaky, ako je svrbenie, musíte vyhľadať lekársku pomoc.
- Rastúci stupeň opálenia si vyžaduje predĺžovanie expozičnej doby (= doby ožarovania), resp. pri určitom stupni opálenia sa už nedá dosiahnuť ďalšie stmavnutie pokožky. Doba ožarovania sa ale nemôže v rámci povolených ožarovacích dávok svojvoľne predlžovať! Preto treba dodržiavať, aby nedošlo k ohrozeniu zdravia, zadaný stupeň intervalu koncového opaľovania pre príslušný typ pokožky.
- Opaľovací prístroj sa v žiadnom prípade nesmie používať, pokiaľ je poškodený kryt alebo chybný časovač!

Správanie sa pred, počas a po opaľovaní:

- Počas doby opaľovania sa v kabíne nesmú zdržiavať žiadne ďalšie osoby, hlavne malé deti.
- Odložte pred opaľovaním všetky šperky (tiež piercingy).
- Odstráňte kozmetické prípravky v dostatočnom časovom odstupe pred opaľovaním a nepoužívajte žiadne krémy na opaľovanie.
- Nepoužívajte žiadne prostriedky na urýchlenie opaľovania.
- UV žiarenie môže spôsobiť neodvratiteľné poškodenia pokožky alebo očí. Nechránené oči sa môžu na povrchu zapáliť a v istých prípadoch môže nadmerné ožiarenie poškodiť sietnicu oka. Po mnohých opakovaných opaľovaniach sa môže vytvoriť šedý zákal. Používajte priložené ochranné okuliare neprepúšťajúce UV žiarenie (č. objednávky 1027211-..). Kontaktné šošovky a slnečné okuliare nie sú žiadnou náhradou za ochranné okuliare.
- Chráňte citlivé miesta pokožky, ako sú napríklad jazvy, tetovania a časti pohlavných orgánov pred žiarením.
- Dodržiavajte nasledujúce doby opaľovania.
- Počas procesu opaľovania sa nesmie prekročiť množstvo žiarenia, ktoré by mohlo spôsobiť sčervenanie pokožky (MED, minimálna erytémová dávka). Ak dôjde po 16 až 24 hodinách po opaľovaní k sčervenaniu pokožky, nesmiete používať týždeň opaľovací prístroj. Po týždni môžete opäť začať od začiatku s prvým opaľovaním podľa tabuľky s dobami opaľovania.
- Odstup medzi dvomi prvými opaľovaniami musí byť minimálne 48 hodín! Neopakujte v ten istý deň ešte raz slnečný kúpeľ.
- Vyhľadajte lekársku pomoc v tom prípade, ak sa Vám začnú tvoriť na pokožke tvrdé hrčky, poranené miesta alebo pigmentové pečňové fláky.





1.4.3 Popis typov pokožky

 NEBEZPEČENSTVO!

Popáleniny pokožky a dlhodobé poškodenia!

Osoby s typom pokožky I nesmú používať tento opaľovací prístroj.

Pre osoby s typom pokožky II, III a IV platí:

- Rešpektujte doby opaľovania.
- Rešpektujte bezpečnostné pokyny.





OZNÁMENIE:

Opaľovacie doby platia iba pre obsadenie lámp uvedené na nálepke.

Medzi opaľovaním musí byť prestávka minimálne 48 hodín.

Maximálna dávka 25 kJ/m² ročne by sa nemala prekročiť.

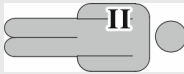
Maximálna dávka je vážená podľa NMSC.¹

Typ pokožky I	Typ pokožky II	Typ pokožky III	Typ pokožky IV
			
Citlivá pokožka	Bledá pokožka	Bežná pokožka	Tmavá pokožka
Vždy alebo často úpal	Často úpal	Zriedkavo úpal	Takmer vôbec úpal
Znáša menej prírodné slnko.	Znáša asi 10-20 minút prírodné slnko.	Znáša asi 20-30 minút prírodné slnko.	Znáša asi 40 minút prírodné slnko.

¹ NMSC: Non Melanoma Skin Cancer

1.4.4 Doby opaľovania EN



OZNÁMENIE:

Osoby s typom pokožky I nesmú používať prístroj.

- Rešpektujte doby opaľovania.



Musia sa dodržiavať národné predpisy!

Dávka opaľovania 3 kJ/m² by sa nemala počas periódy opaľovania prekročiť.

Maximálna doba opaľovania nesmie prekročiť 33 minút.

Medzi opaľovaním musí byť prestávka minimálne 48 hodín.

Maximálny počet minút opaľovania by nemal prekročiť 833 minút ročne.

Prestige Fusion Edge:

- UV nízkotlakové lampy
ERGOLINE TREND ADVANCED 80-200 EP104 160W R 1511231-..
- Nízkotlakové lampy SMART SUN R 28 80-200 160W 1518419-..

Počet sedení s opaľovaním	Typ pokožky I [min]	Typ pokožky II [min]	Typ pokožky III [min]	Typ pokožky IV [min]
1	–	5	5	5
2	–	11	11	11
3	–	13	13	13
4	–	13	13	13
5	–	16	16	16
6	–	16	16	16
7	–	20	20	20
8	–	22	22	22
9	–	25	25	25
10	–	25	25	25



OZNÁMENIE:

Podľa normy EN 60335-2-27:2013 nie je plán opaľovania závislý od typu pokožky.

Rovnaká doba opaľovania platí pre všetky typy pokožky s výnimkou typu pokožky I.



1.5 Všeobecné bezpečnostné pokyny a výstrahy

1.5.1 Povinnosti prevádzkovateľa

Ako prevádzkovateľ zodpovedáte za to, že pripravíte priehľadné pokyny na obsluhu, čistenie a údržbu a zaškolením a inštrukciami pre personál zabezpečíte odbornú prevádzku podľa predpisov a kvalifikovanú obsluhu stroja.

Vaše prevádzkové pokyny musia zohľadňovať národné predpisy o ochrane pri práci a ekologické predpisy, ktoré umožňujú bezpečnú prevádzku a bezpečnú obsluhu prístroja a rešpektovať charakteristiku a poznatky vášho podniku. V rámci EÚ platí Smernica EÚ 89/391/EHS.

1.5.2 Kvalifikácia personálu

Ako prevádzkovateľ ste povinný zapracovať svoj personál a zaškoliť ho o možných vznikajúcich právnych predpisoch a predpisoch o prevencii pred úrazom. Ubezpečte sa, že personál pochopil a rešpektuje tento návod na obsluhu. To platí predovšetkým pre

- údaje v 'Používaní podľa predpisov' a 'Predvídateľnom chybnom používaní'
 - bezpečnostné pokyny v kapitole Obsluha
 - pokyny pre obsluhu
 - pokyny k čisteniu a údržbe
- Poskytnite návod na obsluhu a dodatočné informácie od výrobcu personálu na pracovisku.
 - Kontrolujte pravidelne prácu personálu z pohľadu bezpečnosti a uvedomenia si nebezpečenstva pri rešpektovaní návodu na obsluhu.
 - Postarajte sa o to, aby sa dodržiavali intervaly čistenia, najmä čistenie po každom opaľovaní.
 - Postarajte sa o to, aby váš personál dokázal kvalifikovane poradiť zákazníkom, hlavne o opaľovacích dobách, možných rizikách a obsluhu prístroja.

1.5.3 Obsah dodávky

Údaje o obsahu dodávky môžete nájsť v kapitole Popis na strane 28.

1.5.4 Preprava, montáž a inštalácia

Prístroj je dodávaný odborným podnikom a montovaný a inštalovaný vlastným zákazníckym servisom výrobcu alebo autorizovanou zákazníckou službou.

Ako prevádzkovateľ zodpovedáte za dodržiavanie stavebných vzduchotechnických a elektrických predpokladov na mieste inštalácie, pozri stranu 15.

Montáž

 NEBEZPEČENSTVO!

Nebezpečenstvo pre osoby spôsobené úderom elektrického prúdu a riziko popálenia!

- Montáž a elektrické pripojenie musí zodpovedať národným predpisom.
- Elektrická inštalácia sa musí vybaviť na mieste používania voľne prístupným oddeľovacím zariadením so všetkými pólmi (hlavný vypínač) podľa kategórie nadmerného napätia III. Znamená to, že každý pól musí vykazovať šírku kontaktného otvoru podľa podmienok kategórie nadmerného napätia III. pre úplne vypojenie.
- Ak sa vykoná pripojenie cez zásuvný spoj, používa sa systém zástrčiek podľa EN 60309.
- Montáž, inštaláciu, rozšírenie alebo opravy prístroja môže vykonávať iba autorizovaný a školený odborný personál.



Informácie k demontáži a montáži prístroja nájdete v separátnom montážnom návode. Tento montážny návod je určený výlučne pre zákaznícky servis výrobcu alebo kvalifikovaný a výrobcom autorizovaný odborný personál.

Vzduchotechnika

 POZOR!

Prehrievanie spôsobené poruchou rozvodu vzduchu! Sú možné prevádzkové poruchy.

- Nemeňte, neprestavujte ani neblokuje vzduchové, vstupné a výstupné oblasti zariadenia a nevykonávajte neoprávnené zmeny na prístroji. Ručenie výrobcu za škody vzniknuté týmto spôsobom je vylúčené.
- Rešpektujte údaje o pneumatike.
- Prístroj sa nesmie inštalovať a prevádzkovať na transportnej palete!

Údaje o plánovaní prívodu a odvodu vzduchu získate od zákazníckeho servisu (pozri stranu 2).



Miesto inštalovania

 **POZOR!**



Vzduch s obsahom soli! Vzduch s obsahom škodlivých látok!

Poškodenie prístroja koróziou na telese a elektrických súčiastkach.

- Neinštalujte prístroj na plavárni.
- Neprevádzkujte prístroj na miestach s agresívnymi okolitými podmienkami (napr. vo vzduchu s obsahom chlóru).

Možné poškodenie prístroja!

Pri väčších teplotných rozdieloch medzi prepravou dráhou a miestom inštalácie sa nemôže prístroj spustiť bezprostredne po inštalácii do prevádzky.

- Počkajte minimálne 2 hodiny, kým opäť pripojíte prístroj k napájaniu prúdom.

Prehrievanie spôsobené poruchou rozvodu vzduchu!

Sú možné prevádzkové poruchy.

- Nemeňte, neprestavujte ani neblokujte vzduchové, vstupné a výstupné oblasti zariadenia a nevykonávajte neoprávnené zmeny na prístroji. Ručenie výrobcu za škody vzniknuté týmto spôsobom je vylúčené.
- Rešpektujte údaje o pneumatike.
- Prístroj sa nesmie inštalovať a prevádzkovať na transportnej palete!

Okolité podmienky

Je možné poškodenie prístroja!

Prístroj sa nesmie používať vo voľnej prírode.

Udržujte otvorený oheň alebo zdroje zapálenia mimo dosahu prístroja.

- Optimálne okolité podmienky: medzi +15 °C a +32 °C
- Skladovacie podmienky: medzi -15 °C a +60 °C

Vo výškach nad 2000 m.n. m. je potrebná na zaručenie bezporuchovej prevádzky prestavba.

Zásadne nie je prístroj vhodný pre prevádzku v mobilných zariadeniach (lode, autobusy, železnica). Na zaručenie bezporuchovej prevádzky je potrebná v mobilných zariadeniach prestavba.

Pred uvedením prístroja do prevádzky sa bezpodmienečne spojte so zákazníckou službou - pozri stranu 2.

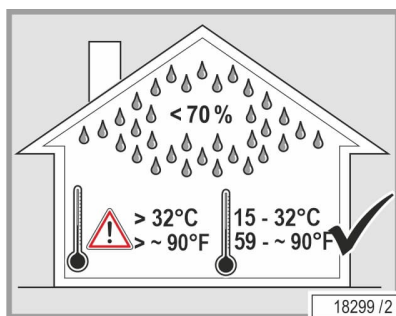
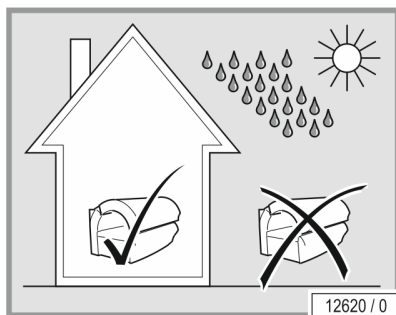

1.5.5 Spustenie do prevádzky

NEBEZPEČENSTVO!



Poškodená sieťová prípojka!

Nebezpečenstvo zranenia spôsobené zásahom elektrického prúdu a popálením.

- Sieťovú prípojku môže vymeniť iba výrobca alebo autorizovaná firma.

Prvé spustenie do prevádzky sa vykonáva vlastným zákazníckym servisom alebo autorizovaným zákazníckym servisom. Prístroj sa odovzdáva pripravený na prevádzku.

Ak sa prístroj dlhšiu dobu nepoužíval, potom ho musí pred novým uvedením do prevádzky skontrolovať náš zákaznícky servis alebo certifikovaná odborná firma.

Prístroj sa prevádzkuje s externým časovým ovládaním.

Časové ovládanie sa musí namontovať tak, aby sa aj pri výpadku riadenia automaticky vyplo najneskôr po <110 % zvolenej doby chodu prístroja. Doba chodu prístroja musí byť zabezpečená pomocou časového ovládania podľa EN 60335-2-27.

V závislosti od lokálnych energetických podnikov môžu prenášať prístroje poruchy do elektrickej firemnej siete, ktoré poškodzujú riadiaci energetický okruh používaný energetickým podnikom (TRA). Týmto sa dá napr. narušiť funkcia nočného akumuláčného kúrenia.

Pokiaľ sa pri prevádzke prístrojov objavia poruchy, je prevádzkovateľ zodpovedný za inštaláciu zariadenia na blokovanie zvukových frekvencií do domovej elektroinštalácie. Obráťte sa na autorizovanú elektrickársku firmu. Autorizovaná elektrickárska firma pozná technické podmienky pripojenia vášho miestneho dodávateľa elektrickej energie, takže je možné prispôbiť zariadenie na blokovanie zvukových frekvencií elektrickej siete vášho dodávateľa energie.

Je možná dočasná alebo trvalá prevádzka na autonómnom alebo nesynchronizovanom zariadení na dodávku energie (napr. ostrovné siete, záložné systémy). Pred uvedením prístroja do prevádzky sa bezpodmienečne spojte so zákazníckym servisom – pozri stranu 2.

1.5.6 Obsluha a údržba

Bezchybná obsluha, údržba a opravy sú predpokladom toho, aby nebola počas prevádzky ohrozená bezpečnosť a zdravie užívateľa a aby sa zabezpečila funkčnosť prístroja pre bezporuchovú prevádzku.

Dodržiavajte údaje a odporúčania uvedené v tomto návode na obsluhu. Dávajte pozor na to, aby sa dodržiavali časové intervaly inšpekcií, údržby a opráv prístroja. Postrajte sa o to, aby sa vymenili lampy po uplynutí doby ich životnosti.

Svojevoľné prestavby a zmeny na prístroji alebo riadení nie sú povolené. Pri nedodržaní tohto zákazu zaniká povolenie na prevádzku!

Aby sa zabránilo ohrozeniu, nesmie sa prístroj používať, ak je poškodená sieťová prípojka. Poškodená sieťová prípojka sa musí vymeniť výrobcom alebo jeho zákazníckym servisom.



OZNÁMENIE:

Ak máte podozrenie na požiar, okamžite odpojte napájanie prúdom, pokiaľ je to bezpečné.

Nadalej dodržiavajte zákonné, úradné predpisy a predpisy obchodných združení, ktoré zostávajú vyššie uvedenými vyhláseniami nedotknuté.

1.5.7 Vypojenie z prevádzky

Aby ste prístroj predbežne alebo definitívne vypojili z prevádzky, musíte ho vypojiť z električky.

Pri definitívnom vypojení z prevádzky musíte rešpektovať zákonné nariadenia s ohľadom na likvidáciu prístroja.

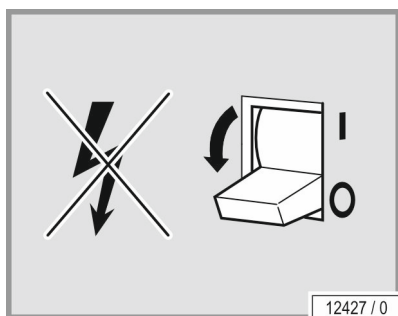

1.5.8 Uskladnenie

Skladujte prístroje na suchom mieste bez kolísania teploty. Na ochranu pred škrabancami sa dá zabaliť vychladený prístroj do fólie.

- Skladovacie podmienky: medzi -15 °C a +60 °C

POZOR!



Chladiaca kvapalina v klimatizácii je horľavá!

Únik chladiacej kvapaliny môže spôsobiť požiar alebo výbuch.

- Zabráňte vzniku zápalných zdrojov! Zákaz ohňa, otvoreného svetla a fajčenia.
- Skladujte iba v priestoroch bez trvalých zápalných zdrojov, ako sú napr. otvorený oheň, plynové spotrebiče v prevádzke alebo elektrické ohrievače.

1.5.9 Likvidácia

Vyhlášky o životnom prostredí – Likvidácia lúčových a batérií

Lampy obsahujú svietidlá a iný odpad s obsahom ortuti. Batérie obsahujú zlúčeniny ťažkých kovov.

V rámci Európskej únie platí národné presadzovanie Smernice o odpadoch 2018/851/EÚ. Podľa národného zákona o odpadoch a príslušných komunálnych predpisov o odpadoch sa musia lampy a batérie preukázateľne zlikvidovať.

Vaša lokálna predajná agentúra vám ochotne pomôže pri likvidácii lúčových a batérií:

- Nahláste počet lúčových a batérií telefonicky alebo písomne vašej agentúre.

Agentúra vám oznámi bezplatné miesto dodávky pre vaše lampy alebo sa postará spolu s firmou na likvidáciu o vyzdvihnutie lúčových a batérií podľa predpisov. Za tento servis sa musí platiť. Mimo Nemecka platia príslušné národné zákony. Obráťte sa na svoju miestnu predajnú agentúru.

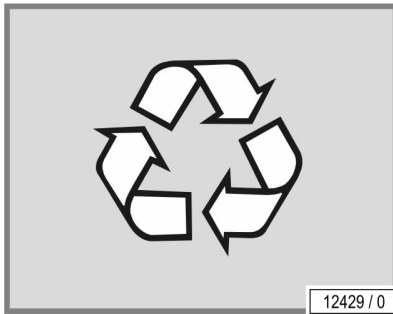

Obal

Obal pozostáva zo 100 % recyklovateľného materiálu. Obaly uvedené do obehu podnikateľskou skupinou JK, ktoré už nebudete ďalej používať, môžete zaslať späť podnikateľskej skupine JK. Váš partner z agentúry Vám pritom rád poradí.



Likvidácia starých prístrojov

Prístroj bol vyrobený z recyklovateľného materiálu. O obsahu alebo nebezpečnom potenciáli používaných materiálov vám podá informácie podnikateľská skupina JK.

Podľa Smernice 2012/19/EÚ, ktorá je v Nemecku aplikovaná v Zákone o elektrických a elektronických prístrojoch (ElektroG), je výrobca povinný vrátiť a zlikvidovať určité elektrické a elektronické súčiastky.

Príslušné konštrukčné diely a prístroje sú označené nasledujúcim symbolom.

Tento prístroj sa na želanie odvezie na likvidáciu podľa predpisov prostredníctvom podnikateľskej skupiny JK. Tento servis je bezplatný. Váš partner z agentúry Vám pritom rád poradí.

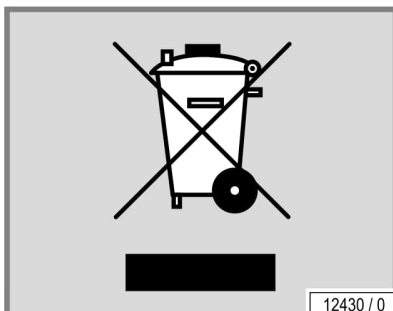

Registračné čísla

Jednotlivé podniky podnikateľskej skupiny JK sú zaregistrované v SRN ako výrobcovia a preberajú na seba všetky záväzky vyplývajúce z nemeckých zákonov o elektrike a elektronike.

Registračné číslo JK-International GmbH, Division JK-Licht GmbH (Lampy):

WEEE-DE 61515020

Registračné číslo JK-Licht GmbH (Prístroje):

WEEE-DE 62655951

1.5.10 Smernice

Pozri dodávané vyhlásenie o zhode s normami EÚ.

1.5.11 Export

Upozorňujeme nato, že prístroje sú určené výlučne na európsky trh, nemôžu sa transportovať a prevádzkovať v iných krajinách, ako je napr. USA alebo Kanada. Pri nedodržaní tohto upozornenia nepreberáme za prístroj žiadnu záruku! Upozorňujeme výrazne nato, že pri manipulovaní podľa predpisov môže dôjsť k vzniku vysokého záručného rizika u exportéra a/alebo prevádzkovateľa.



1.5.12 Vlastná hudba

Pri súkromnom používaní smartfónu počas používania nejde o verejnú reprodukciu v zmysle vlastníckeho práva, takže nevzniká žiadna ohlasovacia alebo platobná povinnosť prevádzkovateľa štúdia voči príslušnej spoločnosti na udelenie profesionálnych prevádzkových práv.

Na verejné používanie hudobných súborov sa vzťahujú rovnaké predpisy ako na všetky ostatné hudobné zdroje: Ako prevádzkovateľ štúdia/majiteľ štúdia môžete vo svojich priestoroch a/alebo v „hudobnom module MP3“ obsiahnutom v prístrojoch spoločnosti JK-International GmbH prehrávať originálne zvukové súbory len vtedy, ak ste získali potrebné práva na predvádzanie. Tie môžete získať od spoločnosti zodpovednej za udeľovanie práv na komerčné predvádzanie vo vašej krajine (v Nemecku: GEMA/GVL).

Audio súbory chránené proti kopírovaniu a skladby obsiahnuté na týchto zvukových nosičoch sa nesmú konvertovať do formátu MP3 a/alebo ukladať na HDD, zvukové CD, MC, zvukové DVD atď., ak sa na tento účel používa softvér, ktorý prekonáva alebo obchádza ochranu proti kopírovaniu obsiahnutú na zvukových alebo dátových nosičoch.

Na požiadanie servisných spolupracovníkov alebo iných kontrolných orgánov príslušnej spoločnosti musíte byť kedykoľvek schopní preukázať získanie práv na vykonávanie tejto činnosti predložením príslušného povolenia.

Pokiaľ ste dodržali všetky vyššie uvedené pokyny a získali potrebné práva na používanie „hudobného modulu MP3“, môžete tiež konvertovať svoje pôvodné zvukové súbory do formátu MP3 požadovaného pre prehrávacie zariadenie. Pre každý legálne získaný zvukový súbor však možno vytvoriť len jednu kópiu (duplikát alebo konverziu formátu do MP3). Zdrojové médiá (pôvodné zvukové nosiče) sa musia zachovať a nesmú sa používať súčasne.



OZNÁMENIE:

Nahrané karty SD, ktoré sa dodávajú ako príslušenstvo k zvukovému systému JK, tiež podliehajú platbe za komerčné použitie, pokiaľ obsahujú obsah podliehajúci zodpovednosti GEMA.

1.5.13 Technické zmeny

Prístroj bol skonštruovaný podľa súčasného stavu techniky a platných bezpečnostných predpisov. Oproti obrázkom a údajom v tomto návode na obsluhu si vyhradzuje právo na technické zmeny, ktoré sú potrebné kvôli vylepšeniu prístroja.

Svojvoľné prestavby a zmeny na prístroji alebo jeho riadení nie sú povolené. Pri nerešpektovaní zaniká zhoda s normami EÚ!

Používajte iba originálne náhradné diely. Pri nerešpektovaní zaniká zhoda s normami EÚ!

1.6 Štítky a nálepky na prístroji

Na prístroji sú namontované štítky, ktoré upozorňujú na nebezpečné oblasti, alebo poskytujú dôležité informácie o súčiastkach. Dole uvedené štítky sú príklady. Dávajte pozor na to, aby boli výstražné štítky vždy dobre identifikovateľné a čitateľné. Chýbajúce výstražné štítky a nálepky sa musia vymeniť.

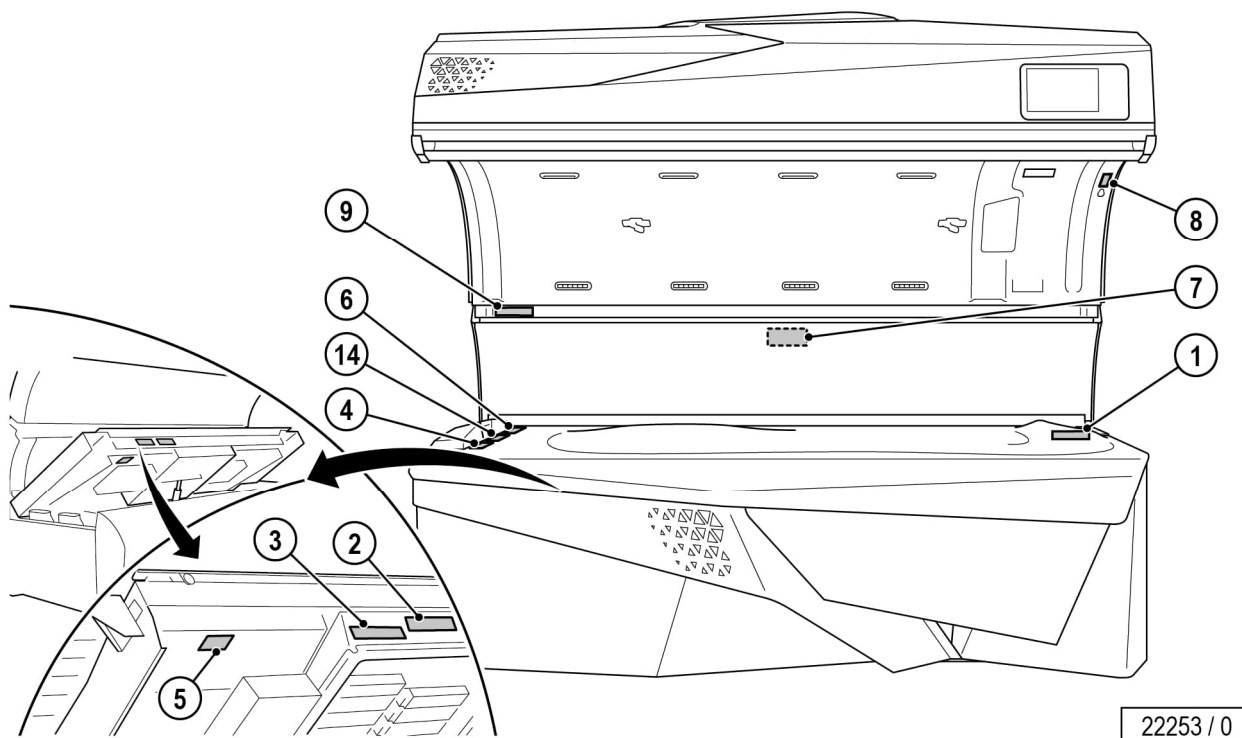

22253 / 0

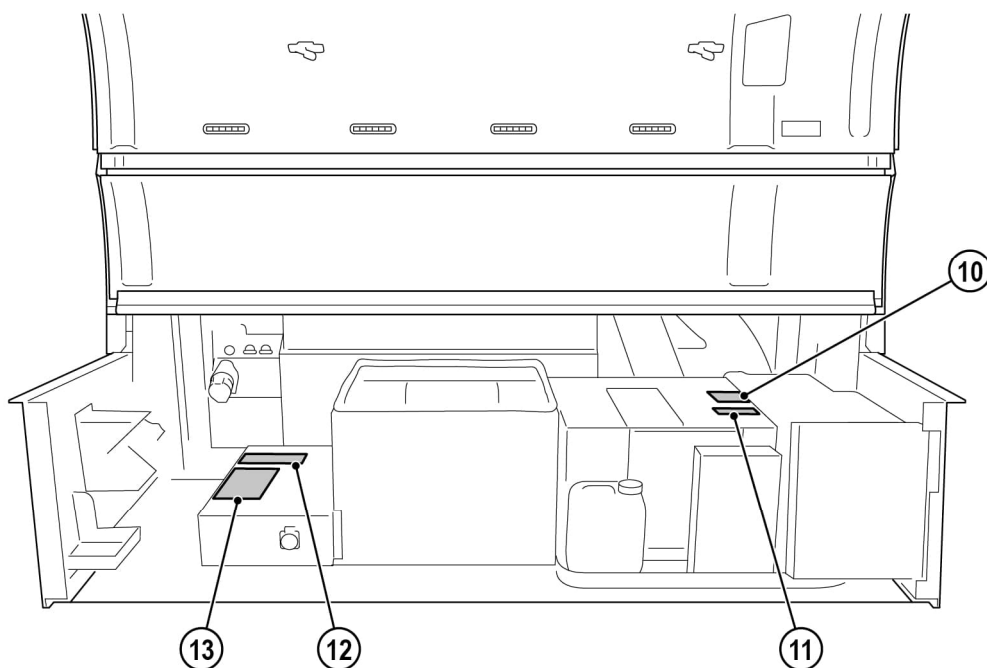

22254 / 0



1: Nálepka s výstražnými pokynmi EU-SPECTRA (1032905-..)

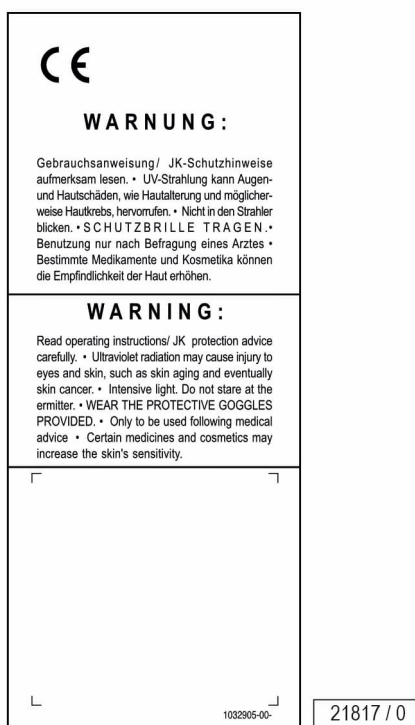

Nálepka sa nachádza na kryte lampy na spodnej časti na strane hlavy.

K tejto nálepke patrí hárok s jazykmi' 1032906-.. (pozri príslušenstvo, technickú dokumentáciu).

2: Nálepka „Žiadny export USA/Kanada“ (84829-..)

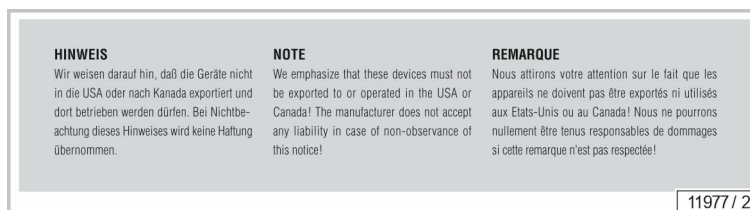

Nálepka sa nachádza dolnej hrane prednej časti vane.

3: Nálepka 'Používať iba originálne náhradné diely' (801026-..)

Nálepka sa nachádza dolnej hrane prednej časti vane.

4: Nálepka obsadenie lampami

			Ergoline		
			ESPRIT 770-S DYNAMIC POWER		
	①	19x		Ergoline TREND 80-200 W E5	1504280-
	②	8x		Ergoline TREND 80-200 W E5	1504280-
	③	22x		Ergoline TREND 80-200 W E5	1504280-
	④	3x	4x	Ergoline ULTRA 200 W ULTRA PERFORMANCE 802 ULTRA PERFORMANCE 802 Ergoline TREND 8 W E5	1504284- 1504284- 1504284- 1503553-
⑤	-	-	Ergoline TREND 80-200 W E5	-	
EAN EAN 800005-0-227, (max. 1,2 x 0,1 200mm)		⑥	2x	Ergoline ULTRA 200 W ULTRA PERFORMANCE 802 ULTRA PERFORMANCE 802	1504284- 1504284- 1504284-
JK-Products GmbH / GERMANY					1003086-01

12846 / 0

Presné údaje k obsadeniu lampami nájdete v zvláštnnej prílohe.

5: Nálepka AQUA FRESH (800839-...)

Nálepka sa nachádza na zadnej strane vane.

6: Nálepka pokyny k údržbe (800701-...)

ACHTUNG!
Dieses Gerät muß regelmäßig nach Hersteller-
vorschrift technisch gewartet bzw. Über-
prüft werden, um jegliche Gefahr körperlicher
Schäden vollständig auszuschließen.
Plakettenbeschriftung = "Geräteproduktion ...
Quartal / Jahr"

ATTENTION!
This sunbed must be checked and serviced
at regular intervals in accordance with the
manufacturer's specifications in order to
rule out entirely any risk of physical injury.
Label wording = "Date of manufacture ...
quarter/year"

12225 / 1

Nálepka sa nachádza na konci pätky vnútornej strany horného dielu.

7: Nálepka „Odstrániť mriežku“ (842971-...)

Nálepka sa nachádza v hornej časti zadnej steny.



8: Nálepka Núdzové vypnutie Vyp (1032984-..)



Nálepka sa nachádza na konci hlavy vnútornej strany horného dielu.
K tejto nálepke patrí jazykový dotazník 1032985-.. (pozri priečinok Technická dokumentácia).

9: Výrobný štítok

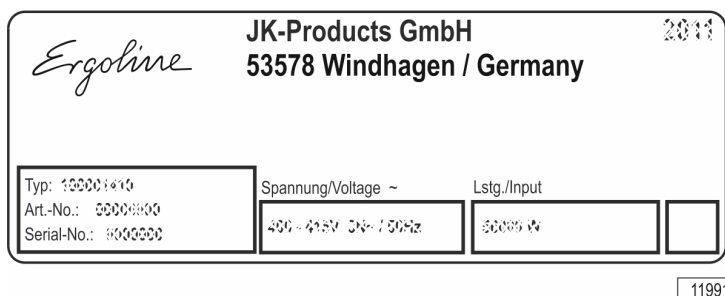

Na vnútornej strane horného dielu je namontovaný výrobný štítok. Obsahuje dôležité informácie o identifikácii prístroja (n apr. sériové číslo = Serial-No.).

Nálepky 10, 11, 12 a 13 sa nachádzajú pod vaňou.

10: Nálepka na klimatizačnom prístroji (1002243-..)



<p>ACHTUNG! Hier oben! Falls Klimagerät gekippt, vor Inbetriebnahme 8 Stunden in Normalstellung stehen lassen, wegen Rücklauf der Kälteflüssigkeit</p>	<p>ATTENTION! This side up! In case air condition unit was toppled over, let it 8 hours in home position before initiation, because of the return of the refrigerant.</p>
	<p>GEFAHR Bei geöffnetem Gerät nicht spannungsfrei!</p> <p>DANGER Voltage is not switched off, when sunbed is opened.</p>
	<p>Regelmäßige Sichtprüfung! Regular visual check! Contrôle visuel régulier!</p> <p>Gefahr von Geräteschäden! Risk of damage to equipment! Risque de détérioration de l'appareil!</p>
<p>Abdeckung entfernen! Remove cover! Éliminer la couverture!</p>	
<p>Filtermatten reinigen! Renew filter mats! Nettoyer les mats filtrants!</p> <p>Kühlrippen reinigen! Clean cooling fins! Nettoyer les barres de refroidissement!</p> <p>Kondensatbehälter entleeren! Empty condensation container! Vidanger le réservoir à condensation!</p>	
<p>1002243-01-</p>	
<p>13435 / 0</p>	

Nálepka sa nachádza na klimatizačnom prístroji.

11: Nálepka na klimatizačnom prístroji R32 (1032302-..)

	<p>ACHTUNG! Feuergefährliches Kühlmittel im Klimagerät! Feuer, offenes Licht und Rauchen verboten!</p> <p>ATTENTION! Flammable refrigerant in the air conditioner! Fire, naked flames and smoking prohibited!</p> <p>ATTENTION ! Liquide de refroidissement inflammable dans le climatiseur ! Interdiction de faire du feu, d'allumer des lumières nues et de fumer !</p>	<p>1032302-00-</p>
<p>21748 / 0</p>		

12: Nálepka Výstrahy riadiaceho panelu (1033325-..)

	<p>GEFAHR! Bei geöffnetem Gerät nicht spannungsfrei! DANGER ! L'appareil n'est pas hors tension lorsqu'il est ouvert !</p> <p>DANGER! Voltage is not switched off, when sunbed is opened! PELIGRO! El voltaje no se apaga cuando se abre la cama solar!</p>
<p>SICHERHEITSHINWEIS: Zum störungsfreien Gerätebetrieb muß der Steuerboxdeckel immer ordnungsgemäß verschlossen sein! NOTE ON SAFETY: The control box cover must always be properly closed on for fault-free device operation! CONSIGNE DE SÉCURITÉ: Le couvercle du boîtier de commande doit toujours être correctement fermé pour assurer le bon fonctionnement de l'appareil! NOTA DE SEGURIDAD: La cubierta de la caja de control siempre debe estar atornillada para evitar fallos!</p>	
	<p>ACHTUNG! ESD-empfindliche Bauteile. Vorsichtsmaßnahmen beachten! Arbeiten an den Leiterplatten nur durch geschultes Fachpersonal! CAUTION! Components sensitive to ESD. Observe precautionary measures! The PCBs may only be worked on by specially trained personnel! ATTENTION! Composants sensibles aux décharges électrostatiques. Respecter les mesures de précaution! Exécuter les travaux portants sur les circuits imprimés uniquement par un personnel spécialisé ayant reçu une formation appropriée!</p> <p>¡ATENCIÓN! Componentes sensibles a ESD. Observe las medidas de precaución. Los trabajos en las placas de circuitos sólo deben ser realizados por personal especializado!</p>
<p>1033325-00</p>	
<p>21870 / 0</p>	

Nálepka sa nachádza na nosiči dielov riadenia.



13: Upozornenie na originálne diely (800702-..)

Hinweis !
Verwenden Sie in diesem Gerät ausschließlich Original-JK-Ersatzteile.
Bei Schäden, die nachweislich durch die Verwendung von nicht Original-Ersatzteilen entstanden sind, wird jegliche Haftung ausgeschlossen.
Eigenmächtige Umbauten und Veränderungen am Gerät oder an der Steuerung sind nicht gestattet.
Bei Missachtung erlischt die Betriebserlaubnis!
Des Weiteren erlischt unsere EU-Konformitätserklärung (CE-Kennzeichen).

Note !
Please use only original JK spare parts in this device.
Any liability for damage or injury proven to be the result of the use of non-genuine spare parts is excluded.
Unauthorized modifications and changes to the device and its control unit are prohibited.
Failure to comply with this voids the operating licence!
In addition, our EU Declaration of Conformity (CE certification) shall also be voided.

JK Teile Nr.: 800702-01

21311 / 0

Nálepka sa nachádza na nosiči dielov riadenia.

14: Nálepka modrá LED riziková skupina 2 (1020652-..)

ACHTUNG ! Blaue LED´s:
Risikogruppe 2

Möglicherweise gefährliche optische Strahlung. Bei Betrieb nicht für längere Zeit in die Lampe blicken. Kann für Augen schädlich sein.

CAUTION ! Blue LED´s:
Risk group 2

Possibly hazardous optical radiation emitted from this product. Do not stare at operating lamp. May be harmful to the eyes.

19327 / 0

Nálepka sa nachádza na kryte lampy na spodnej časti na konci nôh.

Nálepka ESD citlivé súčiastky (85662-..)

Nálepka sa nachádza viacerých miestach v prístroji.

1.7 Vylúčenie nedostatku



Pokiaľ reklamuje kupujúci nedostatky na prístroji na základe zákonnej záruky a/alebo záručného prísľubu, platí nasledovné:

Zo záruky a ručenia sú vyňaté diely podliehajúce opotrebeniu, ako nízkotlakové lampy (elektrónky) a spotrebný materiál (Aroma), ako aj tabule z akrylového skla.

Ak je tovar nedostatkový, potom je firma JK-International oprávnená a povinná opravou alebo náhradnou dodávkou. Ak oprava alebo náhradná dodávka nie je možná alebo chybná, môže odstúpiť kupujúci od zmluvy alebo primerane znížiť kúpnu cenu.

Záručná doba je dva roky od dodávky prístroja, pokiaľ je ale potrebný odber, tak od dátumu odberu. Práva zákazníka na existujúcu záruku sa realizujú mimo prípadných nárokov zákazníka vyplývajúcich z kúpnej zmluvy a nechávajú ich nedotknuté.

1.8 Vylúčenie záruky

Akákoľvek záruka skupiny JK je vylúčená bez ohľadu na právny základ, pokiaľ je škoda spôsobená jednou alebo viacerými z nasledujúcich príčin:

- používanie prístroja proti predpisom;
- neodborne vykonaná montáž, uvedenie do prevádzky, obsluha a údržba prístroja;
- prevádzkovanie prístroja pri chybných bezpečnostných zariadeniach alebo nesprávne namontovaných alebo nefunkčných bezpečnostných a ochranných zariadeniach vrát. výstražných nálepiek;
- nedodržanie pokynov v návode na obsluhu, týkajúcich sa prepravy, uskladnenia, montáže, uvedenia do prevádzky, chodu údržby;
- používanie nekvalifikovaného personálu;
- svojvoľné zmeny na prístroji alebo riadení;
- nedostatočná kontrola súčastí, ktoré podliehajú opotrebovaniu;
- neodborne vykonané opravy;
- používanie neoriginálnych náhradných dielov
- prípady katastrof zapríčinené účinkami cudzích telies a vyššou mocou.

2 Popis



2.1 Obsah dodávky

- Opaľovací prístroj
- LED SHOULDER TAN s audio systémom vrátane Bluetooth® a bezdrôtovej nabíjacej stanice
- Servisná súprava: obsahuje imbusový kľúč a prísavku na akrylové dosky
- Klimatizačný prístroj
- Prípojné vedenie
- Ochranné okuliare
- Mastercard NFC (prevádzkovateľ štúdia)
- Technická dokumentácia (návod na používanie, brožúry a kódy chýb a PROFESSIONAL SETUP MANAGER PLUS a predvolené nastavenia a ďalšie podklady)

2.1.1 Voliteľné

- REMOTE SERVICE
- Centrálné odvzdušňovacie opierky

2.2 Vybavenie

Vždy podľa typu majú prístroje rozdielnu výbavu.

V tomto popise sú zohľadnené všetky sériové a voliteľné súčiastky/funkcie, ktoré sa musia rešpektovať pri obsluhu a/alebo údržbe.

Tiež obsluhý prvok je vybavený rôznym príslušenstvom. Odzadu sú osvetlené iba súčiastky, ktoré sa môžu obsluhovať, to znamená, že príslušná funkcia musí patriť k výbave prístroja.

2.3 Popis prístroja

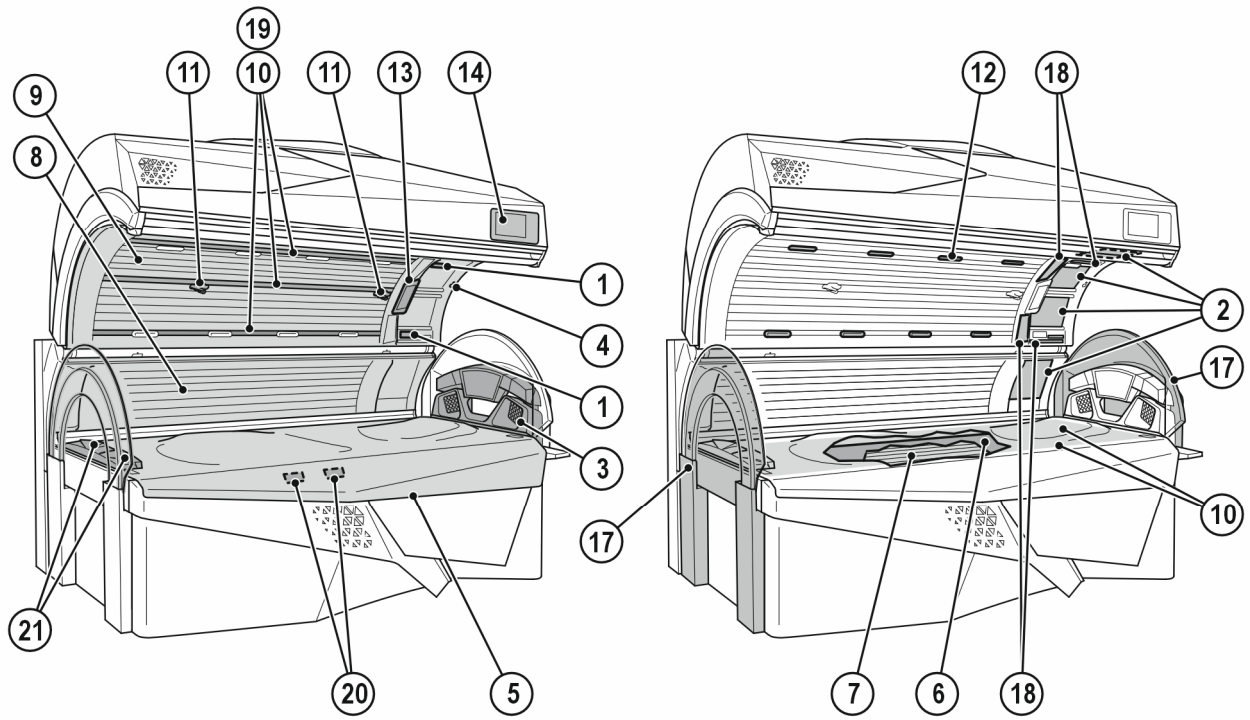

22255 / 0

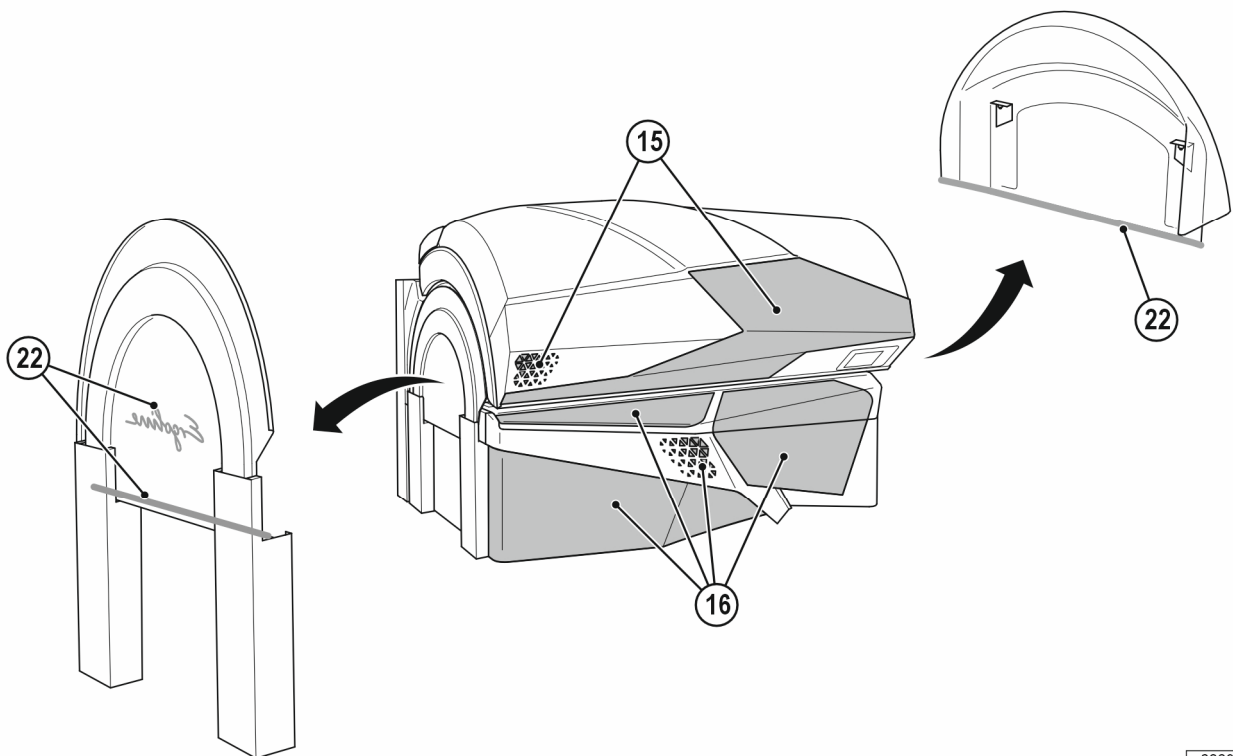

22291 / 0



1. Nastaviteľné vzduchové dýzy chladenia tváre
2. Opaľovací prístroj tváre SPECTRA Fusion Edge LED
3. LED SHOULDER TAN s audio systémom vrátane Bluetooth® a bezdrôtovej nabíjacej stanice (Wireless Charging) pre smartfón
4. Tlačidlo NÚDZOVÉ VYPNUTIE
5. Akrylová sklená ležatá tabuľa spodný diel
6. Vložené sklo
7. Nízkotlakové lampy, dolný diel
8. Nízkotlakové lampy, bočný diel
9. Nízkotlakové lampy, horný diel
10. Osvetlenie interiéru (LED)
11. Trysky AQUA / AROMA SYSTEM
12. Vzduchové dýzy chladenie tela
13. INTERIÉROVÝ DISPLEJ (DOTYKOVÝ)
14. EXTERIOR DISPLAY & NFC CONNECT
15. Efektné osvetlenie horná časť (LED)
16. Efektné osvetlenie predná clona (LED)
17. Uzavretý opaľovací tunel
18. FUSION LIGHT (červená a modrá) tvár + výstrih
19. FUSION LIGHT (červená a modrá) telo
20. Service Light (iba pri otvorenej vani)
21. Vzduchové trysky chladenie tela koniec nôh
22. Efektné osvetlenie opaľovacieho tunela (LED)

2.4 Príslušenstvo (voliteľné)

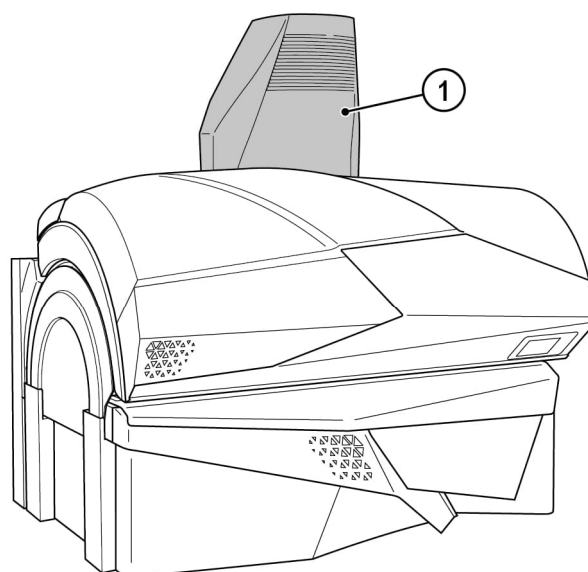

22256 / 0

1. Centrálna nátrubka odpadového vzduchu (voliteľné)

2.5 Funkčný popis

Dôležité technické súčasti solária sú umelý zdroj UV žiarenia a tiež mechanická konštrukcia so stanovenou úžitkovou plochou.

Pri Prestige Fusion Edge je UV-spektrum doplnené červeným svetlom (BEAUTY LIGHT) a tiež modrým svetlom (ACTIVATING LIGHT).

3 Obsluha



3.1 Bezpečnostné pokyny pre užívateľa

NEBEZPEČENSTVO!



UV žiarenie

Nebezpečenstvo poranenia pokožky a očí alebo kožné choroby!

- Dodržiavajte bezpečnostné pokyny a výstrahy uvedené v kapitole 1.

Nebezpečenstvo poškodenia sluchu!

Počúvanie hudby s vysokou hlasitosťou môže trvalo poškodiť sluch.

- Nenastavujte príliš vysokú hlasitosť zvuku.

3.2 Opaľovať sa – ale správne!

Niekoľko vecí musíte zohľadniť, aby ste si mohli užívať správne Váš opaľovací prístroj. Tu je niekoľko odpovedí na otázky, ktoré nám stále kladiete.

Make-up pri opaľovaní?

Kozmetika obsahuje rôzne obsahové látky. Je jedno, či ide o emulgátory, tuky alebo takzvané vonné látky – v spojení s UV žiarením môžu tieto vyvolať alergické reakcie pokožky.

Z tohto dôvodu by sa mali používať iba kozmetické výrobky, ktoré boli špeciálne vyvinuté na použitie v soláriách.

Preto jedna povinná vec pred každým použitím opaľovacieho prístroja: Bezpodmienečne odstrániť šminky! Make-upom sa uzatvárajú hlavné póry na tvári. UV žiarenie opaľovacieho prístroja opäť otvára tieto uzavreté póry pokožky, čím nielenže preniká samotné svetlo do pokožky, ale takisto aj alergie spôsobujúce súčasti make-upu.

Ďalším negatívnym dôsledkom make-upu je to, že sa časom zhoršuje celkový stav pokožky. Nech je decentný make-up akokoľvek pekný – v spojení s UV svetlom viac škodí, než je užitočný. Teda: Odstráňte pred opaľovaním make-up, aby sa toto dalo potom lepšie zrealizovať.

Sprcha po opaľovaní?

Hnedé opálenie vzniká v koži, nie na koži, preto sa nedá zmyť. Ošetríte svoju pokožku po opaľovaní zvlhčovacím krémom.

Lieky a opaľovanie súčasne?

O niektorých liekoch je známe, že zvyšujú citlivosť pokožky na ultrafialové žiarenie. Obzvlášť vysoká pravdepodobnosť zvýšenia citlivosti je pri antibiotikách, psychofarmatikách, upokojujúcich prostriedkoch, antidiabetikách a diuretikách. Rovnako aj opaľovacie prostriedky s obsahom psoralu alebo kumarínu robia pokožku citlivejšou. V prípade pochyb najskôr konzultujte s lekárom, aby ste si mohli užívať opaľovanie bez rizika.

Kontaktné šošovky na opaľovacej lavici?

Odpoveď znie: Áno! Ako všetci ostatní užívatelia opaľovacích prístrojov by mali aj používatelia kontaktných šošoviek nosiť ochranné okuliare, ktoré chránia oči pred ultrafialovým svetlom. Aby sa zaručila lepšia ochrana, môžu sa nositelia okuliarov a kontaktných šošoviek informovať u svojich optikov na výmenu kontaktných šošoviek s ultrafialovou ochranou. Vo vymenených kontaktných šošovkách zabudovaný filter UV-A- a UV-B chráni rohovku a vnútornú časť očí takmer na 100 % pred energeticky silným ultrafialovým žiarením.

Z toho profitujú používatelia opaľovacích prístrojov nielen vo voľnej prírode, ale aj na opaľovacom prístroji. Takto sa dajú nosiť kontaktné šošovky bez obmedzenia aj v opaľovacom prístroji. Kvôli ďalším informáciám sa skontaktujte s Vaším optikom alebo očným lekárom.



3.3 Prehľad obsluhy

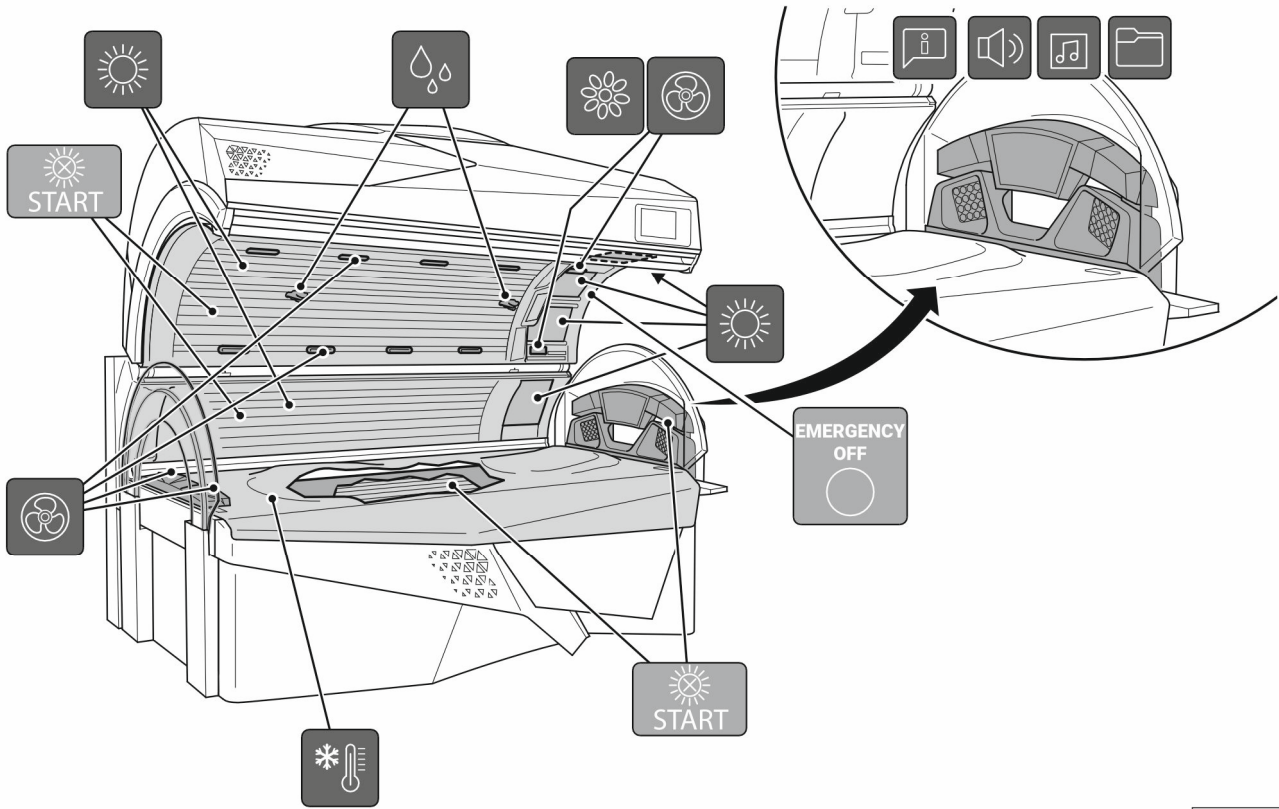

22257 / 0

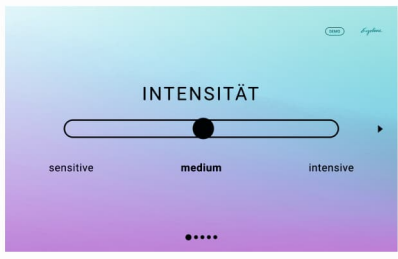

SELECTABLE TANNING PROGRAMS

Before the session begins, the desired application type must be selected. There are 3 possible selections: See chapter 3.5

NCF CONNECT

After tanning: Individual settings can be stored on an NFC medium (e.g.: NFC tag).

Before tanning: Individual settings can be transferred to the unit.

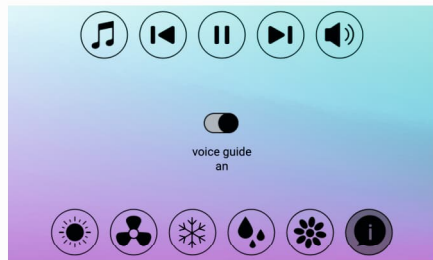

During the tanning session, functions can be activated or deactivated on the **INTERIOR DISPLAY**.

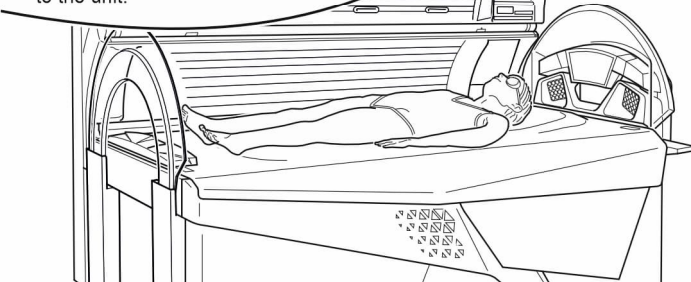

22477 / 0

3.3.1 PROFESSIONAL SETUP MANAGER PLUS

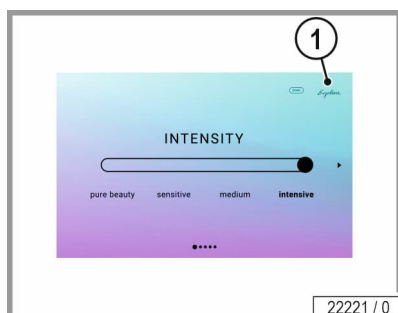

V PROFESSIONAL SETUP MANAGER PLUS sa dajú vyvolať prevádzkové stavy a vykonať predbežné nastavenia.



OZNÁMENIE:

Režim prednastavenia sa môže vyvolať iba mimo opalovacieho procesu.

30 sekúnd po poslednom stlačení tlačidla sa prístroj samočinne prepne do kludového režimu, aktuálne nastavené hodnoty sa prevezmú.



OZNÁMENIE:

Aby ste vyvolali 'PROFESSIONAL SETUP MANAGER PLUS' stlačte v pohotovostnom režime na 3 sekundy logo Ergoline (1).





3.3.2 NFC Connect



Bod NFC¹

Prenos dát pomocou bezdotykovej komunikácie na krátku vzdialenosť.

Nastavenia používateľa sa dajú uložiť na špeciálnu zákaznicku kartu, aby ich pri ďalšom použití nebolo potrebné opäť zadávať. Uložené údaje sa dajú preniesť na iné prístroje s rovnakými možnosťami nastavenia.

- Podržte kartu zákazníka tesne pred bodom NFC (max. 3 cm vzdialenosť).

Stav NFC

Prenos údajov je signalizovaný farebne.



Bod NFC plynule bliká:
Prípravený k prevádzke/pohotovostný režim
Údaje môžu byť prenesené na dátový nosič.



Stred bodu NFC je zelený:
Nastavenia boli úspešne prenesené z dátového nosiča.



Stred bodu NFC je modrý:
Nastavenia boli úspešne prenesené na dátový nosič.



Stred bodu NFC je oranžový:

- Chyba prenosu
 - Podržte kartu pred bodom a počkajte o niečo dlhšie.
- Dátový nosič je prázdny.
 - Nastavenia sa dajú po použití uložiť na dátový nosič.

Informácie o možnostiach nastavenia nájdete v separátnej užívateľskej príručke 'PROFESSIONAL SETUP MANAGER PLUS' (Objednávka č.: 1020179-..) v technickej dokumentácii.

¹ Komunikačný systém: NFC (Near Field Communication; komunikácia s blízkym poľom); max. prevádzkový dosah: cca 50 mm, frekvenčný rozsah: 13,56 MHz

3.4 Funkcie

INTERIOR DISPLAY v pohotovostnom režime



OZNÁMENIE:

Pokiaľ nebol pred opaľovaním zvolený druh používania, užívateľ si môže zvoliť požadovaný opaľovací program aj na INTERIÉROVOM DISPLEJI.

Ďalšie informácie k druhom používania:
pozri kapitolu 3.5 na strane 47.

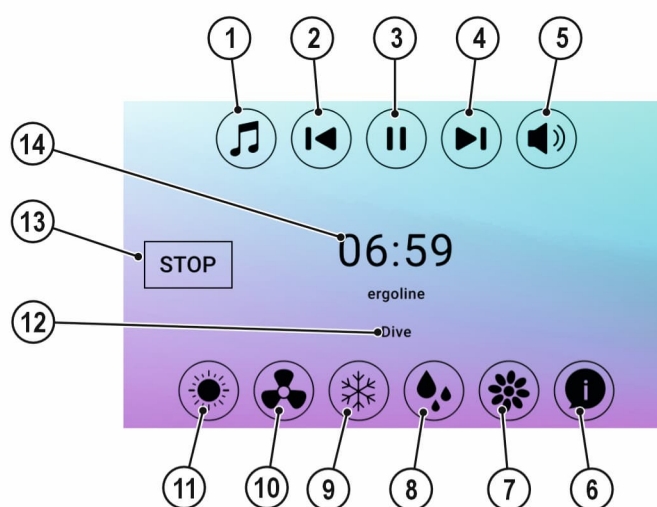

22219 / 0

1. Piktogram Zdroj Audio
2. Piktogram Audio Naspäť
3. Piktogram Audio Prestávka / Prehrávanie
4. Piktogram Audio Vpred
5. Piktogram Hlasitosť
6. Piktogram VOICE GUIDE
7. Piktogram AROMA SYSTEM
8. Piktogram AQUA SYSTEM
9. Piktogram Klimatizačný prístroj
10. Piktogram Ventilácia
11. Piktogram Voľba intenzity
12. Displej - Hudobný titul
13. Piktogram START / STOP
14. Displej - Doba opaľovania

EXTERIOR DISPLAY

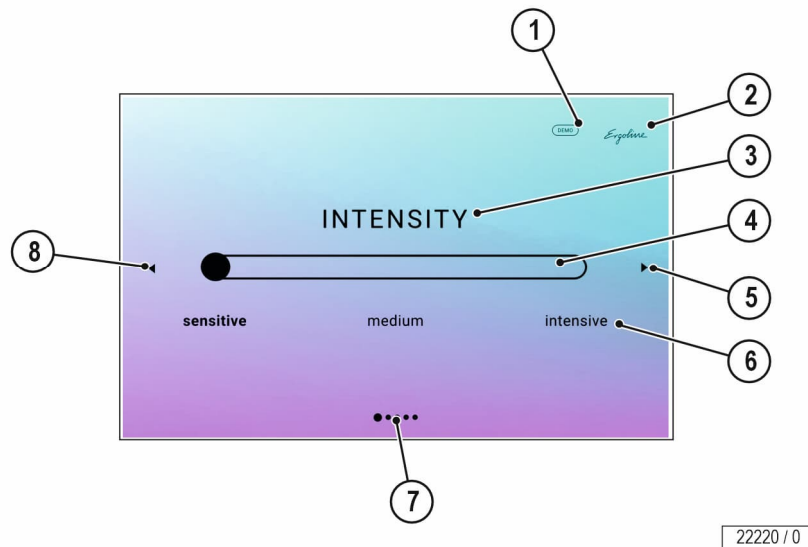

1. Demo režim
2. PROFESSIONAL SETUP MANAGER PLUS (PROFESSIONAL nastavenia)
3. Popis zvolenej funkcie
4. Posunovač
5. Ďalšie nastavenia
6. Možné nastavenia
7. Strana s nastaveniami (strana 1 z 3)
8. Posledné nastavenia

**OZNÁMENIE!**

Pri aktívnej voľbe videa:

Pokiaľ chcete prerušiť alebo ukončiť video, krátko sa dotknite displeja.

Viac informácií o možnostiach videa nájdete v PROFESSIONAL SETUP MANAGER PLUS (objednávka č. 1020179-..).

**OZNÁMENIE!**

Na aktiváciu demo režimu dvakrát krátko stlačte tlačidlo 'DEMO' (pol. 1).

V demo režime môžete otestovať funkcie zvuku, ventilátora a VOICE GUIDE.

Na voľbu funkcie máte k dispozícii 30 sekúnd.

3.4.1 EXTERIOR DISPLAY

Najdôležitejšie nastavenia sa dajú vykonať s PROFESSIONAL SETUP MANAGER PLUS (objednávka č. 1020179-..).

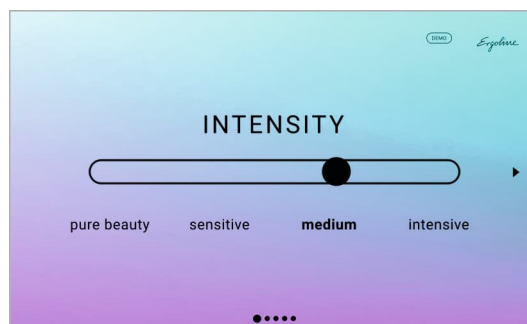

Voľba piktogramu/ Poradie tlačidiel	Popis/ Zobrazenie na displeji	Informácia
	Stlačte krátko logo Ergoline: PROFESSIONAL SETUP MANAGER PLUS sa otvorí	Iba pre prevádzkovateľa

EXTERIOR DISPLAY v pohotovostnom režime

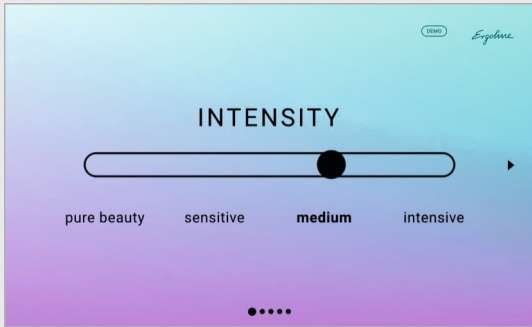
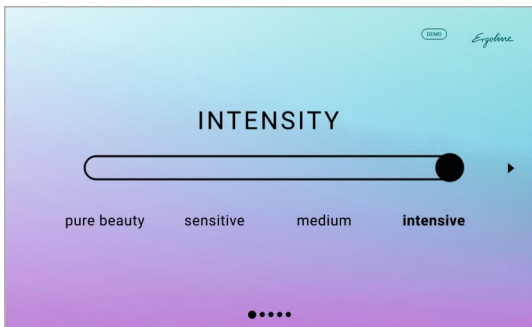
	Voľba intenzity Posuňte posunovač alebo kliknite priamo na príslušný program. Voľba 'medium'	Aktivovať dotyk.
	Voľba 'intensiv'	Aktivovať dotyk.
	Voľba 'sensitiv'	Aktivovať dotyk.

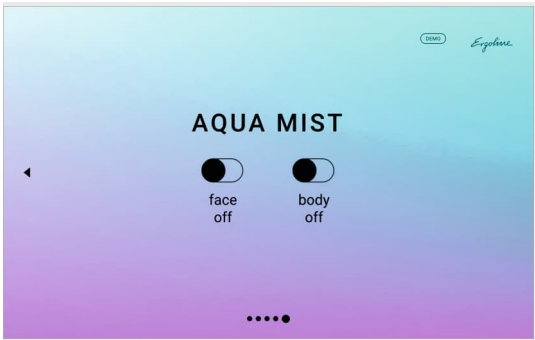

Voľba piktogramu/ Poradie tlačidiel	Popis/ Zobrazenie na displeji	Informácia
	<p>Aktívny opaľovací prístroj tváre</p>	<p>Funkcia sa dá zapnúť alebo vypnúť posunutím posunovača.</p>
	<p>bluetooth® = Pripojenie smartfónu internal = Interná hudba studio = Štúdiové kanály Vyp = Hudba vypnutá</p>	<p>Aktivovať dotykom.</p>
	<p>Zobrazenie bez štúdiových kanálov</p>	<p>Aktivovať dotykom.</p>
	<p>Pripojenie k smartfónu používateľa</p>	<p>Aktivovať dotykom.</p>
	<p>VOICE GUIDE aktívne AROMA neaktívne</p>	<p>Funkcia sa dá zapnúť alebo vypnúť posunutím posunovača.</p>

Voľba piktogramu/ Poradie tlačidiel	Popis/ Zobrazenie na displeji	Informácia
	<p>AQUA FRESH telo neaktívne AQUA FRESH tvár neaktívna</p>	<p>Funkcia sa dá zapnúť alebo vypnúť posunutím posunovača.</p>



3.4.2 INTERIOR DISPLAY

Voľba piktogramu / Poradie tlačidiel	Popis / Zobrazenie na displeji	Informácia
<p>INTERIOR DISPLAY počas opaľovania</p> 	<p>AROMA</p> 	<p>AROMA zapnúť / vypnúť</p>

Voľba piktogramu / Popis / Zobrazenie na displeji
Poradie tlačidiel

Informácia



Voľba audio zdrojov

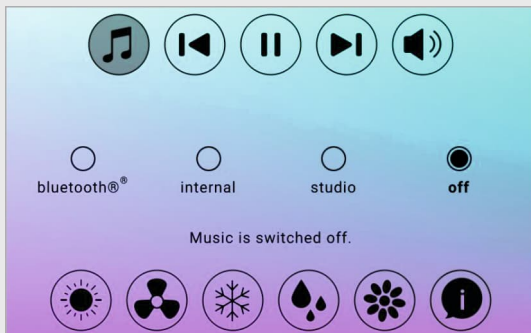

Bluetooth®
Interná voľba hudby
Voľba štúdiových kanálov
Zvukové zdroje 'vyp'

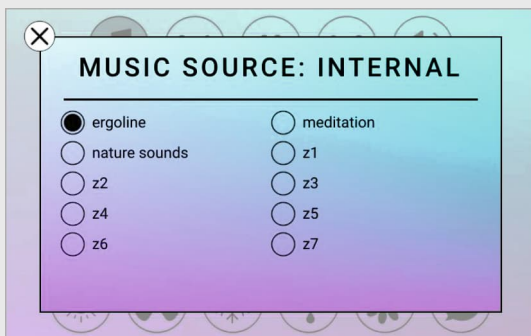

Výber zdroja hudby 'intern'



Ventilátor (ventilátor tváre, tela a nôh)

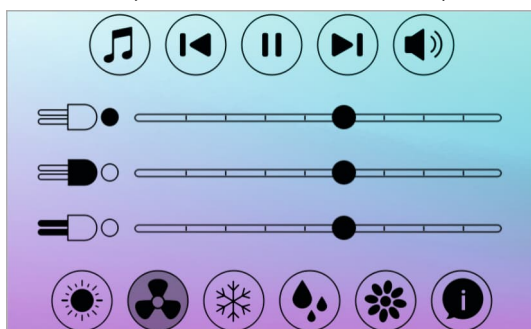

Ventilácia sa dá nastaviť zvlášť pre tvár, telo a nohy. Pokiaľ užívateľ nič nezmení, prispôbí sa ventilácia automaticky teplote.



Regulovať ventilátor tváre:
Stupne 0-9



Regulovať telesný ventilátor:
Stupne 0-9



Regulovať ventilátor nôh:
Stupne 0-9

Voľba piktogramu / Popis / Zobrazenie na displeji
Poradie tlačidiel

Informácia

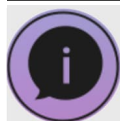

VOICE GUIDE
VOICE GUIDE zap / vyp

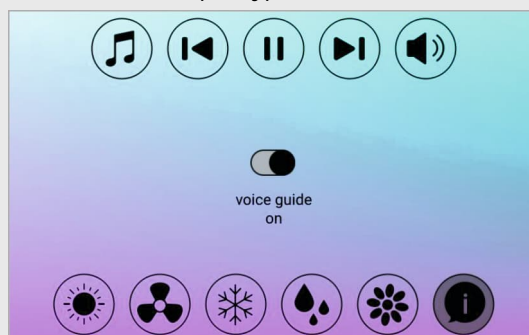

VOICE GUIDE prevedie používateľa celou obsluhou. Táto funkcia sa dá kedykoľvek zapnúť alebo vypnúť.

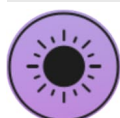

Intenzita

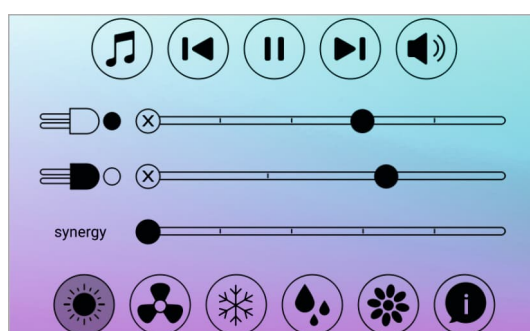

Regulovať intenzitu v oblasti tváre:
Stupne 0-5



Regulovať intenzitu v oblasti tela:
Stupne 0-5



Regulovať FUSION LIGHT: Stupne 0-5
FUSION LIGHT využíva synergický účinok červeného a modrého svetla.

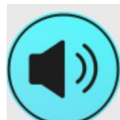

Hlasitosť

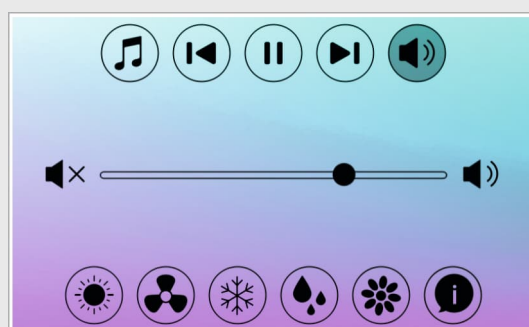

Stupne 0 - 14

Voľba piktogramu /
Poradie tlačidiel

Informácia



AQUA SYSTEM

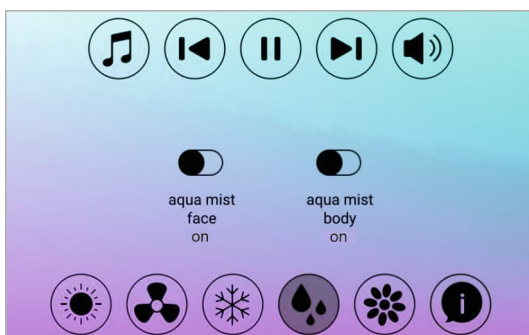

AQUA FRESH pre telo a tvár ZAP /
VYP



Klimatizácia

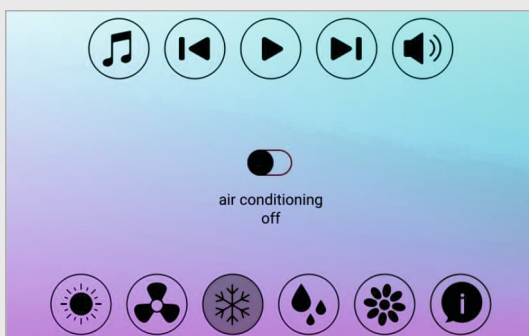

Klimatizácia ZAP / VYP

Voľba piktogramu / Popis / Zobrazenie na displeji
Poradie tlačidiel

Informácia



NÚDZOVÉ VYPNUTIE VYP



Ak sa stlačí tlačidlo NÚDZOVÉ VYPNUTIE VYP, vypne sa prístroj až na INTERIOR DISPLAY. V tomto stave sa zobrazuje na displeji, že bolo stlačené tlačidlo NÚDZOVÉ VYPNUTIE VYP.

Súčasne bliká kontúra tlačidla NÚDZOVÉ VYPNUTIE VYP červenou farbou.

Doba opaľovania beží ďalej.

VOICE GUIDE hlási jazykovú podporu.

NÚDZOVÉ VYPNUTIE VYP sa dá zrušiť po dobe zablokovania 2 sekundy.

Potom sa spustí prístroj opäť v opaľovacom režime.



Voľba piktogramu/ Poradie tlačidiel	Popis/ Zobrazenie na displeji	Informácia
--	----------------------------------	------------



EXTERIOR DISPLAY a INTERIOR DISPLAY po opaľovaní

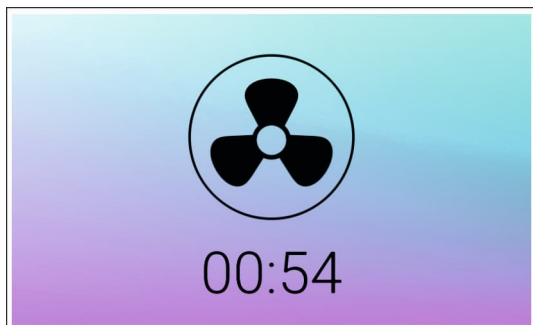

PO OPAĽOVANÍ:
Oneskorenie ventilátora

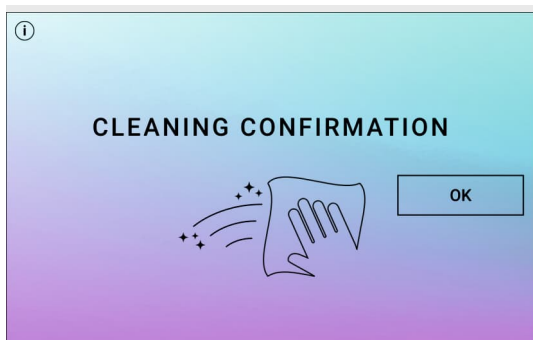

Stlačte tlačidlo 'OK', aby ste sa vrátili na úvodnú obrazovku.

Ak sa aktivoval režim čistenia v PROFESSIONAL SETUP MANAGER PLUS a doba dobehu ventilátora prístroja je ukončená, musí sa po každom opaľovaní potvrdiť čistenie stlačením tlačidla START / STOP.

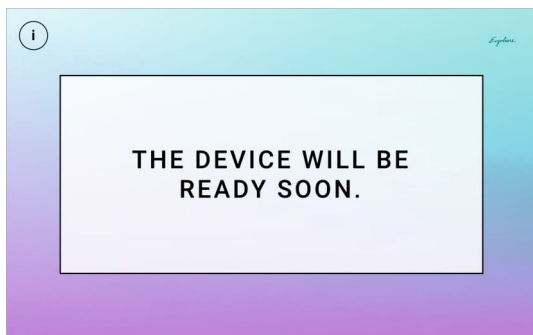

Hlásenie chyby

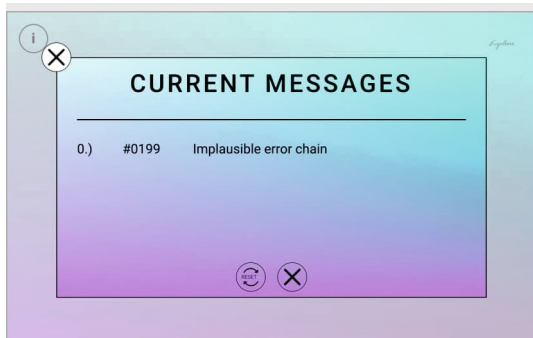

Aktuálne hlásenie chyby

3.5 Voľba druhu používania (SELECTABLE TANNING PROGRAMS)

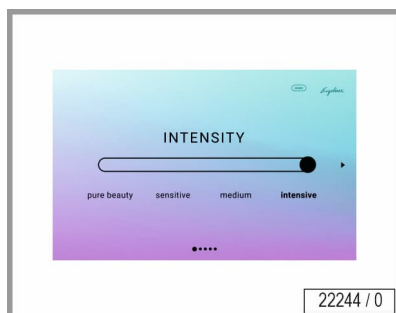

Pred začiatkom sedenia je potrebné zvoliť požadovaný typ použitia.

- INTENSIVE: Maximálna intenzita UV
- MEDIUM: Stredná intenzita UV
- SENSITIVE: Nízka intenzita UV
- PURE BEAUTY: Program bez UV žiarenia

– Stlačte tlačidlo pre požadovaný druh používania.



OZNÁMENIE:

FUSION LIGHT LED sa spúšťajú v každom programe so 100 % výkonom.

Opalovací prístroj tváre a FUSION LIGHT LED sa dajú počas opalovania kedykoľvek zmeniť s ohľadom na intenzitu alebo kompletne vypnúť. Ak sa nevykoná voľba spôsobu používania, spustí sa prístroj v užívateľskom režime „INTENSIVE“.

3.6 Spustenie

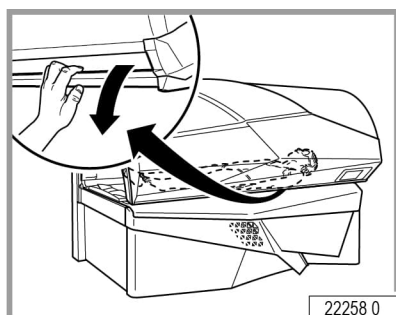

- Uzavretie horného dielu.
- Stlačiť tlačidlo ŠTART/STOP.

Pri spustení sú aktívne nasledujúce funkcie:

- Lampy a LED
- Opalovač tváre
- Klimatizačný prístroj
- Chladenie tela
- Ventilácia
- Audio systém
- VOICE GUIDE



3.7 Spojiť s prístrojmi Bluetooth®

NEBEZPEČENSTVO!



Nebezpečenstvo poškodenia sluchu!

Počúvanie hudby s vysokou hlasitosťou môže trvalo poškodiť sluch.

- Nenastavujte príliš vysokú hlasitosť zvuku.

Používatelia môžu spárovať svoj súkromný smartfón so zvukovým systémom. Prístroje sa musia pred opaľovaním spárovať.

Spojenie medzi solárom a súkromným smartfónom používateľa sa realizuje cez Bluetooth®¹. Pripojenie je možné. Vďaka technológii Bluetooth® Connect môžu používatelia bezdrôtovo prenášať svoju obľúbenú hudbu zo smartfónu do solária. Obsluha sa vykonáva celkom jednoducho cez INTERIOR DISPLAY počas opaľovania.



OZNÁMENIE:

- Firma Ergoline nemôže zaručiť úplnú kompatibilitu so všetkými prístrojmi Bluetooth®.
- Skôr, než spojíte prístroj s týmto systémom, prečítajte si užívateľskú príručku, aby ste sa dozvedeli viac o kompatibilite Bluetooth®.
- Ubezpečte sa, že sa aktivovala funkcia Bluetooth® na vašom prístroji a prístroj bol viditeľný pre ostatné prístroje Bluetooth®.

Pripojenie k prehrávaču Bluetooth®

Aktivujte funkciu Bluetooth® a spustíte vyhľadávanie prístrojov Bluetooth®.

Aktivovať funkciu Bluetooth® na iPhone®:

iPhone®:

Nastavenia → Všeobecne → Bluetooth® → ZAP (Spustí sa vyhľadávanie prístrojov.)

Aktivovať funkciu Bluetooth® na smartfóne Android®:

Android®-Smartphone:

Stlačte symbol Bluetooth® → SKENOVAŤ (Spustí sa vyhľadávanie prístrojov.)

¹ Komunikačný systém: Bluetooth® štandardná verzia 3.0, verzia 2.1 a EDR; max. prevádzkový dosah: cca 10 m; frekvenčný rozsah: 2,4 GHz rozsah (2,4000 GHz – 2,4835 GHz); kompatibilné profily Bluetooth: A2DP, AVRCP; súčasne podporované prístroje (Pairing): jeden prístroj



OZNÁMENIE:

Opalovací prístroj dokáže uložiť maximálne desať pripojených prístrojov Bluetooth®. Pri opätovnom pripojení sa musí najskôr vymazať opalovací prístroj z prístroja Bluetooth®. Potom sa musí opakovať aktivačný proces.



Aktivovať Bluetooth® Connect na PROFESSIONAL SETUP MANAGER PLUS

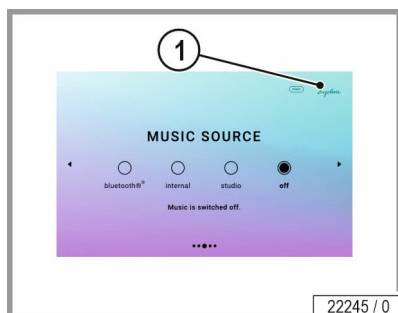

- Krátko stlačte logo Ergoline (pol. 1), aby ste otvorili aplikáciu PROFESSIONAL SETUP MANAGER PLUS.

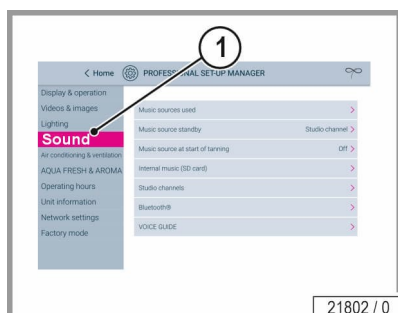

V užívateľskom profile stlačte 'Zvuk' (1).

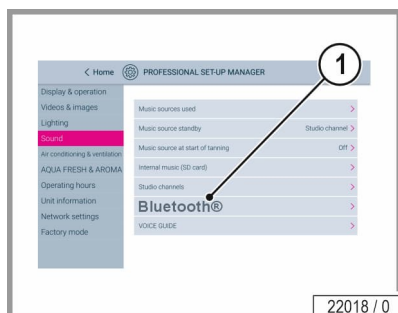

Zvoľte Bluetooth® (1).

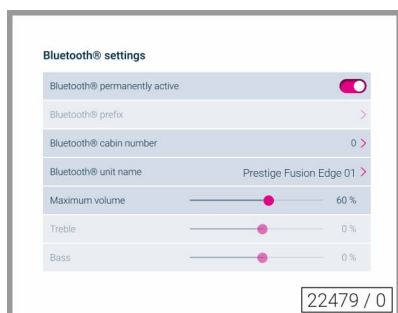

- Posuňte posunovač, aby ste funkciu trvalo aktivovali alebo deaktivovali .

Úspešné prepojenie Bluetooth® s INTERIÉROVÝM DISPLEJOM

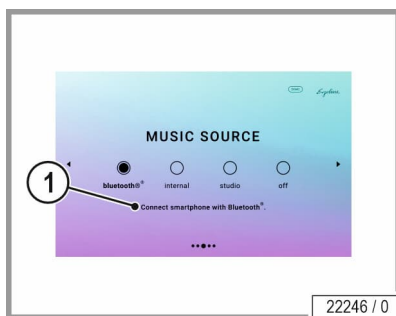

- Zobrazenie stavu (1), pokiaľ boli prístroje úspešne spojené.

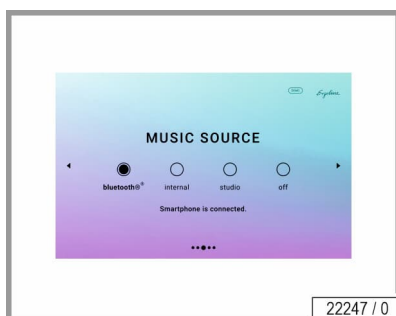

Audio zdroje: Voľba Bluetooth® na INTERIOR DISPLAY.

3.8 Počúvanie hudby

NEBEZPEČENSTVO!



Nebezpečenstvo poškodenia sluchu!

Počúvanie hudby s vysokou hlasitosťou môže trvalo poškodiť sluch.

- Nenastavujte príliš vysokú hlasitosť zvuku.

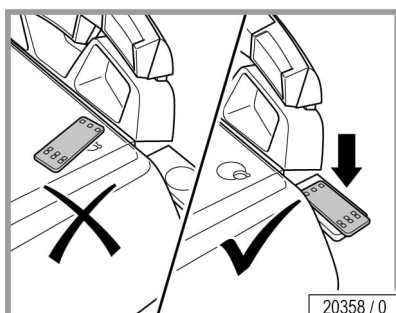

POZOR!



Je možné poškodenie smartfónu teplom.

- Neodkladajte prístroj do bezprostrednej blízkosti oblasti žiarenia.

3.9 Smartphone Wireless Charging

Nabíjajte svoj smartfón bezdrôtovo pomocou tejto technológie. Smartfón môžete nabíjať bez pripájania alebo zastrčenia kábla.

Umiestnite svoj smartfón kompatibilný s Qi jednoducho do stredu bezdrôtovej nabíjačky displejom nahor a nabíjanie sa spustí automaticky. V prípade potreby musíte mierne nastavovať smartfón, kým sa v smartfóne neaktivuje funkcia nabíjania.



OZNÁMENIE:

Neukladajte na nabíjačku magnetické prúžky alebo čipové karty (ID karty, kreditné karty atď.) ani kovové predmety. Niektoré puzdrá na mobilné telefóny môžu negatívne ovplyvniť výkon nabíjania.

4 Čistenie a údržba



4.1 Bezpečnostné pokyny pre čistenie a údržbu

NEBEZPEČENSTVO!



Elektrické napätie v celom prístroji

Nebezpečenstvo zranenia spôsobené zásahom elektrického prúdu a popálením.

- Vypojte na začiatku činností všetky rozvody od napätia.
- Zaistite vypnuté rozvody proti neúmyselnému znovuzapnutiu.
- Skontrolujte stav bez napätia.
- Všetky činnosti a elektrické prípojky musia zodpovedať národným predpisom príslušnej krajiny prevádzkovateľa (napr. predpisom VDE v Nemecku) a musí ich vykonať kvalifikovaný personál s príslušným vzdelaním.

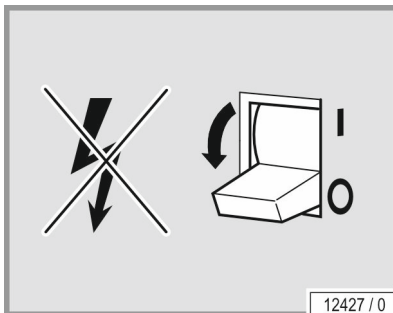

12427 / 0

Ak sa pracuje na prístrojoch, musia sa tieto opatrenia aktívovať. Znamená to, že sa musia vypojiť všetky rozvody pod napätím.

Len vypnutie prístroja je nedostatočné, lebo na niektorých miestach je prístroj ešte pod prúdom. Preto vypojte pri prácach všetky poistky a – ak je to možné – tak ich aj odstráňte.

Opätovné znovuzapnutie by mohlo spôsobiť ťažké nehody. Ihneď po vypnutí je treba všetky vypínače alebo poistky, ktorými sa prístroj vypína, zabezpečiť proti opätovnému zapnutiu.

- Uzavrite skrinku s poistkami pomocou bezpečnostnej zámky.

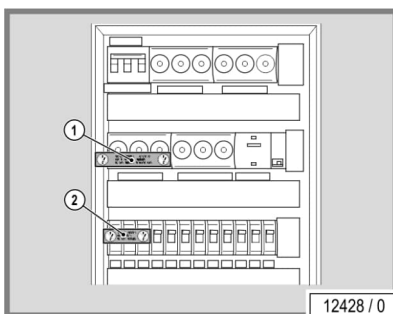

12428 / 0

Pri automatoch s nevyskrutkovateľnými poistkami môžete nalepiť na ovládaci páčku nálepku s nápisom 'Nezapínať, možný vznik nebezpečenstva'

(1 + 2).

Musí sa použiť ihneď a natrvalo zákazový štítok s nápisom:

'Tu sa pracuje!'

'Miesto:'

'Štítok smie odstrániť iba:'

spoľahlivo pripevniť.

4.2 Poruchy

Na displeji sa zobrazia chybné kódy kvôli ľahšej lokalizácii príčiny chýb:

- Ak vznikne porucha, objaví sa chybný kód na displeji.
- Ak vznikne viac chýb, zobrazujú sa striedavo hlásenia chýb.
- Chyba sa potvrdí stlačením tlačidla START/STOP.
- Ak sa chyba nedá odstrániť, upozorníte zákaznícku službu – pozri stranu 2.

Bližšie informácie k odstraňovaniu chýb a pomoc nájdete v 'Kódy chýb' (objednávka č. 1028225-..).



4.3 Čistenie

NEBEZPEČENSTVO!



Kontaktom s pokožkou sa môžu prenášať infekcie! Všetky predmety/diely prístroja, ktoré sa dostali počas opaľovania do kontaktu s užívateľom, sa musia po každom použití dezinfikovať:

- Sklo na ležanie
- Rukoväte a obslužné pole
- Ochranné okuliare
- Prestaviteľné vzduchové dýzy

Pre rýchlu a dôkladnú dezinfekciu odporúčame vhodný rýchly plošný dezinfekčný čistič.



OZNÁMENIA:

- Kvôli účinnej dezinfekcii treba dodržiavať dobu pôsobenia prostriedku. Dodržiavajte pokyny na obsluhu od výrobcu.
- Po uplynutí predpísanej doby pôsobenia odstráňte zvyšky čistiaceho/dezinfekčného prostriedku.
- Používajte k tomu mäkké a čisté jednorazové papierové vreckovky.
- Vykonajte vizuálnu kontrolu. Zopakujte čistenie, pokiaľ nájdete znečistené miesta alebo zvyšky čistiaceho/dezinfekčného prostriedku.
- Vykonajte ďalšiu vizuálnu kontrolu.



4.3.1 Čistenie povrchov

Akrylové sklenené povrchy

 POZOR!



Netrieť na sucho - riziko poškrabania!

Pri nedodržiavaní zaniká akýkoľvek nárok na záruku.

- Používajte na rýchle a hygienicky bezchybné čistenie akrylových sklenených povrchov iba rýchly plošný dezinfekčný čistič na akrylové tabule.
- Dezinfekčné prostriedky alebo rozpúšťadlá (napr. lyzoform, etylalkohol alebo iné kvapaliny s obsahom alkoholu) sa nemôžu používať.

Nefunkčné akrylové sklá v dôsledku znečistenia!

- Odstráňte pozorne odtlačky prstov, zvyšky po čistení a iné nečistoty.

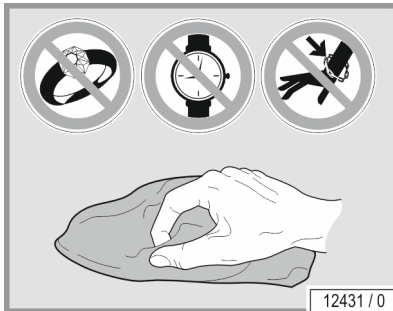

Plastové povrchy

Na čistenie lakovaných a nelakovaných plastových povrchov je najlepšie používať len teplú vodu a koženú handričku. Nepoužívajte v žiadnom prípade agresívne čistiace prostriedky obsahujúce alkohol alebo éterické oleje. Tieto môžu spôsobiť poškodenie, na ktoré nevzniká nárok na záruku.

Pri čistení je potrebné počítať s miernym čiernym zafarbením koženej tkaniny spôsobeným gumovými tesneniami; je to spôsobené výrobným procesom.

Zabráňte poškodeniu akrylových sklenených a plastových povrchov.

- Pred začatím čistenia odstráňte prstene, náramkové hodinky, náramky atď.

4.3.2 Lampy

Lampy sa môžu v prípade potreby vyčistiť vlhkou handričkou bez pridania čistiacich prostriedkov.

4.3.3 Dosky SPECTRA LED

 POZOR!



Dosky SPECTRA LED sú veľmi citlivé optické diely.
Hrozí riziko poškrabania!

Nedodržanie tohto pokynu má za následok stratu platnosti záruky.



- Nečistite mechanicky ani vlhkou handričkou!
- Nestriekajte!
- Nečistite ani netrite!
- Nečistite vysávačom!
- Na utieranie prachu použite suchú a čistú handričku z mikrovlákná.
- Na dosky SPECTRA LED používajte iba utierku z mikrovlákná!
- Použitú utierku z mikrovlákná čistite v súlade s pokynmi na pranie utierky.
- Utierku z mikrovlákná nekladajte priamo do hniezd reflektorov. Hrozí riziko poškrabania!
- Jemne prechádzajte štetcom po povrchu reflektora, netlačte naň!
- Pokiaľ je potrebné mechanické čistenie (vyčistenie) dosiek SPECTRA LED, pred čistením kontaktujte zákaznícky servis - pozri stranu 2.

4.4 Plán čistenia

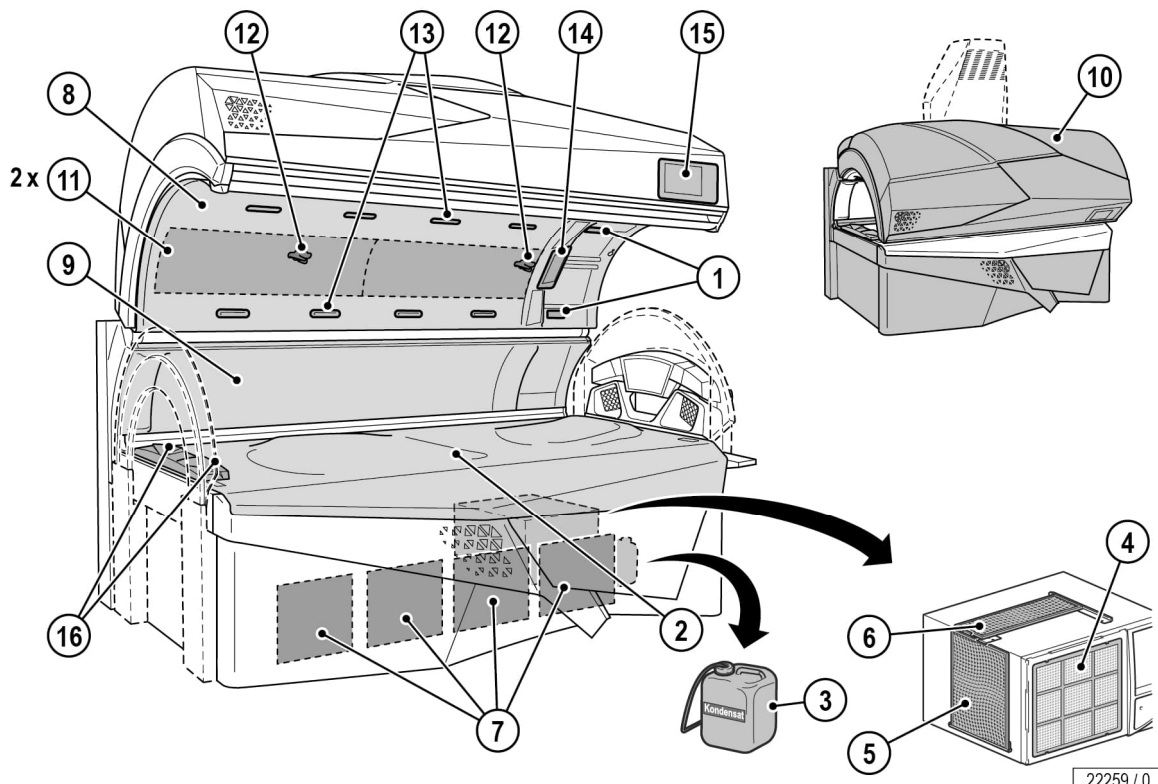

22259 / 0

Súčiastka	Interval		Činnosť	Pozri stranu
	Po každom opaľovaní	Podľa potreby		
			50 h	
1 Prestavitelne vzduchové dýzy/ AROMA	X		Vyčistiť a dezinfikovať	53
2 Sklo na ležanie	X		Vyčistiť a dezinfikovať	54
3 Nádrž na kondenzát		X	Vyprázdniť	74
4 Vložka filtra		X	Vyčistiť	74
5, 6 Filter			X Demontovať a vyčistiť filter	74
7 Filter			X Demontovať a vyčistiť filter	72
8, 9, 10 Povrchy		X	Vyčistiť	54
11 Vložky filtra		X	X Vyčistiť	73
12 Dýzy AQUA / AROMA SYSTEM		X	Vyčistiť	53
13 Vzduchové dýzy chladenie tela		X	Vyčistiť	53
14 INTERIOR DISPLAY	X		Vyčistiť a dezinfikovať	53
15 EXTERIOR DISPLAY	X		Vyčistiť a dezinfikovať	53
16 Vzduchové dýzy chladenie tela koniec nôh		X	Vyčistiť	53
Ochranné okuliare	X		Vyčistiť a dezinfikovať	53

**OZNÁMENIE:**

Ak sa aktivoval v PROFESSIONAL SETUP MANAGER PLUS režim čistenia a doba dobehu ventilátora prístroja je ukončená, musí sa po každom opaľovaní potvrdiť čistenie stlačením tlačidla START / STOP.



4.5 Údržba

Údržba a ošetrovanie rozhodujú tiež o tom, či bude prístroj plniť kladené požiadavky. Dodržiavanie predpísaných intervalov údržby a starostlivé vykonávanie údržby a ošetrovania sú preto bezpodmienečne potrebné.

Aktuálne prevádzkové hodiny udržiavaných dielov sa dajú vyvolať v režime predvoleného nastavenia (pozri 'PROFESSIONAL SETUP MANAGER PLUS', objednávka č. 1020179-..).

Upozorňujeme na to, že prístroj musí absolvovať kvôli udržaniu predpisového stavu každých 12 mesiacov (od spustenia do prevádzky) opakované kontroly prostredníctvom našej zákaznickej služby alebo autorizovanej firmy!

Vykonávané kontroly a údržbárske činnosti musia byť zaevidované v knihe o prístroji, prevádzke a údržbe (č. objednávky 1010941-..).

4.5.1 Akrylové sklo lehátka

POZOR!



Vznik trhlín na povrchu spôsobené kozmetikou! Kozmetika alebo ochranné prostriedky proti slnku vedú k trvalým poškodeniam (napr. k vzniku trhlín na povrchu).

- Dávajte pozor na to, aby ste odstránili kozmetiku alebo ochranné prostriedky proti slnku ešte pred opaľovaním.

Akrylové dosky sú vyrobené z akrylového skla špeciálne vyvinutého pre túto oblasť použitia. Použité akrylové materiály sa vyznačujú obzvlášť vysokou priepustnosťou svetla a odolnosťou, ľahkou údržbou, hygienickými a k pokožke šetrnými povrchmi.

V technicky zložitom výrobnom procese dostávajú akrylové sklá tvar špecifický pre daný spotrebič. Napriek najvyššej úrovni výrobnej odbornosti je nevyhnutné, aby akrylové sklá mali množstvo malých škvŕn, inklúzií alebo pruhov. Okrem toho sa počas prevádzky môžu na ležiacom povrchu objaviť aj vlasové trhliny.

Tieto javy sú spôsobené materiálom a nedá sa im počas spracovania zabrániť, ale nemajú významný vplyv na použiteľnosť, a preto ich nemožno uznať za nedostatok.

Akrylové sklo sa používaním a pôsobením času stáva nepriehľadnejším a musí sa pravidelne vymieňať zákaznickym servisom.



4.6 REMOTE SERVICE (voliteľný)

Ako prevádzkovateľ štúdia máte možnosť pristupovať k svojim prostredníctvom REMOTE SERVICE Prestige Fusion Edge. Môžete vidieť informácie o prístroji, napr. prevádzkové hodiny a vykonať konfiguráciu vášho prístroja na diaľku. V prípade potreby servisu môže technický servis vykonať diagnostiku na diaľku online pomocou REMOTE SERVICE.



OZNÁMENIE:

Ďalšie informácie o registrácii a používaní, ako aj používateľskú príručku REMOTE SERVICE (objednávka č. 1019772-..) nájdete na domovskej stránke Globalservice:
www.jk-globalservice.de.

4.7 Plán údržby



POZOR!



Používajte iba originálne náhradné diely rovnakého typu! Pri používaní iných dielov nezodpovedá prístroj viac vyhláseniu o zhode a nesmie sa ďalej prevádzkovať!

Pri škodách, ktoré vzniknú preukázateľne použitím neoriginálnych náhradných dielov, je vylúčená akákoľvek záruka.

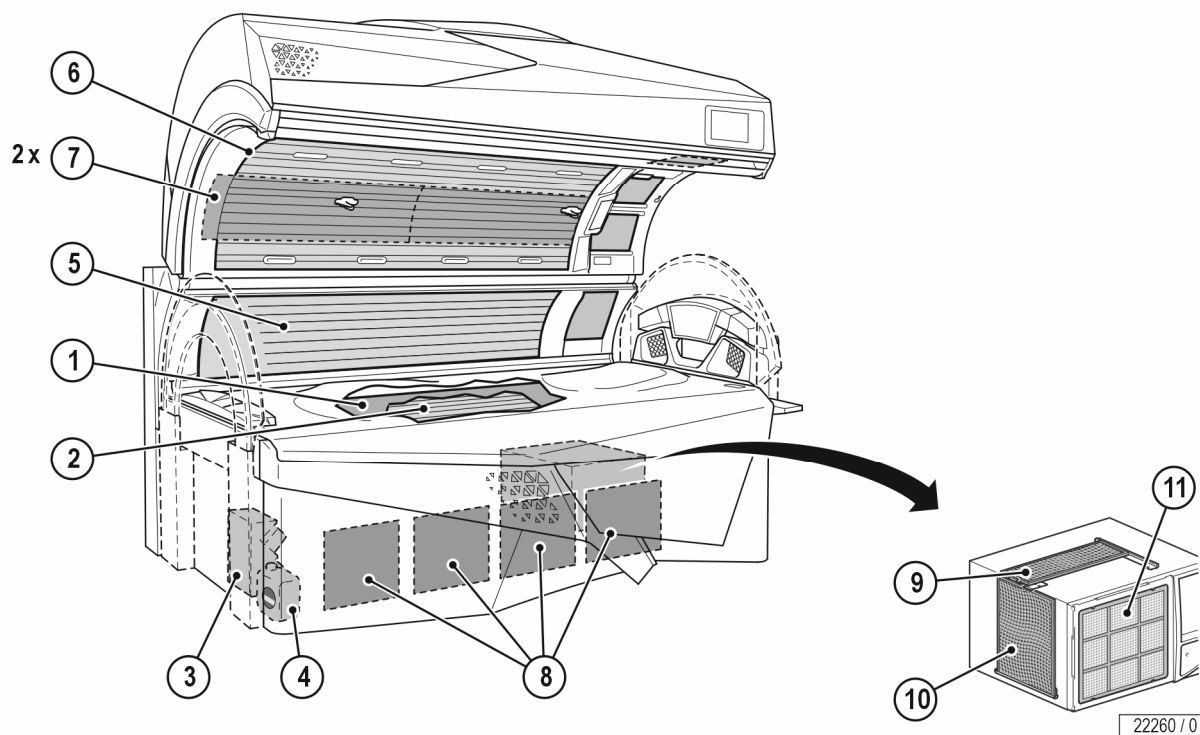

Súčiastka	Interval	Činnosť	Pozri stranu
	Podľa potreby		
	300 prevádzkových hodín		
	1000 prevádzkových hodín		
	3000 prevádzkových hodín / 2 roky		
1 Vložená tabuľa		X	Vymeniť 62
2 Nízkotlakové lampy, dolný diel		X	Vymeniť 69
3 AQUA SYSTEM	X		Vymeniť 77
4 Nádobka AROMA	X		Vymeniť 77
5 Nízkotlakové lampy, bočný diel		X	Vymeniť 70
6 Nízkotlakové lampy, horný diel		X	Vymeniť 71
7 Vložka filtra		X	Vymeniť 73
8 Filter		X	Vymeniť 72
9 Filter		X	Vymeniť 74
10 Filter		X	Vymeniť 74
11 Vložka filtra		X	Vymeniť 74



Údržba autorizovaným, školeným a kvalifikovaným personálom

POZOR!



Nebezpečenstvo pre osoby spôsobené nevykonanými údržbárskymi činnosťami!

Ak sa nevykonajú údržbárske činnosti, môže dôjsť k poškodeniu materiálu a zraneniam osôb!

- Údržbárske činnosti môže vykonávať len autorizovaný, vyškolený odborný personál, ktorý bol autorizovaný, vyškolený a kvalifikovaný spoločnosťou JK-International GmbH, oddelenie JK-Global Service!
- Prevádzkovateľ je zodpovedný za dodržiavanie intervalov údržby!

Údržbárske činnosti sa musia vykonať podľa kontrolného zoznamu 1019858-.. servisným technikom výrobcu alebo osobami, ktoré boli autorizované, školené a kvalifikované výrobcom.

V kontrolnom zozname 1019858-.. musia byť zapísané a potvrdené riadne vykonané údržbárske činnosti.

Údržbárske činnosti sa musia vykonávať podľa nasledujúcich intervalov:

- Po 1500 prevádzkových hodinách
- Ročne alebo každých 2000 prevádzkových hodín podľa toho, k čomu skôr dôjde.
- Po 3000 prevádzkových hodinách
- Po 5000 prevádzkových hodinách
- Po 10 rokoch alebo každých 20 000 prevádzkových hodín podľa toho, k čomu skôr dôjde.

Ak dosiahol prístroj podľa dátumu výroby vek 10 rokov, musí vyhodnotiť stav prístroja certifikovaný servisný technik firmy JK-International GmbH, oddelenie JK-Global Service ešte predtým, než sa bude môcť ďalej používať prístroj.

Ak sa nevykoná toto hodnotenie prístroja, môžu byť následkom zranenia osôb alebo vecné škody.

Je vylúčená akákoľvek záruka, ak sa bude prístroj ďalej používať 10 rokov po dátume výroby bez 'Vyhodnotenia stavu'.

4.8 Príprava na údržbárske a čistiace práce



4.8.1 Servisná sada

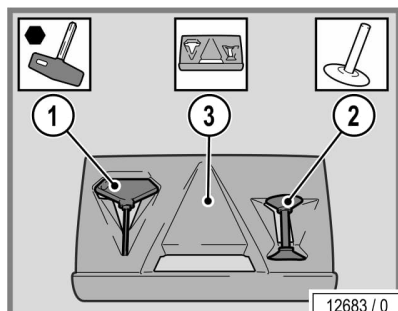

1. Vnútorý šesťhranný kľúč
2. Prísavka na akrylovú sklenenú dosku a sklo horného dielu
3. Ochrana proti poškrabaniu v oblasti vstupu (podložka na sklo horného dielu)

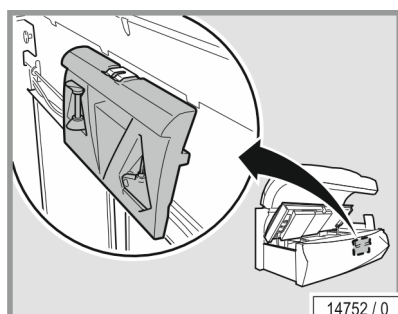

Servisná súprava je pripevnená na zadnej strane prístroja.

- Otvorenie vane: pozri stranu 65.

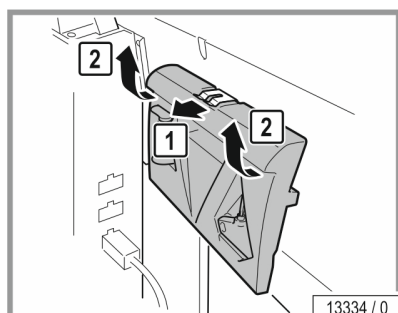

- Vytiahnite servisnú súpravu z držiaka.

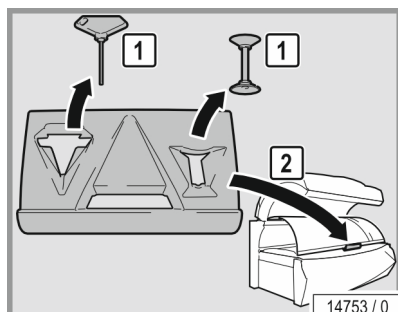

- Odstrániť vnútorný šesťhranný kľúč a prísavku.

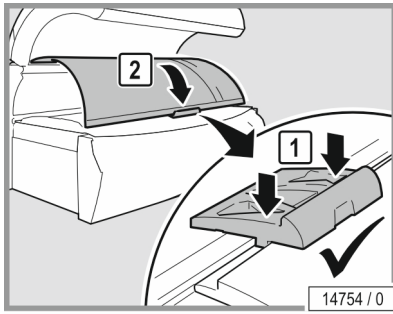

- Pri otváraní horného skla použite podušku ako ochranu pred škriabancami.

4.8.2 Nainštalujte lehátko a odstráňte vložené sklo

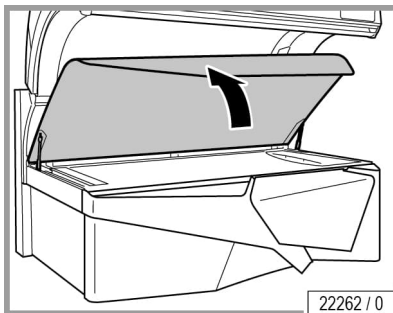

- Zdvihnúť sklo na ležanie až na doraz. Sklo na ležanie sa automaticky zastaví.

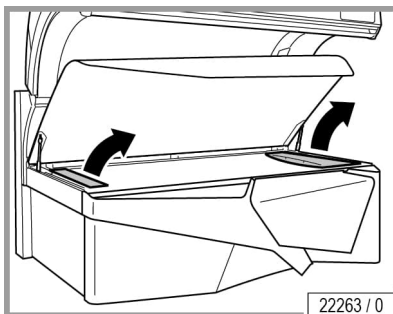

- Odstráňte kryty lampy na konci hlavy a podstavca.

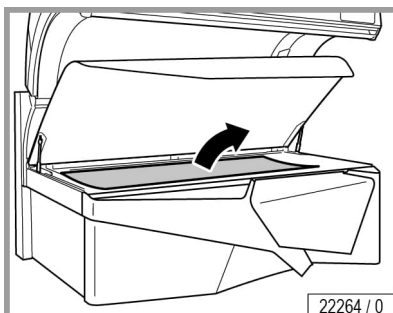

- Zdvihnúť vložené sklo s prísavkou.
- Odstránenie vloženého skla.

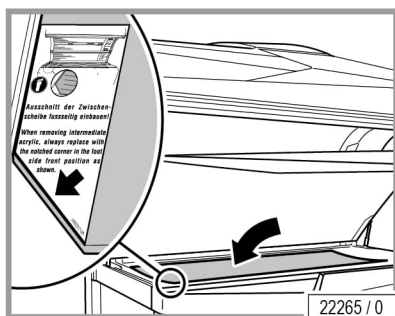

Spätňá montáž prebieha v opačnom poradí.

Pri spätnej montáži rešpektujte:

- Pri používaní vloženého skla dávajte pozor, aby sa výrez nachádzal na konci nohy.

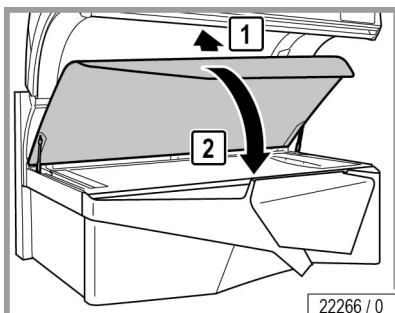

- Sklo na ležanie najskôr trochu nadvihnúť, potom uzavrieť.

4.8.3 Odstránenie horného dielu skla

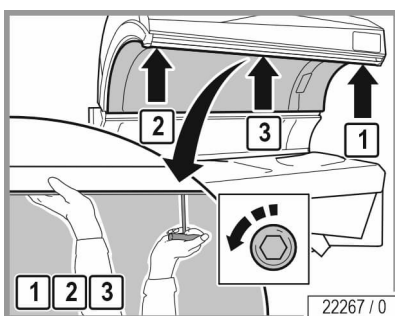

- Otočiť zablokovania o 90°: najskôr vonku, potom v strede.
- Podoprite hornú časť skla rukou, aby nespadla.

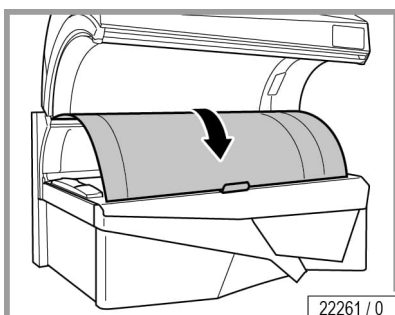

- Opatrne odložiť sklo na ochranu proti škrabancom (servisná súprava).

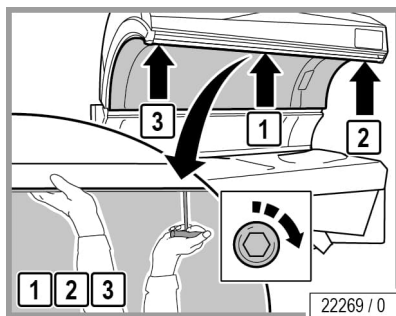

Spätaná montáž prebieha v opačnom poradí.

Pri montáži rešpektujte:

- Podprite hornú časť skla rukou, aby nespadla.
- Opäť uzavrieť zablokovania: najskôr v strede, potom vonku.

4.8.4 Odstrániť sklo bočného dielu

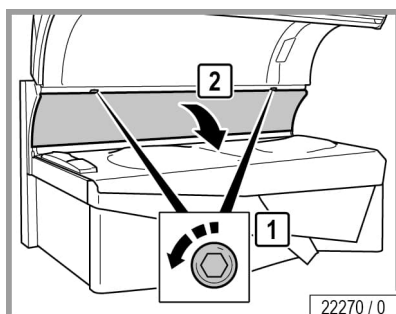

- Otočiť zablokovania o 90°.

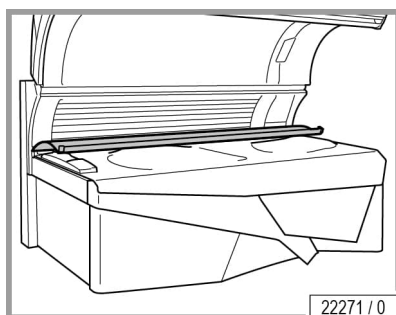

- Vyklopte sklo a opatrne ho odložte.

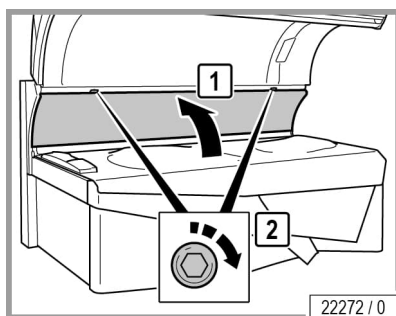

Pri montáži rešpektujte:

- Opäť uzavrieť zablokovania.

4.8.5 Otvorenie vane

- Zasuňte hák na vaňu do otvoru a zaveste ho za blokovaciu tyč.

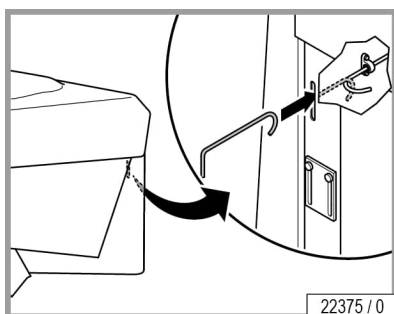

22375 / 0

- Vytiahnite hák na vaňu.
- Zatlačte vaňu zľahka dole.

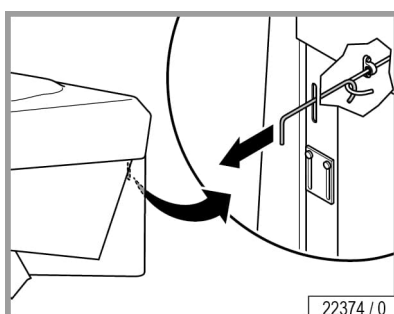

22374 / 0

Vaňa sa samočinne otvorí.

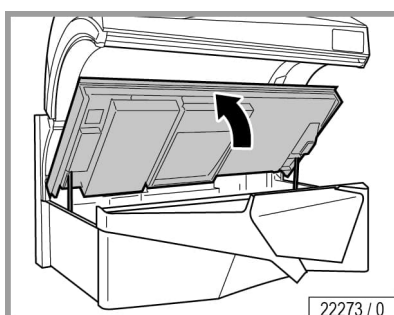

22273 / 0

- Uzavrite vaňu. Vaňa pritom musí hlasne zaklapnúť.

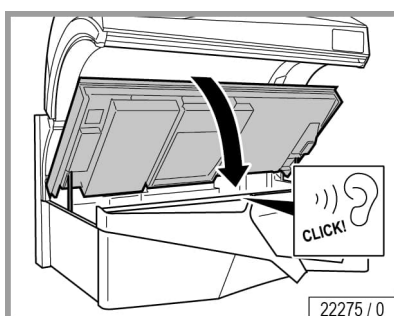

22275 / 0

- Odstráňte hák na vaňu z otvoru.

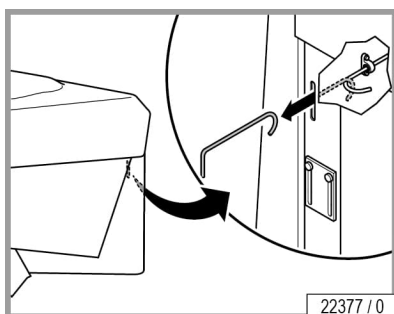

22377 / 0



4.9 Pokyny pre výmenu lampy

NEBEZPEČENSTVO!



Nebezpečenstvo popálenia horúcimi lampami a povrchmi!

Pri výmene lúčových lamp hrozí riziko, že si popálite prsty a ruky.

- Nechajte prístroj dostatočne vychladnúť predtým, než začnete vykonávať údržbárske činnosti.



OZNÁMENIE:

Pri prasknutí skla lampy môžu vznikať malé množstvá ortuť! Rešpektujte nasledujúce pokyny:

- Okamžite vypojte prístroj z elektrickej siete.
- Deti musia okamžite opustiť miestnosť.
- Miestnosť sa musí vetrať minimálne 15 minút.
- Natihnite si jednorazové rukavice.
- Pri otvorení okna: Odstráňte črepy a unikajúcu ortuť do uzavretej nádoby.
- Nádoby odveďte na zberné miesto pre staré lampy.

4.9.1 NFC: Výmena lampy

Každá nová sada lúčových lamp sa musí aktivovať priloženou kartou lampy NFC. Každá lampa karty NFC sa môže použiť iba raz, potom je nepoužitelná.

Najskôr sa musí namontovať sada lúčových lamp, potom sa musia aktivovať lampy kartou lampy NFC. K tomu sa musia vynulovať prevádzkové hodiny.

Vynulovať prevádzkové hodiny



OZNÁMENIE:

Na vynulovanie prevádzkových hodín lampy potrebujete prístup k PROFESSIONAL SETUP MANAGER PLUS.

- Prepnete na PROFESSIONAL SETUP MANAGER PLUS.
- Aktivujte v menu PREVÁDZKOVÉ HODINY.

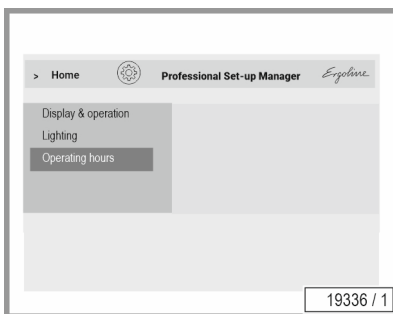

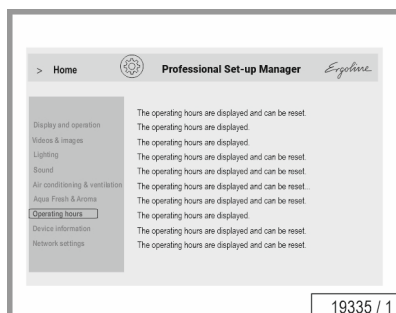

- Podržte kartu lampy NFC v bode NFC.



Stred bodky NFC je zelený:
Prevádzkové hodiny lúčov sa nastavujú na hodnotu 0.



OZNÁMENIE:

Musia sa aktivovať obe karty lampy NFC. Podržte postupne kartu lampy NFC sady lúčov typu A a kartu lampy NFC sady lúčov typu B na bode NFC.

4.9.2 Nízkotlaková lampa

! NEBEZPEČENSTVO!



Nebezpečenstvo popálenia horúcimi lampami a povrchmi!

Pri výmene lúčov hrozí riziko, že si popálite prsty a ruky.

- Nechajte prístroj dostatočne vychladnúť predtým, než začnete vykonávať údržbárske činnosti.

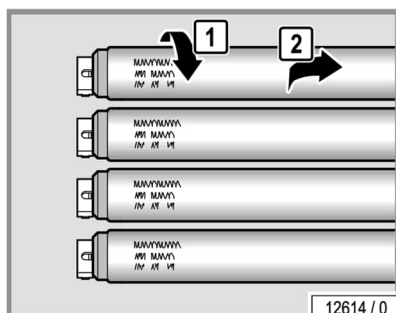

- Okamžite vymeňte defektné nízkotlakové lampy.
- Po uvedenej prevádzkovej dobe vymeňte celú súpravu lúčov.
- Otočte o 90° a opatrne vyberte z objímok.

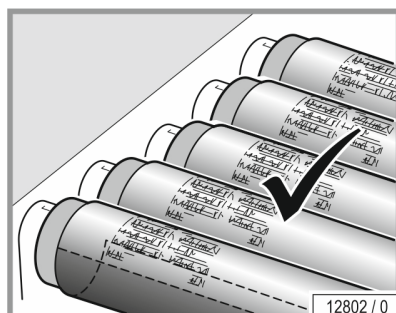

- Nízkotlakové lampy majú reflektor, ktorý riadi svetlo cielene smerom von.
- Lampy sa musia vkladať tak, aby sa nachádzala zadná strana reflektora na vnútornej strane prístroja.

! NEBEZPEČENSTVO!



Nebezpečenstvo požiaru v dôsledku nesprávneho nastavenia lúčov!

Nesprávne nastavenie lúčov vedie k uvoľneniu kontaktov. Môže to spôsobiť prehriatie a iskrenie.

- Skontrolujte, či je objímka správne nastavená!

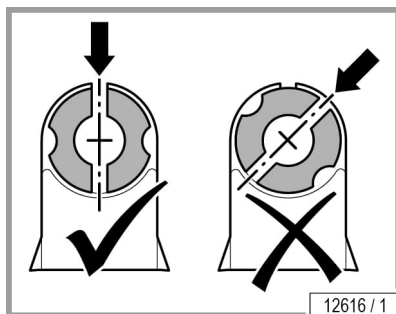

- Pred vloženíím novej lampy sa musí skontrolovať zarovnanie vnútornej časti objímky.

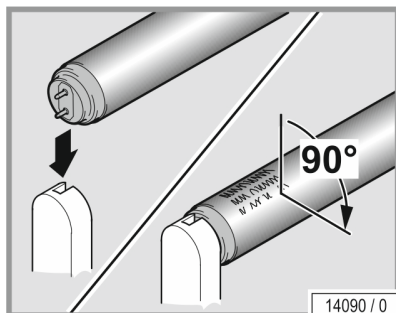

- Kontaktné kolíky lúčok zasunúte do objímky zhora vo zvislej polohe.
- Pre správne kontaktovanie musí byť lampa otočená o 90° okolo vlastnej osi.
- Označenie musí smerovať von (t. j. do oblasti opaľovania alebo smerom k používateľovi).

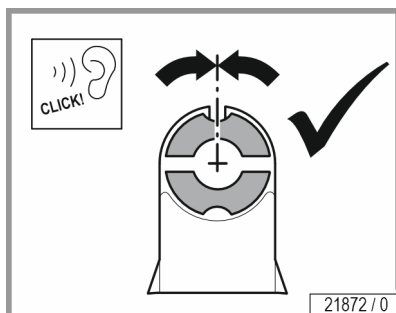

4.10 Vyčistite alebo vymeňte lampy v dolnej časti

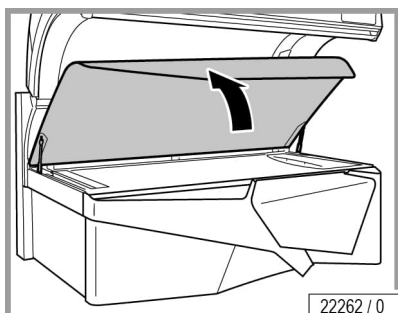

- Namontujte lehátko, odstráňte kryt lampy a vložené sklo: pozri stranu 62.

Výmena lampy: pozri stranu 67.

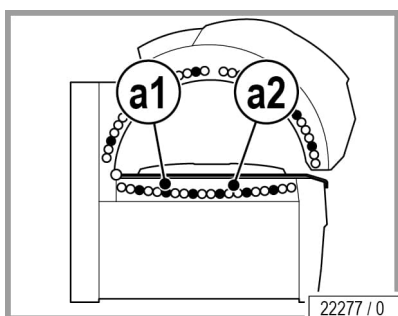

- Rešpektovať poradie SMART SUN nízkotlakových lúčových a UV nízkotlakových lúčových lamp.
a1: UV nízkotlakové lampy
a2: SMART SUN nízkotlakové lampy.

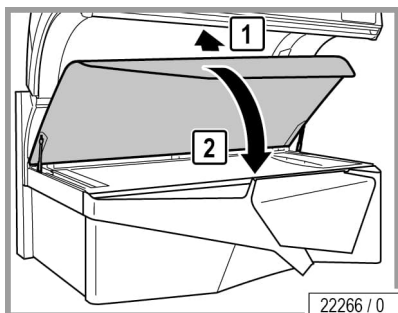

Spätná montáž prebieha v opačnom poradí.

Pri spätnej montáži rešpektujte:

- Pri používaní vloženého skla dávajte pozor, aby sa výrez nachádzal na konci nohy.
- Sklo na ležanie najskôr trochu nadvihnúť, potom uzavrieť.

4.13 Filter v spodnej časti vyčistiť

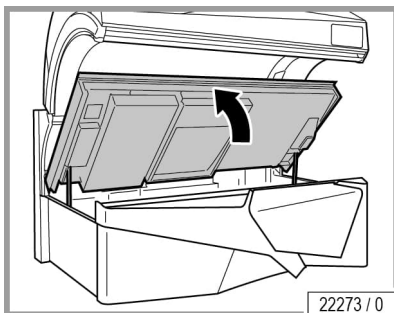

- Otvorenie vane: pozri strana 65.

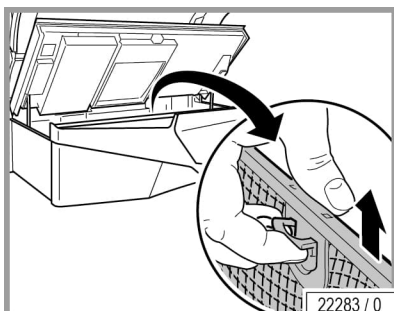

- Odstráňte filter.

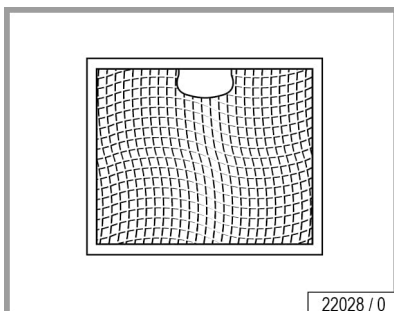

- Vyčistite filter nasucho alebo navlhko.

Suché čistenie: Vysávač (vždy podľa znečistenia)

Vlhké čistenie: Voda a umývacie prostriedky, tiež umývačka riadu

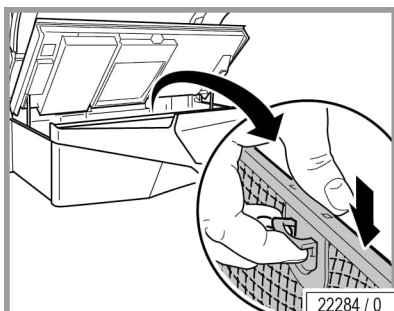

- Opäť vložte vyčistené a vysušené filtre.
- Uzavrite vaňu. Vaňa pritom musí hlasne zaklapnúť.

 POZOR!



Poškodenie prístroja vlhkosťou je možné!

Pri opätovnej montáži musia byť vyčistené filtre suché.

4.14 Vyčistiť vložky filtra v hornom dieli

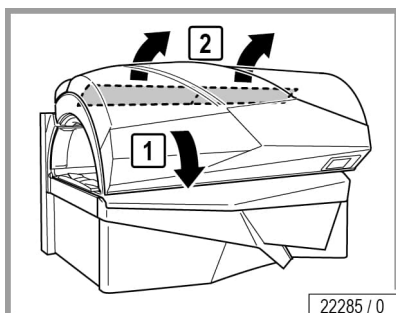

- V prípade potreby zakryte horný diel, aby ste zabránili poškriabaniu laku.
- Odstráňte vložky filtra na zadnej strane horného dielu.

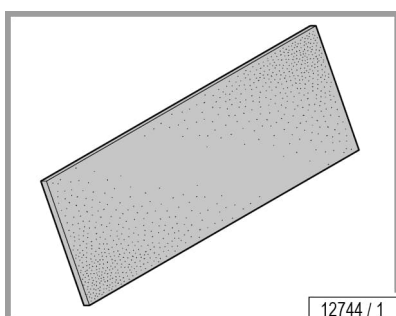

- Vyčistite suchým alebo vlhkým čistením vložky filtra alebo ich vymeňte za nové vložky.

Čistenie nasucho: Vysávač (vždy podľa znečistenia)

Vlhké čistenie: Voda a čistiace prostriedky

- Nečistite v umývačke riadu!

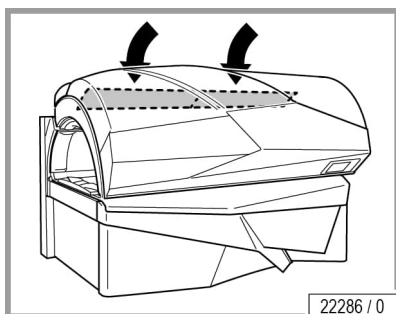

POZOR!



Poškodenie prístroja vlhkosťou je možné!

Pri opätovnej montáži musia byť vyčistené filtre suché.

- Vložte späť vyčistené a vysušené vložky filtra.



4.15 Klimatizačný prístroj: Vyprázdniť zásobník s kondenzátom a vyčistiť filter

 **POZOR!**



Chladiaca kvapalina v klimatizácii je horľavá! Únik chladiacej kvapaliny môže spôsobiť požiar alebo výbuch.

- Zabráňte vzniku zápalných zdrojov! Zákaz ohňa, otvoreného svetla a fajčenia.
- Na súčiastkach chladiaceho okruhu, napr. na kompresore, tlakovom spínači alebo frekvenčnom meniči, sa nesmú vykonávať žiadne servisné činnosti.
- Na prístroji sa nemôžu vykonávať žiadne spájkové ani zváracie činnosti.



OZNÁMENIE:

Filtračné plochy musia byť bez nečistôt. Filtre sa musia pravidelne čistiť podľa pokynov uvedených v pláne čistenia.



OZNÁMENIE:

Klimatizácia obsahuje fluórované skleníkové plyny. Nevypúšťajte plyny do atmosféry. Informácie o type použitého chladiaceho prostriedku: v súčasnosti sa používajú chladiace prostriedky typu R32 (¹GWP: 675) s množstvom náplne 0,45 kg.



OZNÁMENIE:

Údaje o type a množstve chladiaceho prostriedku nájdete na výrobnom štítku klimatizácie.

- Otvorenie vane: pozri strana 65.

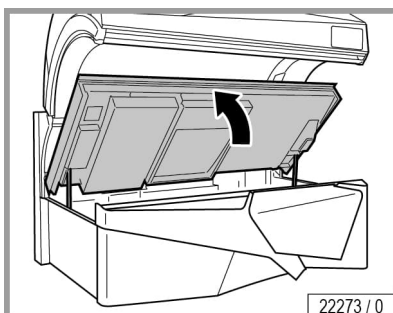

¹ GWP = global warming potential (potenciál ohrevu)

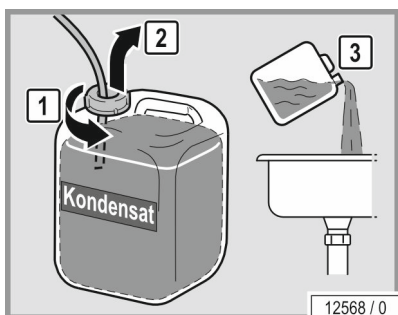

- Vydvihnite nádrž s kondenzátom.
- Odstráňte hadicu z nádrže s kondenzátom.
- Vyprázdňte nádrž s kondenzátom.

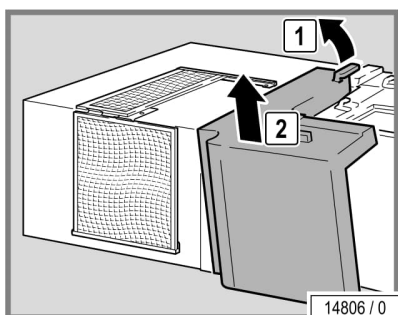

- Zložte kryt.

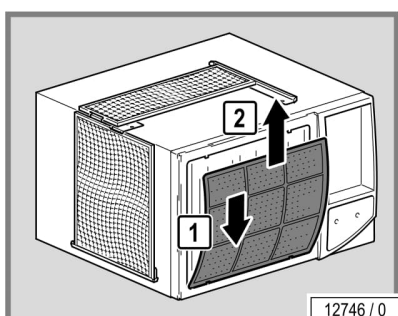

- Z držiaka vyberte filter.

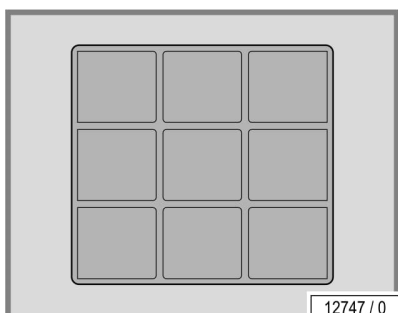

- Vyčistite filter nasucho alebo navlhko.
- Suché čistenie: Vysávač (vždy podľa znečistenia)
 Vlhké čistenie: Voda a čistiace prostriedky
- Nečistite v umývačke riadu!

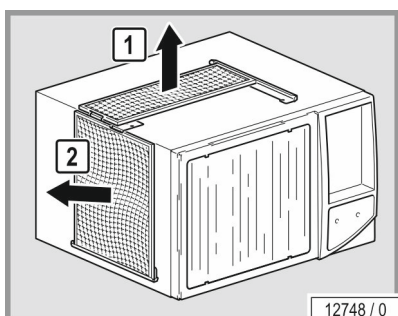

- Z držiaka vyberte filter.

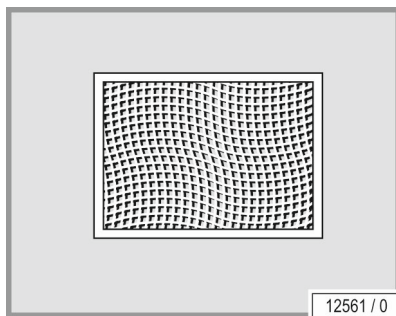

- Vyčistite filter nasucho alebo navlhko.

Suché čistenie: Vysávač (vždy podľa znečistenia)

Vlhké čistenie: Voda a umývacie prostriedky, tiež umývačka riadu

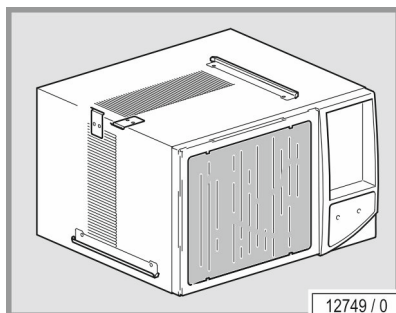

- Vyčistite znečistené chladiace rebrá klimatizačného prístroja lamelovým hrebeňom.

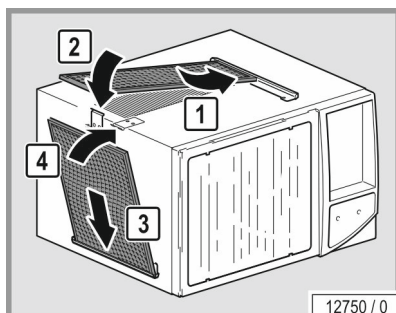

 **POZOR!**



Poškodenie prístroja vlhkosťou je možné!

Pri opätovnej montáži musia byť vyčistené filtre suché.

- Opäť vložte vyčistené a vysušené filtre.
- Dávajte pozor na to, aby filtre správne dosadali do držiaka.

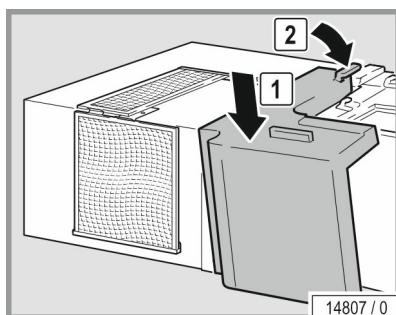
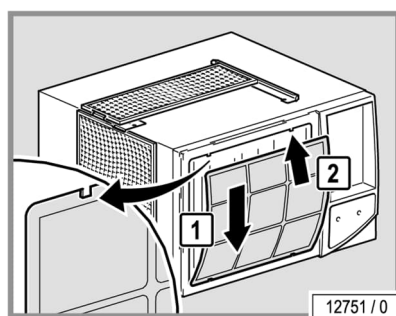

- Namontujte kryt.

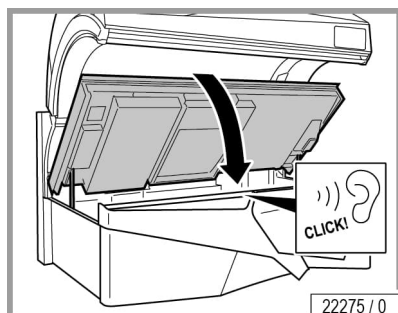

- Pripojte nádrž na kondenzát k hadici.
- Odložte nádrž s kondenzátom späť na svoje miesto.
- Uzavrite vaňu. Vaňa pritom musí hlasne zaklapnúť.



4.16 Údržba systému AQUA / AROMA SYSTEM

Pri funkcii AQUA SYSTEM sa na chladenie tela rozprašuje AQUA SOLAR WITH SKIN+ ADDITIVE v exteriéri opaľovacieho prístroja (pozri 'INFORMÁCIE O VÝROBKU AQUA SYSTEM', č. objednávky 1011201-..).

NEBEZPEČENSTVO!



Nebezpečenstvo pre zdravie Vašich zákazníkov!

Pôsobením vody kontaminovanej baktériami sa môžu vyskytnúť kožné vyrážky a alergické reakcie u užívateľov prístroja!

- Nenalievajte teda do kanistra AQUA SYSTEM žiadnu vodivú vodu alebo iné kvapaliny.
- Nahraďte kanister AQUA SYSTEM iba originálnym kanistrom.
- Neplňte zvyšky prostriedku zo starého kanistra do nového kanistra!
- Dodržiavajte určenú najvyššiu teplotu pri preprave a skladovaní.
- Dodržiavajte dobu životnosti kanistra.

K AQUA / AROMA SYSTEM patrí tiež vôňa 'RELAX', ktorá sa rozširuje cez dýzy hlavy do kabínky.

Podľa možností môžete obdržať aj iné vône. Bližšie informácie k tomu získate u firmy JK-International GmbH, Division JK-Licht (pozri stranu 2).

4.16.1 Vymeniť zásobník AROMA

- Otvorenie vane: pozri strana 65.

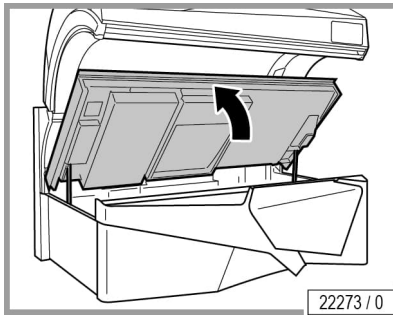

- Odstráňte zásobník AROMA.

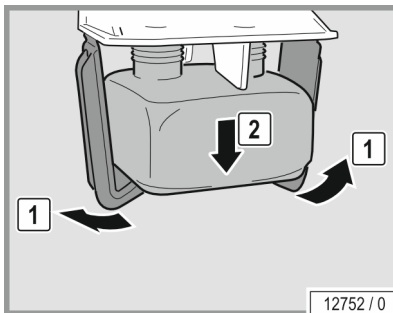

- Naskrutkujte kryt nového zásobníka.
- Napíšte na zásobník aktuálny dátum.

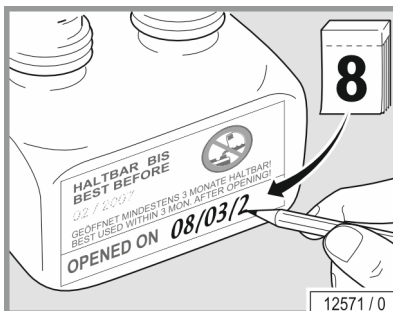

- Vložte nový zásobník do držiaka.
- Uzavrite vaňu. Vaňa pritom musí hlasne zaklapnúť.

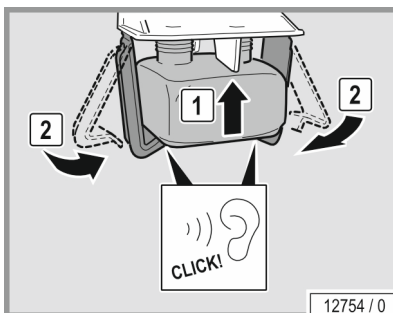

4.16.2 AQUA SYSTEM vymeniť kanister

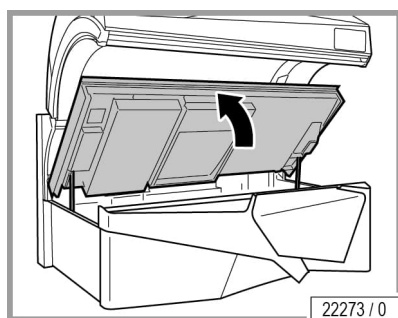

- Otvorenie vane: pozri strana 65.

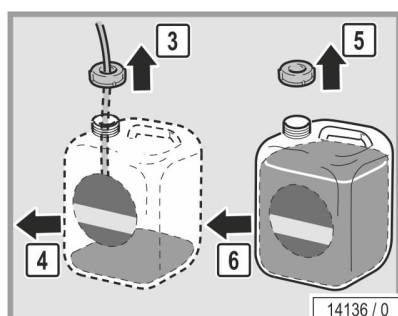

- Odstráňte nádobu.
- Odskrutkujte kryt novej nádoby.
- Odstráňte kryt s hadičkou zo starej nádoby.

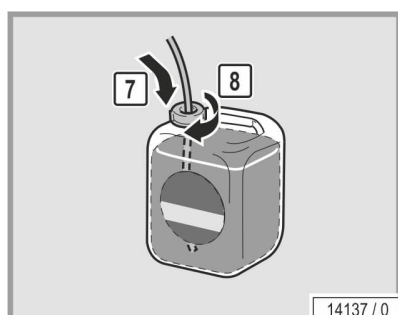

- Naskrutkujte kryt s hadičkou na novú nádobu.
- Zasuňte hadicu tak ďaleko dovnútra, aby sa dotýkala podlahy nádoby.
- Namontujte nádobu späť do prístroja.
- Uzavrite vaňu. Vaňa pritom musí hlasne zaklapnúť.

Odvzdušnenie



OZNÁMENIE:

Na ventiláciu potrebujete prístup do PROFESSIONAL SETUP MANAGER PLUS.



- Prepnite na PROFESSIONAL SETUP MANAGER PLUS.
- Aktivujte v menu AQUA FRESH & AROMA plniaci režim.

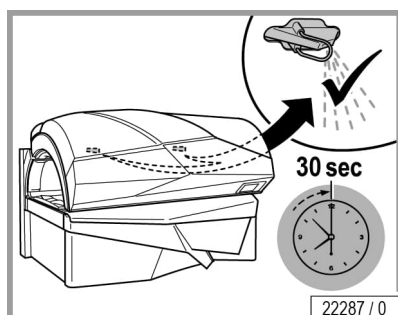

- Uzavretie horného dielu.
- System sa vetrá 30 sekúnd. V tejto dobe vyteká kvapalina AQUA SYSTEM z dýz.
- Potom testovať AQUA SYSTEM v testovacom režime. V testovacom režime striekať dýzami 3 sekundy. Ak to nebude fungovať, zopakujte ventiláciu.

5 Technické údaje



5.1 Výkon, hodnoty pripojenia a hladina akustického hluku

Prestige Fusion Edge			
Menovitý príkon s Climatronic:	13600 W		
Menovitá frekvencia:	50 Hz		
Menovité napätie:	400-415 V 3N~		230-240 V ~3
Menovitá poistka:	3 x 35 A (pomalá)	alebo	3 x 50 A (pomalá)
Prípojné vedenie:	H05VV-F 5G 4 mm ² (Obsah dodávky)		H05VV-F 4G 10 mm ²
Hladina hluku vo vzdialenosti 1 m od prístroja:	66,9 dB(A)		
Hladina hluku v prístroji:	<70 dB(A)		
Zaťaženie lehátka:	max. 135 kg		
Hmotnosť:	610 kg		

5.2 Rozmery

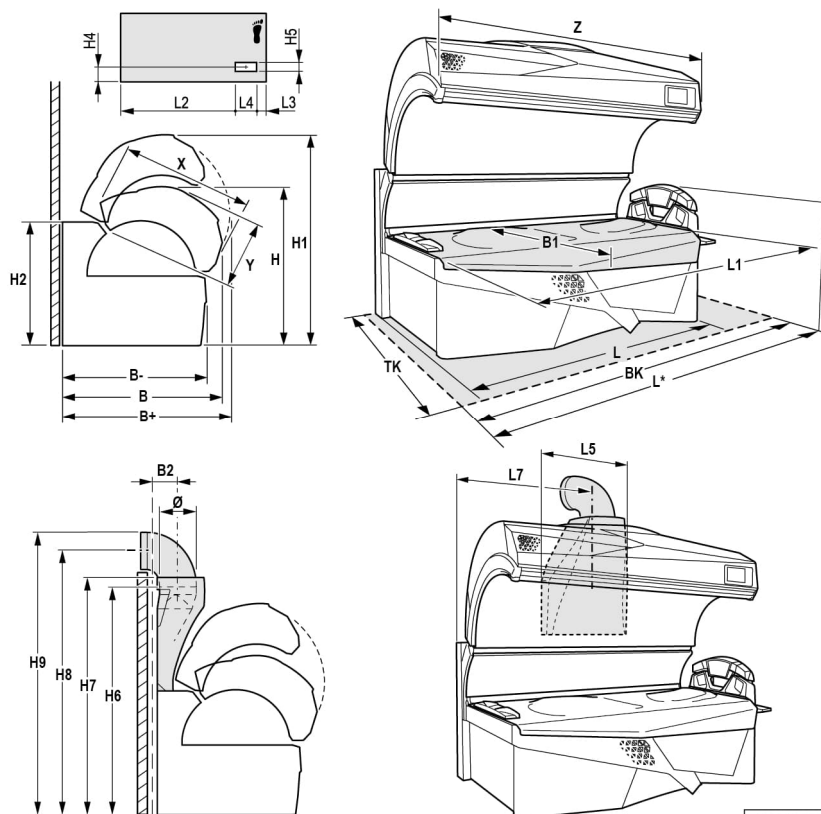

B + = 1555 mm	H5 = 100 mm
B = 1545 mm	H6 = 1873 mm
B - = 1495 mm	H7 = 2005 mm
B1 = 875 mm	H8 = 2219 mm
B2 = 225 mm	H9 = 2362 mm
L = 2247 mm	X = 1132 mm
L* = 2411 mm	Y = 785 mm
L1 = 2200 mm	Z = 2238 mm
L2 = 1767 mm	D = 300 mm
L3 = 235 mm	BK = 2500 mm
L4 = 245 mm	TK = 2300 mm
L5 = 645 mm	
L7 = 1120 mm	
H = 1540 mm	
H1 = 2055 mm	
H2 = 1108 mm	
H4 = 445 mm	

*(s opaľovacím prístrojom ramien a uzavretými opaľovacími tunelmi)



5.3 Obsadenie lampy

POZOR!



Prehlásenie o zhode platí pre uvedené lampy. Pri použití iných lúčok zaniká povolenie na prevádzku.

Okrem toho musia byť lampy označené vhodným ekvivalentným kľúčom, pozri prílohu na strane 84.

5.3.1 Prestige Fusion Edge

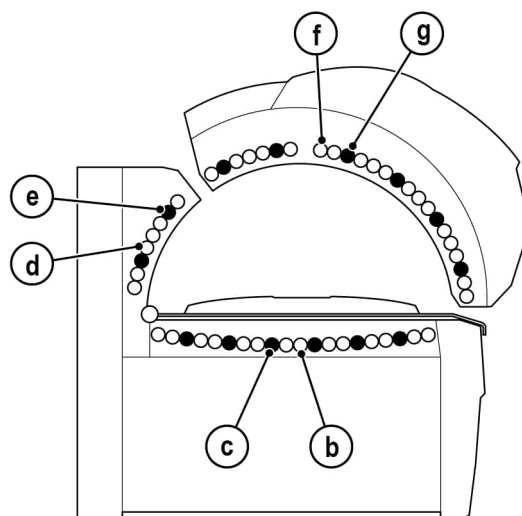
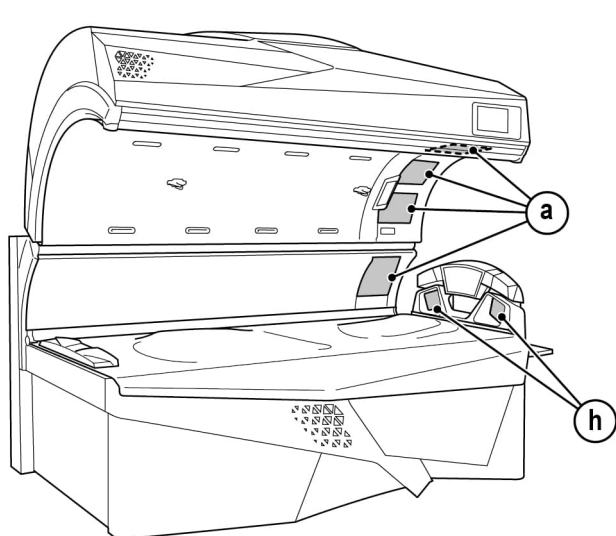

22543 / 0

Obsadenie lampy

Počet	Názov	Dĺžka	Výkon	Ovládanie	Č. objednávky
a)	4 Ergoline doska UV-LED SPECTRA Fusion Edge	Žiadny diel, ktorý podlieha opotrebeniu			1033763-..
b)	14 UV nízko tlakové lampy ERGOLINE TREND ADVANCED 80-200 EP104 160W R	1,80 m	160 W	80-200 W	1511231-..
c)	6 Nízko tlakové lampy SMART SUN R 28 80-200 160 W	1,80 m	160 W	80-200 W	1518419-..
d)	6 UV nízko tlakové lampy ERGOLINE TREND ADVANCED 80-200 EP104 160W R	1,80 m	160 W	80-200 W	1511231-..
e)	2 Nízko tlakové lampy SMART SUN R 28 80-200 160 W	1,80 m	160 W	80-200 W	1518419-..
f)	18 UV nízko tlakové lampy ERGOLINE TREND ADVANCED 80-200 EP104 160W R	1,80 m	160 W	80-200 W	1511231-..
g)	6 Nízko tlakové lampy SMART SUN R 28 80-200 160 W	1,80 m	160 W	80-200 W	1518419-..
h)	2 Ergoline doska UV-LED opaľovací prístroj ramien	Žiadny diel, ktorý podlieha opotrebeniu			1513795-..

5.4 Náhradné diely a príslušenstvo

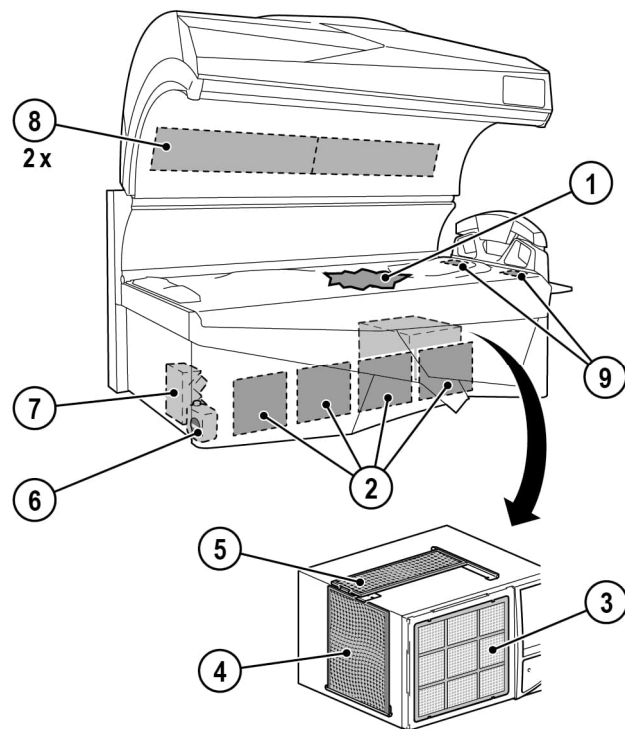

22290 / 0

Počet	Názov	Č. objednávky
1	1 Vložená tabuľa	1500339-..
2	4 Filter	52104-..
3	1 Vložka filtra	–
4	1 Filter	51937-..
5	1 Filter	55567-..
6	1 AQUA SYSTEM, 6000 ml	800617-..
7	1 AROMA, 100 ml RELAX	701357-..
8	2 Vložky filtra	843150-..
	1 Ochranné okuliare	1027211-..
	1 Hák vane	1517832-..
	1 NFC karta lámp sady lámp UV	1511265-..
	1 NFC karta lámp sady lámp SMART SUN	1511266-..

6 Príloha



6.1 Časové ovládače JK

Pre prístroje série PRESTIGE sa dá použiť nasledujúci systém časového ovládania:

HK MICROTIMER 8250 objednávka č.: 500001653

6.2 Ekvivalentná kľúčová oblasť

Príklad na výpočet rozsahu ekvivalentného kľúča (1), pozri nálepku s obsadením lampy:

Je ekvivalentný kľúč lampy, ktorým je prístroj vybavený počas typovej skúšky,

100-R-47/2,7

vypočíta sa rozsah kľúča ekvivalencie, ktorým musí byť zariadenie označené, nasledovne:

Dolná hodnota rozsahu X: $0,75 \times 47 = 35,25$

Dolná hodnota rozsahu Y: $0,75 \times 2,7 = 2,03$

Horná hodnota rozsahu Y: $1,25 \times 2,7 = 3,38$

X sa zaokrúhli na najbližšie celé číslo, Y sa zaokrúhli na prvé desatinné miesto.

Rozsah kľúčov ekvivalencie pre žiarivky je potom:

100-R-(35-47)/(2,0-3,4)

Ergoline		ESPRIT 776-S DYNAMIC POWER	
	15x		100-R-(35-47)/(2,0-3,4)
	8x		100-R-(35-47)/(2,0-3,4)
	32x		100-R-(35-47)/(2,0-3,4)
		4x	
		2x	
	3x	2x	
		2x	
		2x	
			100-R-(35-47)/(2,0-3,4)
		2x	
		2x	
		2x	
JK-Products GmbH / GERMANY 1000000-01			

13192 / 1

6.2.1 Popis ekvivalentného kľúča pre žiarivky



Ekvivalentný kľúč pre so svietiacimi látkami na opaľovanie, ako je podrobne zobrazený v IEC 61228, a ktorý je čitateľne a trvalo vyznačený na lampe, je popísaný v nasledujúcej časti.

Ekvivalentný kľúč má štruktúru:

Počet Watt–typový kľúč reflektora–UV-kľúč.

Nasledujúce typové kľúče reflektora by sa mali používať pri ekvivalentnom kľúči:

O pri lampách bez reflektora;

B pri lampách so širokým uhlom reflektora $\alpha > 230^\circ$;

N pri lampách s užším uhlom reflektora $\alpha < 200^\circ$;

R pri lampách s bežným uhlom reflektora $200^\circ \leq \alpha \leq 230^\circ$.

Nasledujúce UV kľúče by sa mali používať pri ekvivalentnom kľúči:

UV kľúč = X/Y;

X = celková erytémovo pôsobiaca sila UV žiarenia v rozsahu 250 nm až 400 nm;

Y = pomer efektívnej sily UV žiarenia bez melanómov rakoviny kože ≤ 320 nm a > 320 nm.

X sa uvádza v mW/m^2 a zaokrúhli na ďalšie celé číslo, Y sa zaokrúhli na prvé desatinné miesto za čiarkou. Efektívne hodnoty platia pre vzdialenosť 25 cm a za podmienok optimálnej sily UV žiarenia.

Poznámka

Príklad na ekvivalentný kľúč je uvedený dole:

- 100 W lampa reflektora s uhlom reflektora 220°
- erytémovo pôsobiaca sila UV žiarenia (250 nm až 400 nm) = $47 \text{ mW}/\text{m}^2$
- krátkodobá NMSC efektívna sila UV žiarenia (≤ 320 nm) = $61 \text{ mW}/\text{m}^2$
- dlhodobá NMSC efektívna sila UV žiarenia (> 320 nm) = $19 \text{ mW}/\text{m}^2$
- Kľúč ekvivalencie lampy: 100–R–47/2,7

7 Index



A

Akrylová sklená tabuľa (výrobné pokyny)	57
Akrylové sklo (ošetrovanie)	54
Alergie	32
AQUA SYSTEM vymeniť kanister	79
Audio súbory	20

B

Bezpečnosť	15
Bezpečnostné pokyny	
Bezpečnostné pokyny špecifické pre prístroj	9
Všeobecné bezpečnostné pokyny	14
Bluetooth®	48

C

Časové ovládanie	17
Choroby	32
Chybné kódy	53
Čísla objednávok	82, 83
Čistenie	52, 53
Filter	72, 74
Klimatizačný prístroj	74
Lampy	54
Vložka filtra	73
Citlivosť na svetlo	32
Citlivosť pokožky	12

D

Definície	6
Deti	11
Diaľkový prístup	58
Doba chodu prístroja	17
Doby opaľovania	13
Dosky SPECTRA LED (starostlivosť)	55

E

Ekvivalentná kľúčová oblasť	84
Elektrická inštalácia	15
Export	19
EXTERIOR DISPLAY	39

F

Filter	
Čistenie	73
Intervaly čistenia.....	56
Filter, čistenie	72
Funkcie	37



H

Hladina akustického hluku	80
Hlasitosť	51
Hodnoty pripojenia	80
Hudba	20, 51

I

Inštalácia	14
Inštalácia lehátka.....	62
INTERIOR DISPLAY	41
Intervaly čistenia	56
Intervaly údržby.....	58

K

Kontaktné šošovky	32
Kozmetika	11
Kvalifikácia personálu	14

L

Lampy	8
Menovitý výkon.....	82
Riadenie	82
Výkonové stupne	82
Lehátko	
Povolené zaťaženie	80
Lehátko z akrylového skla	57
Lieky.....	32
Likvidácia	18

M

Make-up.....	32
Miesto inštalovania	16
Mládež.....	8, 32
Montáž.....	14

**N**

Náhradné diely	58
Čísla objednávok	83
Nastavenia pri spustení	47
Návod na opaľovanie	11
NFC	66
NFC Connect	36

O

Obal	19
Obmedzenia	10
Obsadenie lampy	82
Obsah dodávky	14, 28
Ochranné okuliare	11
Ochranné opatrenia pri údržbárskych prácach	52
Odstránenie horného dielu skla	63
Odstrániť sklo bočného dielu	64
Optické súčiastky (starostlivosť)	55
Otvorenie vane	65

P

Plastové povrchy (ošetrovanie)	54
Popis	29
Popis prístroja	29
Poruchy	53
Poškodenie zraku	32
Používanie podľa predpisov	8
Povinnosti prevádzkovateľa	14
Práva na prevádzkovanie	20
Predvídateľné chybné používanie	8
Prehľad čistenia	56
Prehľad obsluhy	34
Prehľad údržby	58
Prevádzková výška	16
Príslušenstvo	31, 83
PROFESSIONAL SETUP MANAGER PLUS	35

R

Recyklácia	18
Riziko zranenia	32
Rozmery	81
Rozsah žiarenia	51

S

Servisná sada	61
Sieť	58
Škody	27
Smernice	19
Sprchovanie	32
Spúšťač	82
Spustenie do prevádzky	17
Spustenie opaľovania	47
Starostlivosť	53
Svrbenie	32
Symboly	7



T

Technické údaje	80
Technika odvádzaného vzduchu	15
Transport	14
Typ pokožky	12

U

Údržba	52, 57
Údržba systému AQUA / AROMA SYSTEM	77
Úpal	32
Uskladnenie	18

V

Vyčistiť alebo vymeniť lampy	
Bočný diel	70
Dolný diel	69
Horný diel	71
Výkon	80
Vylúčenie nedostatku	27
Výmena lúčnic	66
Výmena nízkotlakových lúčnic	67
Vymeniť zásobník AROMA	78
Vypojenie z prevádzky	18
Vyprázdniť zásobník s kondenzátom	74
Vzduchotechnika	15

Z

Zákaznícky servis	2
Zákazy používania	9
Záruka	27
Zásuvný spoj	15

