

Instructions de service

Traduction des instructions de service originales

Prestige Synergy Edge

1034385-00 / fr / 11.2025

Ergoline

Notice



Fabricant : JK-Products GmbH
Köhlersshohner Straße 60
53578 Windhagen
GERMANY
Tel. : +49 (0) 22 24 / 818-0

SAV / JK-International GmbH,
service technique Division JK-Global Service
(commande de pièces de rechange
pour les composants) : Köhlersshohner Straße 60
53578 Windhagen
GERMANY
Tel. : +49 (0) 22 24 / 818-861
E-mail : service@jk-globalservice.de

Commande des pièces de rechange pour
les consommables : JK-International GmbH,
Division JK-Licht
Köhlersshohner Straße 60
53578 Windhagen
GERMANY
Tel. : +49 (0) 22 24 / 818-600
E-mail : info@jk-licht.de

DANGER !



Si vous ne respectez pas la notice d'utilisation :

- vous prenez le risque de graves blessures, voire d'un accident mortel,
- l'appareil et l'environnement peuvent être endommagés.
- Veuillez lire la présente notice d'utilisation avant de mettre en service votre appareil.
- Respectez les remarques et les règles de conduite nécessaires à un fonctionnement sécurisé de l'appareil.
- Mettez la notice d'utilisation et les informations complémentaires du fabricant à la disposition du personnel, sur les postes de travail.
- En cas de vente ou de cession de l'appareil à une tierce personne, il est impératif de lui remettre également la présente notice d'utilisation.

Propriété intellectuelle / Copyright

JK-Holding GmbH détient la propriété intellectuelle.

Il est interdit de reproduire intégralement ou partiellement le contenu, de le diffuser ou d'en abuser à des fins de concurrence et de le communiquer à des tiers.

Sous réserve de modifications techniques des illustrations et des indications de la présente notice d'utilisation !

Sommaire



| | | |
|--------|--|----|
| 1 | Consignes de sécurité et avertissements..... | 6 |
| 1.1 | Généralités | 6 |
| 1.1.1 | Définitions | 6 |
| 1.1.2 | Explication des symboles | 7 |
| 1.2 | Utilisation normale | 8 |
| 1.3 | Erreurs d'utilisation prévisibles..... | 8 |
| 1.4 | Informations relatives à la sécurité pour le bronzage..... | 9 |
| 1.4.1 | Interdictions d'utilisation..... | 9 |
| 1.4.2 | Remarques importantes..... | 10 |
| 1.4.3 | Description des types de peau..... | 12 |
| 1.4.4 | Durées de bronzage EN..... | 13 |
| 1.4.5 | Durées de bronzage (autres) | 14 |
| 1.5 | Consignes de sécurité générales et avertissements | 15 |
| 1.5.1 | Obligations de l'exploitant..... | 15 |
| 1.5.2 | Qualification du personnel | 15 |
| 1.5.3 | Contenu de la livraison | 15 |
| 1.5.4 | Transport, montage et installation | 16 |
| 1.5.5 | Mise en service | 18 |
| 1.5.6 | Fonctionnement et maintenance..... | 18 |
| 1.5.7 | Mise hors service..... | 19 |
| 1.5.8 | Stockage | 19 |
| 1.5.9 | Élimination | 20 |
| 1.5.10 | Directives..... | 21 |
| 1.5.11 | Exportation..... | 21 |
| 1.5.12 | Musique personnelle | 22 |
| 1.5.13 | Modifications techniques..... | 22 |
| 1.6 | Plaques et autocollants sur l'appareil | 23 |
| 1.7 | Exclusion d'un défaut | 29 |
| 1.8 | Exclusion de responsabilité | 29 |
| 2 | Description | 30 |
| 2.1 | Contenu de la livraison | 30 |
| 2.1.1 | Options | 30 |
| 2.2 | Équipement | 30 |
| 2.3 | Description de l'appareil..... | 31 |
| 2.4 | Accessoires (options) | 33 |
| 2.5 | Description des fonctions | 33 |



| | | |
|-------|--|----|
| 3 | Fonctionnement | 34 |
| 3.1 | Consignes de sécurité pour l'utilisateur..... | 34 |
| 3.2 | Bronzer – mais comme il faut !..... | 34 |
| 3.3 | Aperçu du fonctionnement | 36 |
| 3.3.1 | PROFESSIONAL SETUP MANAGER PLUS | 37 |
| 3.3.2 | NFC Connect..... | 38 |
| 3.4 | Fonctions | 39 |
| 3.4.1 | EXTERIOR DISPLAY..... | 41 |
| 3.4.2 | INTERIOR DISPLAY..... | 44 |
| 3.5 | Sélection du type d'utilisation (SELECTABLE TANNING PROGRAMS) | 49 |
| 3.6 | Démarrage | 49 |
| 3.7 | Connecter aux appareils Bluetooth® | 50 |
| 3.8 | Écouter de la musique | 53 |
| 3.9 | Chargement sans fil des smartphones..... | 53 |
| 4 | Nettoyage et maintenance | 54 |
| 4.1 | Consignes de sécurité pour le nettoyage et la maintenance..... | 54 |
| 4.2 | Défauts..... | 55 |
| 4.3 | Nettoyage..... | 55 |
| 4.3.1 | Nettoyage en surface..... | 56 |
| 4.3.2 | Lampes | 56 |
| 4.3.3 | Panneaux à LED SPECTRA | 57 |
| 4.4 | Plan de nettoyage..... | 58 |
| 4.5 | Maintenance | 59 |
| 4.5.1 | Plaques de verre acrylique..... | 59 |
| 4.6 | REMOTE SERVICE (optionnel) | 60 |
| 4.7 | Plan de maintenance..... | 60 |
| 4.8 | Préparation des opérations de maintenance et de nettoyage | 63 |
| 4.8.1 | Kit service | 63 |
| 4.8.2 | Monter la plaque de couche et enlever la plaque intermédiaire..... | 64 |
| 4.8.3 | Retirer la partie rabattable | 65 |
| 4.8.4 | Retirer le panneau latéral | 66 |
| 4.8.5 | Ouvrir la banquette | 67 |
| 4.9 | Consignes pour le changement des lampes | 68 |
| 4.9.1 | NFC : Remplacement des lampes | 68 |
| 4.9.2 | Lampes à décharge basse pression | 70 |
| 4.10 | Nettoyer ou changer les lampes dans la partie inférieure | 71 |
| 4.11 | Nettoyer ou changer les lampes dans la partie latérale..... | 72 |
| 4.12 | Nettoyer ou changer les lampes dans la partie supérieure | 73 |
| 4.13 | Nettoyer les filtres dans la partie inférieure | 74 |
| 4.14 | Nettoyer les plaques filtrantes dans la partie supérieure | 75 |

| | | |
|--------|---|----|
| 4.15 | Appareil de climatisation : Vider le réservoir à condensation et nettoyer le filtre..... | 76 |
| 4.16 | Maintenance AQUA / AROMA SYSTEM | 80 |
| 4.16.1 | Changer le réservoir AROMA | 80 |
| 4.16.2 | Changer le bidon AQUA SYSTEM | 81 |
| 5 | Caractéristiques techniques | 83 |
| 5.1 | Puissance, valeurs de raccordement et niveau sonore..... | 83 |
| 5.2 | Dimensions | 84 |
| 5.3 | Équipement en lampes..... | 85 |
| 5.3.1 | Prestige Synergy Edge..... | 85 |
| 5.4 | Pièces de rechange et accessoires | 87 |
| 6 | Annexe | 88 |
| 6.1 | Minuteries JK..... | 88 |
| 6.2 | Plage de code d'équivalence..... | 88 |
| 6.2.1 | Description du code d'équivalence pour les lampes fluorescentes | 89 |
| 7 | Index..... | 90 |



1 Consignes de sécurité et avertissements



Afin d'assurer un fonctionnement sécurisé de l'appareil, il est nécessaire de lire attentivement et de respecter les consignes de sécurité et les avertissements suivants.

Cette notice doit être conservée pour l'utilisation future.

Les consignes de sécurité regroupées ici seront, si nécessaire, de nouveau mentionnées dans les chapitres correspondants.

1.1 Généralités

1.1.1 Définitions

Opérateur

Personne qui met les appareils décrits ici à la disposition d'utilisateurs à des fins lucratives. L'opérateur est responsable du fonctionnement régulier de l'appareil et du respect des intervalles de maintenance.

Utilisateur

Personne utilisant l'appareil dans un local commercial.

Personnel

Personnes chargées du fonctionnement, du nettoyage et des travaux généraux de maintenance et instruisent les utilisateurs sur le fonctionnement des appareils.

Électrotechnicien

Personne ayant suivi une formation professionnelle appropriée, disposant des connaissances et de l'expérience requises des directives en vigueur, de manière à pouvoir identifier et prévenir les risques pouvant émaner de l'électricité.

Personnel technique formé et autorisé

Personnel technique d'une société tiers formé et autorisé pour les travaux d'installation et de maintenance de certains appareils.

1.1.2 Explication des symboles

Dans la présente notice d'utilisation, nous utilisons les consignes de sécurité suivantes :



DANGER !



Nature et source du danger

Cette consigne de sécurité attire l'attention sur un risque direct pour l'intégrité physique et la vie.

DANGER !



Nature et source du danger

Cette consigne de sécurité attire l'attention sur un risque pour l'intégrité physique et la vie provoqué par l'électricité.

ATTENTION !



Nature et source du danger

Cette consigne de sécurité attire l'attention sur un risque de dommage pour l'appareil, les matériaux et l'environnement.

ATTENTION !



Nature et source du danger

Cette consigne de sécurité attire l'attention sur un risque dus à des matériaux inflammables.



REMARQUE :

Ce symbole ne désigne pas de consigne de sécurité, mais des informations pour une meilleure compréhension des opérations.



1.2 Utilisation normale

Cet appareil est conçu pour des séances de bronzage esthétique d'une personne adulte pour un type de peau adapté. Vous trouverez d'autres informations sur les pages 12 et 34.

L'appareil est conçu uniquement pour les utilisations professionnelles, à l'exclusion des usages domestiques.

Certaines personnes ne doivent pas utiliser l'appareil, voir page 9.

L'appareil ne sera pas utilisé par les personnes affectées de déficience des capacités physiques, sensorielles et psychiques, par les personnes n'ayant pas une expérience suffisante ou n'ayant pas les connaissances nécessaires ou les deux. Une autre personne sera chargée de leur sécurité et assurera, par la surveillance qu'elle exerce et par les instructions qu'elle donne, que l'appareil est utilisé correctement et en toute sécurité. S'il existe des doutes à ce sujet, les personnes en cause ne devront pas utiliser l'appareil !

L'appareil sera utilisé uniquement avec les lampes indiquées ou des lampes de caractéristiques identiques. Les durées de bronzage indiquées dans la présente notice d'utilisation ne sont valables que pour l'équipement en lampes tel qu'il est indiqué.

Toute autre utilisation est considérée comme non conforme. Le fabricant décline toute responsabilité pour les dommages pouvant en résulter. L'utilisateur est seul responsable.

L'utilisation normale suppose le respect des instructions et conditions de service et de maintenance émanant du constructeur. Le service, la maintenance et la remise en état de l'appareil sont réservés aux personnes qualifiées, familiarisées avec l'appareil et informées des risques éventuels.

1.3 Erreurs d'utilisation prévisibles

Les utilisations suivantes de l'appareil sont interdites expressément :

- Il est interdit d'utiliser l'appareil à plusieurs, ce qui risque de provoquer la rupture de la couche et des blessures.
- Il est interdit aux personnes pesant plus de 135 kg nets d'utiliser l'appareil ce qui risque de provoquer la rupture de la couche et des blessures.
- La prolongation de la séance de bronzage au delà des limites indiquées peut provoquer des brûlures et des lésions durables de la peau.
- Pendant l'utilisation de l'appareil, aucune autre personne ne doit se trouver dans la cabine. C'est particulièrement le cas des enfants.
- Pendant l'utilisation de l'appareil, les animaux de compagnie ne sont pas acceptés dans la cabine.

1.4 Informations relatives à la sécurité pour le bronzage



1.4.1 Interdictions d'utilisation

 DANGER !



Rayonnement UV

Risque de lésions cutanées et oculaires et de maladies de la peau !

- Respectez les consignes ci-dessous.

Il est interdit aux personnes suivantes d'utiliser l'appareil :

- Les adolescents de moins de 18 ans
- Les personnes qui ne peuvent pas bronzer
- Les personnes ne pouvant pas bronzer sans recevoir un coup de soleil
- Les personnes qui sont exposées rapidement à un coup de soleil
- Les personnes présentant un coup de soleil aigu
- Les personnes qui ont eu dans leur enfance plusieurs coups de soleil graves
- Les personnes dont la pigmentation des cheveux est rousse
- Les personnes présentant une décoloration atypique de la peau
- Les personnes qui ont eu ou ont un cancer de la peau
- Les personnes présentant un haut risque de cancer de la peau (par exemple cas de cancer de la peau dans la famille)
- Les personnes dans la famille desquelles est apparu le cancer épithélial
- Les personnes en cours de traitement médical pour photo-sensibilité
- Les personnes prenant des médicaments photosensibles
- Les personnes présentant des taches de rousseur et les personnes sujettes à développer des taches de rousseur
- Les personnes présentant sur toute la peau plus de 16 taches pigmentées (diamètre de 2 mm et plus)
- Les personnes présentant des grains de beauté atypiques (les grains de beauté atypiques sont par exemple des naevus asymétriques d'un diamètre supérieur à 5 mm, avec des variations de pigmentation et des contours irréguliers)
- En cas de doute, veuillez impérativement demander conseil au médecin !



Les personnes suivantes ne doivent utiliser l'appareil qu'après consultation avec leur médecin :

- Les personnes souffrant de maladies chroniques, notamment de la peau
- Les personnes souffrant de maladie du système immunitaire / de maladies auto-immunes
- Les personnes ayant une collagénose (par ex. lupus érythémateux, sclérodermie)
- Les personnes souffrant de rosacea (rosacée)
- Les personnes souffrant de varicosités, de télangiectasie (par ex. couperose, M. Osler, spider naevus)
- Les personnes souffrant d'une tension artérielle basse, de maladies cardiovasculaires
- Les personnes souffrant de maladies veineuses
- Les personnes souffrant d'un cancer
- Les personnes ayant des plaies récentes liées à opération ou une intervention chirurgicale
- Les personnes ayant un tatouage ou un piercing qui ne sont pas encore complètement cicatrisés
- Les femmes enceintes

Si, en dépit de la sécurité médicale, des doutes subsistent quant à la compatibilité, effectuer d'abord une séance test de maximum 5 minutes et observer les réactions. Si l'on n'a constaté aucune réaction indésirable après 48 heures, une séance normale peut alors être commencée.

1.4.2 Remarques importantes

Toutes les autres personnes doivent respecter les consignes suivantes :

Risque de lésions cutanées et oculaires et de maladies de la peau !

- Un abus d'exposition peut provoquer des coups de soleil. L'exposition trop fréquente aux rayons UV du soleil ou des appareils UV peut provoquer un vieillissement prématuré de la peau et entraîner le risque de tumeur de la peau.
- Les sujets particulièrement sensibles à la lumière UV et les personnes utilisant certains médicaments et produits cosmétiques devront faire preuve de prudence. En cas de doute, veuillez impérativement demander conseil au médecin !
- Si des symptômes inattendus tels que des démangeaisons apparaissent dans les 48 heures suivant la première séance de bronzage, il convient de consulter un médecin.
- Avec les progrès du bronzage, la durée d'exposition (= exposition au rayonnement) doit être allongée et, après un certain degré de bronzage, il ne peut plus y avoir de progrès. Vous ne devez en aucun cas prolonger la durée d'exposition de manière arbitraire, même si vous restez dans la limite des temps d'exposition autorisés. En conséquence, les sujets ne peuvent parvenir qu'à un certain degré de bronzage en fonction de leur type de peau, sans risque pour leur santé.
- L'appareil de bronzage ne doit en aucun cas être utilisé si le boîtier est cassé, présente des dommages ou si la minuterie est défectueuse !

Conduite à tenir avant, pendant et après un bain de soleil :

- Pendant l'utilisation de l'appareil, aucune autre personne ne doit se trouver dans la cabine. C'est particulièrement le cas des enfants.
- Avant le bronzage, retirez tous les bijoux et parures (également les piercings).
- Éliminer en temps utile les produits cosmétiques de la peau avant le bronzage et n'utilisez aucun produit de protection solaire.
- N'utilisez jamais de produit pour accélérer le bronzage.
- La lumière UV peut provoquer des lésions irréversibles de la peau et des yeux. Si elle n'est pas protégée, la surface de l'œil peut s'irriter et, dans certains cas, l'irradiation excessive peut endommager la rétine. La multiplication des séances de bronzage peut provoquer la cataracte. Utilisez les lunettes de protection anti-UV ci jointes (n° de référence 1027211-..). Les lentilles de contact et les lunettes de soleil ne remplacent pas les lunettes de protection.
- Protégez contre le rayonnement les parties sensibles de la peau, par exemple les cicatrices, les tatouages et les parties génitales.
- Respectez la durée des séances de bronzage recommandée.
- La dose d'UV dispensée à chaque séance de bronzage, qui provoque une rougeur cutanée (DEM, dose érythémale minimale), ne doit pas être dépassée. Si la peau rougit entre 16 à 24 heures environ après le bronzage, vous ne devez plus utiliser l'appareil de bronzage pendant une semaine. Au bout d'une semaine vous pouvez recommencer avec la première séance de bronzage conformément au tableau de bronzage.
- L'intervalle entre deux séances de bronzage doit être d'au moins de 48 heures ! Vous ne prendrez pas en plus de bain de soleil le même jour.
- Consultez le médecin si vous constatez des tuméfactions récalcitrantes, des lésions de la peau ou si des taches pigmentées se forment sur la peau.





1.4.3 Description des types de peau

 **DANGER !**



Brûlures cutanées et troubles chroniques !
Les personnes ayant le type de peau I ne doivent pas utiliser le solarium.

Dans les cas des types de peau II, III et IV :

- Respectez les durées de bronzage.
- Respectez les consignes de sécurité.





REMARQUE :

Les durées de bronzage ne s'appliquent qu'à l'équipement en lampes tel qu'il est mentionné sur l'autocolant.

L'intervalle entre deux séances de bronzage doit être d'au moins 48 heures.

La dose annuelle maximale de 25 kJ/m² ne doit pas être excédée.

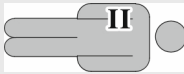
La dose maximale est déterminée selon NMSC.¹

| Type de peau I | Type de peau II | Type de peau III | Type de peau IV |
|---|---|--|---|
|  |  |  |  |
| Peau sensible | Peau claire | Peau normale | Peau mate |
| Coups de soleil systématiques à fréquents | Coups de soleil fréquents | Coups de soleil rares | Coups de soleil exceptionnels |
| Supporte peu l'exposition au soleil. | Supporte une exposition au soleil d'env. 10 à 20 minutes. | Supporte une exposition au soleil d'env. 20 à 30 minutes. | Supporte une exposition au soleil d'env. 40 minutes |

¹ NMSC : Non Melanoma Skin Cancer (cancers de la peau autres que les mélanomes)

1.4.4 Durées de bronzage EN



REMARQUE :

Les personnes ayant le type de peau I ne devraient pas utiliser cet appareil.

- Respectez les durées de bronzage recommandées.



Les prescriptions nationales doivent être respectées !

La dose de bronzage de 3 kJ/m² par série de bronzage ne devrait pas être dépassée.

La durée maximale de bronzage ne doit pas dépasser 33 minutes.

L'intervalle entre deux séances de bronzage devrait être d'au moins 48 heures.

Le nombre de minutes de bronzage ne devrait pas dépasser 833 minutes par an.

Prestige Synergy Edge :

- Lampes à décharge UV basse pression ERGOLINE TREND
ADVANCED 80-200 EP104 160W R 1511231-..
- Lampes à décharge basse pression
SMART SUN R 27 160W 1518419-..

| Nombre de séances de bronzage | Type de peau I | Type de peau II | Type de peau III | Type de peau IV |
|-------------------------------|----------------|-----------------|------------------|-----------------|
| | [min] | [min] | [min] | [min] |
| 1 | – | 5 | 5 | 5 |
| 2 | – | 11 | 11 | 11 |
| 3 | – | 13 | 13 | 13 |
| 4 | – | 13 | 13 | 13 |
| 5 | – | 16 | 16 | 16 |
| 6 | – | 16 | 16 | 16 |
| 7 | – | 20 | 20 | 20 |
| 8 | – | 22 | 22 | 22 |
| 9 | – | 25 | 25 | 25 |
| 10 | – | 25 | 25 | 25 |



REMARQUE :

Conformément à la norme EN 60335-2-27:2013, le programme de bronzage ne dépend pas du type de peau.

La même durée de bronzage est recommandée pour tous les types de peau, à l'exception des types de peau I.



1.4.5 Durées de bronzage (autres)



REMARQUE :

- Respectez les durées de bronzage.

La dose de bronzage de 3 kJ/m² par série de bronzage ne devrait pas être dépassée.

Prestige Synergy Edge :

- Lampes à décharge UV basse pression ERGOLINE TREND
ADVANCED DYNAMIC 80-200 E302 160W R 1509502-..
- Lampes à décharge basse pression
SMART SUN 80-200 R 35 160W 1509420-..

| Nombre de séances de bronzage | Type de peau I | Type de peau II | Type de peau III | Type de peau IV |
|---|----------------|-----------------|------------------|-----------------|
| | [min] | [min] | [min] | [min] |
| 1 | – | 5 | 5 | 5 |
| 2 | – | 5 | 6 | 6 |
| 3 | – | 6 | 7 | 8 |
| 4 | – | 7 | 9 | 10 |
| 5 | – | 8 | 10 | 12 |
| 6 | – | 9 | 11 | 14 |
| 7 | – | 9 | 13 | 15 |
| 8 | – | 10 | 14 | 17 |
| 9 | – | 11 | 15 | 19 |
| 10 | – | 12 | 17 | 21 |
| 11 | – | 14 | 18 | 23 |
| à partir de 12 | – | 14 | 20 | 25 |
| Nombre maximum de séances de bronzage par an (NMSC) : | – | 68 | 48 | 38 |

1.5 Consignes de sécurité générales et avertissements



1.5.1 Obligations de l'exploitant

En votre qualité d'opérateur, vous êtes tenu de tenir à disposition des instructions de service, de nettoyage et de maintenance claires et de garantir par des formations et des instructions le fonctionnement correct et normal ainsi que la manipulation normale de l'appareil.

Vos instructions doivent permettre le fonctionnement et la manipulation sans danger de l'appareil conformément aux prescriptions nationales d'hygiène du travail et de protection de l'environnement, et respecter les caractéristiques et les éléments pertinents de votre exploitation. A l'intérieur de l'Union Européenne s'applique la Directive UE 89/391/CEE.

1.5.2 Qualification du personnel

En votre qualité d'opérateur, vous êtes tenu d'instruire votre personnel et d'attirer son attention sur les prescriptions légales et de prévention des accidents. Assurez-vous que votre personnel a compris la présente notice d'utilisation et qu'il l'applique. C'est particulièrement le cas pour les points suivants :

- Les informations des rubriques 'Utilisation normale' et 'Erreurs d'utilisation prévisibles'
- Les consignes de sécurité du chapitre Fonctionnement
- Les consignes d'utilisation
- Les consignes de nettoyage et de maintenance
- Mettez la notice d'utilisation et les informations complémentaires du fabricant à la disposition des personnels, sur les postes de travail.
- Vérifiez régulièrement que votre personnel applique les consignes de sécurité, est conscient des risques et applique les consignes d'utilisation.
- Veillez à ce que les intervalles de nettoyage soient respectés, en particulier le nettoyage après chaque séance de bronzage.
- Assurez-vous que votre personnel conseille correctement vos clients, en particulier pour la durée des séances de bronzage, les risques potentiels et le fonctionnement de l'appareil.

1.5.3 Contenu de la livraison

Vous trouverez les informations sur le contenu de la livraison dans le chapitre Description, page 30.



1.5.4 Transport, montage et installation

L'appareil est livré par une entreprise spécialisée et installé par le SAV du fabricant ou installé et monté par un SAV autorisé.

En votre qualité d'opérateur, vous êtes tenu d'équiper le lieu de l'implantation avec les installations de ventilation et les installations électriques, voir page 16.

Montage

DANGER !



Risque pour les personnes : choc électrique et brûlures.

- Le montage et le branchement électriques doivent satisfaire aux réglementations nationales.
- L'installation électrique doit être dotée sur le site d'un système de coupure de courant accessible sur tous les pôles (interrupteur principal), conformément à la catégorie de surtension III. Cela signifie que chaque pôle doit avoir une ouverture de contacts permettant une coupure complète, conformément aux conditions de la catégorie de surtension III.
- Pour un raccordement avec fiche, utiliser le système de connecteurs conforme à EN 60309.
- Seul du personnel spécialisé autorisé, ayant reçu une formation appropriée, est habilité à procéder au montage, à l'installation, à l'extension ou à la remise en état de l'appareil.

Vous trouverez les informations sur le démontage et le montage de l'appareil dans la notice de montage séparée. Cette notice de montage est destinée uniquement au SAV du fabricant et au personnel technique autorisé par le fabricant.

Technique de ventilation

ATTENTION !



Risque de surchauffe due à la perturbation de la diffusion d'air !

Des dysfonctionnements sont possibles.

- Ne pas modifier ni obturer les zones d'arrivée, d'évacuation et de circulation d'air vers l'appareil, et ne pas procéder à des modifications arbitraires. La responsabilité du fabricant pour les dommages qui pourraient en résulter est exclue.
- Respecter les caractéristiques de ventilation.
- Il est interdit d'installer et d'utiliser l'appareil sur des palettes de transport !

Vous pouvez obtenir les informations sur la planification d'amenée et d'évacuation de l'air auprès du service après-vente (voir page 2)

Lieu d'implantation

 ATTENTION !

Air salin ! Air chargé en substances polluantes !

Endommagements de l'appareil dus à la corrosion sur le boîtier et les composants électriques.

- Ne pas installer l'appareil dans une piscine.
- Ne pas exploiter l'appareil dans des lieux exposés à des conditions environnementales agressives (p. ex. air à teneur en chlore)

L'appareil peut être endommagé !

En cas de grandes différences de température entre le transport et le lieu de montage, ne pas mettre l'appareil en service immédiatement après installation.

- Patientez au moins 2 heures avant de raccorder l'appareil à l'alimentation électrique.

Risque de surchauffe due à la perturbation de la diffusion d'air !

Des dysfonctionnements sont possibles.

- Ne pas modifier ni obturer les zones d'arrivée, d'évacuation et de circulation d'air vers l'appareil, et ne pas procéder à des modifications arbitraires. La responsabilité du fabricant pour les dommages qui pourraient en résulter est exclue.
- Respecter les caractéristiques de ventilation.
- Il est interdit d'installer et d'utiliser l'appareil sur des palettes de transport !

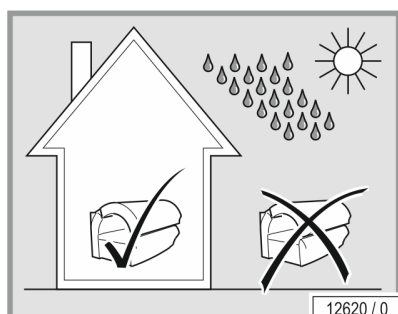
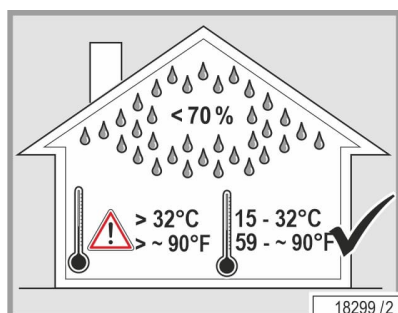

Conditions ambiantes

L'appareil peut être endommagé !

Il est interdit d'utiliser l'appareil à l'extérieur.

Tenir l'appareil éloigné de toute flamme nue ou source d'inflammation.

- Température ambiante optimale : de +15 °C à +32 °C
- Température de stockage : de -15 °C à +60 °C

À des altitudes supérieures à 2000 m au-dessus du niveau de la mer, il est nécessaire de modifier l'équipement pour pouvoir garantir un fonctionnement correct.

Par principe, l'appareil ne convient pas à une exploitation dans des équipements mobiles (bateaux, bus, trains). Une modification s'avère nécessaire pour garantir une utilisation sans perturbation dans des équipements mobiles.

Avant de mettre l'appareil en service, veuillez impérativement contacter le service après-vente - voir page 2.



1.5.5 Mise en service

 DANGER !



Câble de raccord secteur endommagé !

Risque pour les personnes dû à une décharge électrique et des brûlures.

- Seuls le fabricant ou une entreprise spécialisée a le droit de remplacer le câble de raccord secteur.

La première mise en service est effectuée par le SAV du fabricant ou par un SAV autorisé. L'appareil est remis prêt à fonctionner.

Si l'appareil n'a pas été utilisé pendant une durée prolongée, il doit être contrôlé par notre SAV ou par une entreprise spécialisée homologuée.

L'appareil doit être commandé par une minuterie externe.

Une minuterie doit être installée de manière à ce que, en cas de défaillance de la commande, l'appareil se déconnecte automatiquement au plus tard après 110 % du temps de fonctionnement choisi. La durée de fonctionnement de l'appareil doit être sécurisée par une minuterie conformément à EN60335-2-27.

En fonction des installations locales de distribution électrique, les appareils peuvent engendrer des perturbations sur le réseau de l'immeuble susceptibles de provoquer des défaillances dans le système de télécommande centralisé de la compagnie d'électricité et de perturber, par exemple, le fonctionnement des chauffages à accumulation nocturne.

Si l'appareil est à l'origine de perturbations, l'opérateur est tenu de faire monter un inhibiteur de basse fréquence sur l'installation électrique du bâtiment. Veuillez-vous adresser à votre électricien. L'électricien spécialisé connaît les conditions techniques de raccordement de la société locale d'approvisionnement électrique et peut adapter l'inhibiteur basse fréquence au réseau de distribution de la société d'approvisionnement.

Le fonctionnement temporaire ou permanent sur un système d'alimentation électrique autonome ou non synchronisée au secteur (tels que les réseaux locaux, les systèmes de secours) est possible. Avant de mettre l'appareil en service, veuillez impérativement contacter le service après-vente - voir page 2.

1.5.6 Fonctionnement et maintenance

Le fonctionnement correct, la maintenance et l'entretien sont les conditions assurant l'intégrité physique et la sécurité des utilisateurs pendant le fonctionnement et pour garantir les fonctionnalités normales de l'appareil.

Respectez les informations et les recommandations de la présente notice d'utilisation. Veillez à respecter les intervalles de contrôle, de maintenance et d'entretien. Veillez à ce que les lampes soient changées au terme de la durée prévue pour leur utilisation.

Il est interdit d'effectuer des conversions et des modifications arbitraires de l'appareil et de la commande. L'autorisation d'exploitation devient caduque en cas d'enfreinte !

Afin d'éviter tout danger, vous ne devez pas utiliser l'appareil lorsque le cordon d'alimentation est endommagé. Un cordon d'alimentation endommagé doit être remplacé par le fabricant ou son service après-vente ou par un personnel qualifié et formé en conséquence.



REMARQUE :

En cas de risque d'incendie, coupez immédiatement l'alimentation électrique lorsqu'il est possible de le faire en toute sécurité.

Veillez également respecter les dispositions légales, réglementaires et professionnelles, qui ne sont pas affectées par ce qui précède.

1.5.7 Mise hors service

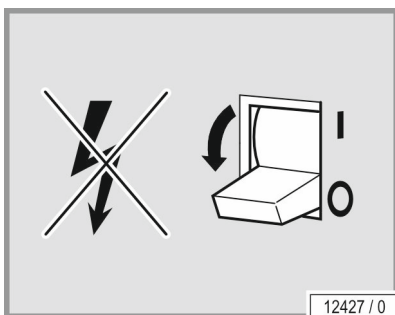

Pour mettre l'appareil hors service, temporairement ou définitivement, débrancher l'alimentation électrique.

Si vous mettez l'appareil hors service définitivement, respectez les prescriptions légales concernant la mise aux rebus.

1.5.8 Stockage

Stocker l'appareil au sec, dans un lieu non exposé aux fluctuations de température. L'appareil refroidi peut être emballé sous un film pour le protéger des rayures.

- Température de stockage : de -15 °C à +60 °C



ATTENTION !



Liquide de refroidissement inflammable dans le climatiseur !

Une fuite de liquide de refroidissement peut provoquer un incendie ou une explosion.

- Éviter les sources d'inflammation ! Il est interdit d'allumer un feu, d'allumer des lumières nues et de fumer.
- À stocker uniquement dans des locaux dépourvus de sources d'inflammation permanentes, comme des flammes nues, des appareils à gaz en fonctionnement ou des chauffages électriques.



1.5.9 Élimination

Prescriptions environnementales – Mise au rebut des lampes et des piles

Les lampes contiennent un agent fluorescent et d'autres déchets de mercure. Les piles contiennent des composés métalliques lourds.

A l'intérieur de l'Union Européenne s'applique la réglementation de transposition de la Directive relative aux déchets 2018/851/CE. Selon la loi allemande sur les déchets et conformément aux règlements municipaux sur les déchets, les lampes et les piles doivent être mises aux déchets suivant une procédure documentée.

Le service de vente local est là pour vous assister en ce qui concerne l'élimination des lampes et des piles :

- Communiquez au téléphone ou par écrit au service de vente local le nombre de lampes et de piles devant être rejetées.

Le service de vente vous indique un centre de livraison de vos lampes ou, en liaison avec une entreprise de déchèterie, se charge de ramasser les lampes et de les mettre aux déchets conformément à la réglementation. Ce service est payant. La réglementation nationale spécifique s'applique hors d'Allemagne. Adressez-vous à votre service de vente local.

Emballage

L'emballage est constitué de matériaux entièrement recyclables. Les emballages qui ne sont plus utilisés peuvent être retournés au groupe d'entreprises JK. Pour de plus amples informations, n'hésitez pas à contacter le service de vente ou le revendeur.

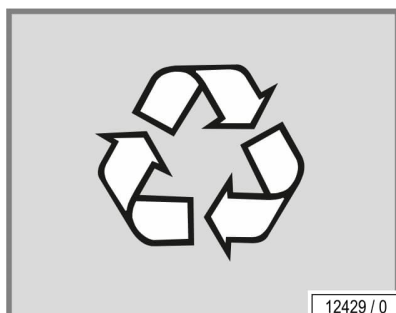

Élimination des appareils usagés

L'appareil a été conçu à partir de matériaux recyclables. Pour en savoir plus sur la composition ou les risques liés aux matériaux utilisés, adressez-vous au groupe d'entreprises JK.

Conformément à la Directive 2012/19/CE, le fabricant est tenu de reprendre et de mettre au rebut certains composants électriques et électroniques.

Les composants et appareils sont marqués par le symbole ci-dessous.

La mise aux rebus de cet appareil est réalisée sur demande par le groupe d'entreprises JK conformément à la réglementation applicable. Ce service est gratuit. Pour de plus amples informations, n'hésitez pas à contacter le service commercial ou le revendeur.

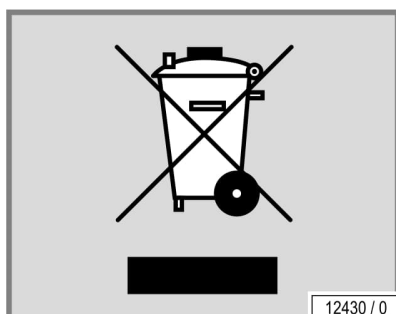

Numéros d'enregistrement

Les entreprises du groupe JK sont enregistrées en tant que fabricants en Allemagne et prennent en charge toutes les obligations en liaison avec la réglementation allemande sur les appareillages électriques et électroniques.

Numéro d'enregistrement JK-International GmbH, Division JK-Licht GmbH (lampes) :
WEEE-DE 61515020

Numéro d'enregistrement JK-Licht GmbH (appareils) :
WEEE-DE 62655951

1.5.10 Directives

Voir déclaration de conformité CE fournie.



1.5.11 Exportation

Nous attirons votre attention sur le fait que les appareils sont exclusivement conçus pour le marché européen et qu'ils ne doivent pas être exportés ni utilisés dans d'autres pays tels qu'aux Etats-Unis ou au Canada ! Nous ne pourrions nullement être tenus responsables de dommages si cette disposition n'est pas respectée ! Nous signalons expressément que l'inobservation de cette disposition peut présenter des risques considérables dont l'exportateur et/ou l'opérateur serait alors responsable.



1.5.12 Musique personnelle

L'utilisation privée d'un smartphone pendant une séance ne constitue pas une retransmission publique aux termes de la réglementation, si bien que l'exploitant du studio n'est pas tenu à déclaration et redevance auprès du service compétent pour les licences de retransmission.

La retransmission publique de fichiers musicaux relève des mêmes dispositions légales que toutes les autres sources de musique : En tant qu'exploitant / propriétaire de studio, vous êtes tenu d'utiliser exclusivement des fichiers audio originaux dans vos locaux commerciaux et/ou sur les appareils de JK-International GmbH avec « Module de musique MP3 », si vous avez acquis les droits d'exploitation nécessaires à cet effet. Vous obtenez cette licence auprès de l'organisme compétent dans votre pays pour la retransmission à titre commercial (en Allemagne : GEMA/GVL).

Les fichiers audio protégés contre la copie ainsi que les titres enregistrés sur ces supports ne doivent pas être convertis au format MP3 et/ou sauvegardés sur HDD, CD audio, MC, DVD vidéo, etc., en utilisant des logiciels qui inhibent la protection contre la copie sur les supports de données musicales et de données.

A la demande des employés des services extérieurs et autres organismes de contrôle compétents, vous devez être en mesure de présenter les attestations pour les licences de retransmission à chaque réquisition.

Dans la mesure où vous respectez toutes les indications mentionnées ci-dessus et où vous avez acquis les droits requis pour l'utilisation du « module de musique MP3 », vous pouvez convertir vos fichiers audios d'origine au format MP3 compatible à votre lecteur. Toutefois, vous ne pouvez faire qu'une seule copie des fichiers audio que vous avez acquis légalement (copie simple ou conversion au format MP3). Conservez les sources (supports originaux) ; il est interdit d'utiliser ceux-ci simultanément.



REMARQUE :

Les cartes SD enregistrées fournies comme accessoires avec un système audio JK sont également soumises à la redevance pour une utilisation commerciale si elles contiennent des contenus soumis à la SACEM (France) et SUISA (Suisse).

1.5.13 Modifications techniques

L'appareil a été construit selon les règles de l'art et la réglementation de sécurité applicable. Nous nous réservons le droit d'apporter les améliorations techniques nécessaires pour l'amélioration de l'appareil par rapport aux figures et aux informations de la présente notice d'utilisation.

Il est interdit d'effectuer des conversions et des modifications arbitraires de l'appareil et de la commande. Dans le cas contraire, la conformité CE ne sera plus valable !

Utilisez uniquement les pièces de rechange d'origine. Dans le cas contraire, la conformité CE ne sera plus valable !

1.6 Plaques et autocollants sur l'appareil



Des plaques sont apposées sur l'appareil pour attirer l'attention sur les zones dangereuses ou sur les informations importantes des composants de l'appareil. Les plaques mentionnées ci-dessous sont uniquement des exemples. Assurez-vous que les plaques d'avertissement sont toujours facilement identifiables et lisibles. Remplacer les plaques les plaques d'avertissement et les autocollants manquants.

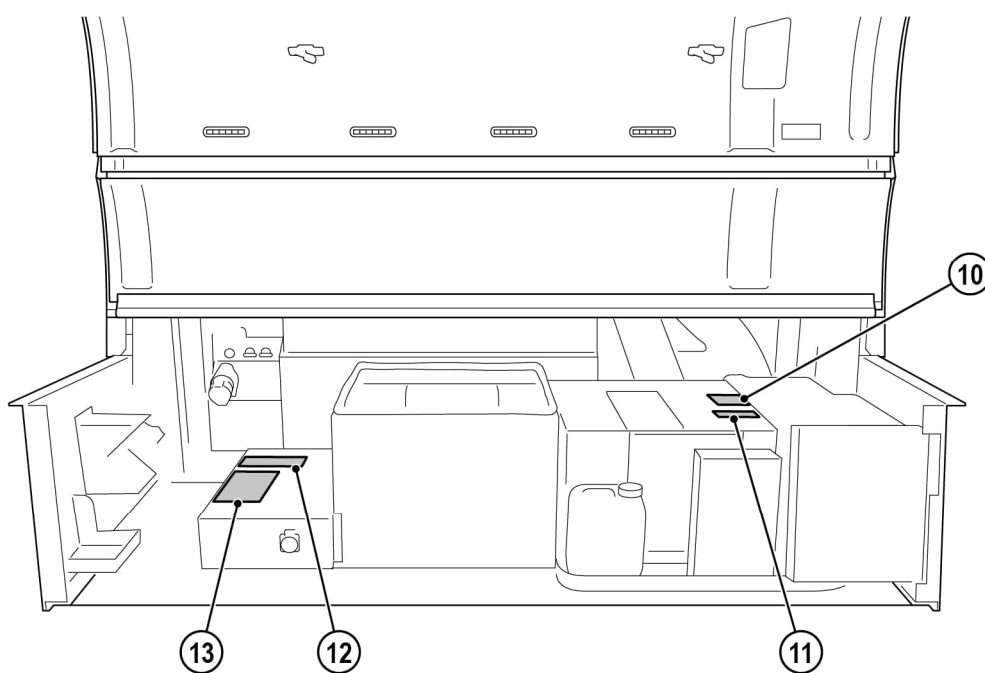
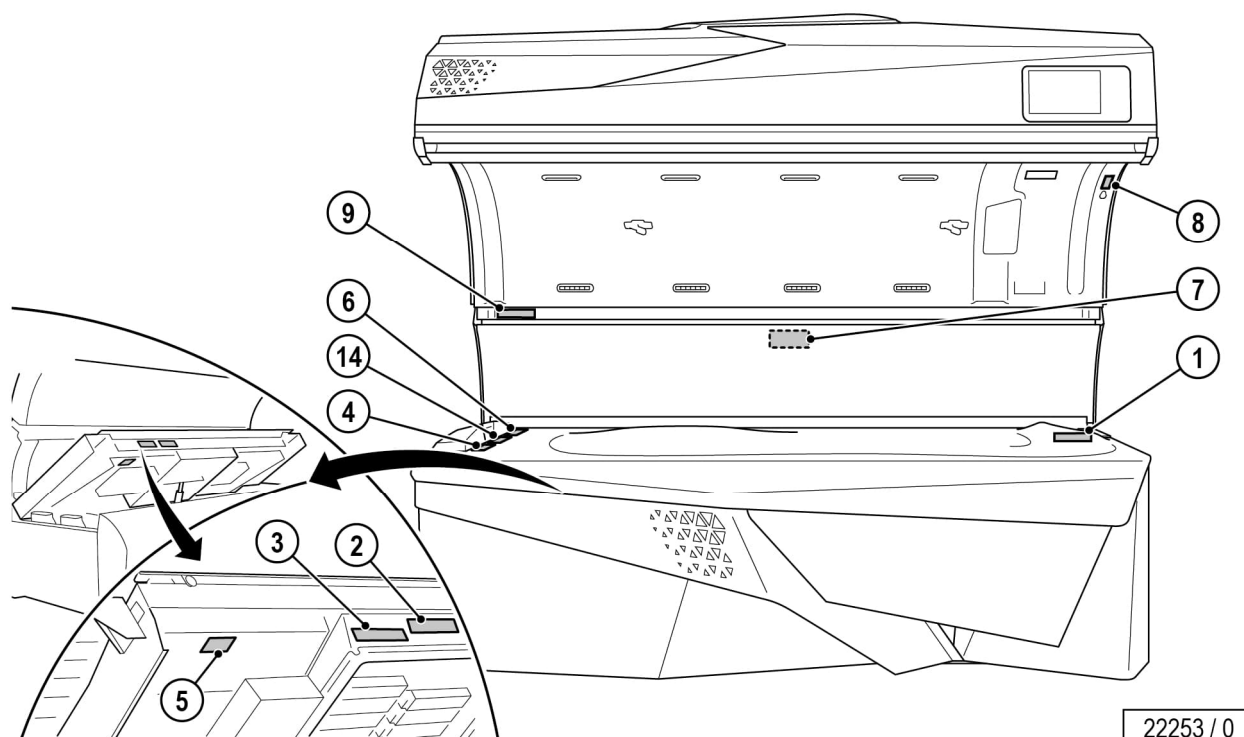



1 : Autocollant Avertissements UE – SPECTRA(1032905-..)

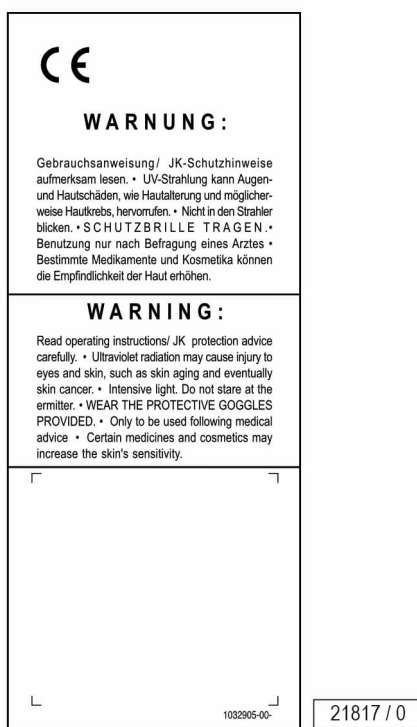

L'autocollant se trouve sur le cache de la lampe, sur la partie inférieure au niveau de la tête.

Cet autocollant comprend la fiche de langues ' 1032906-.. (cf. Documentation technique).

2 : Autocollant Aucune exportation USA/Canada (84829-..)

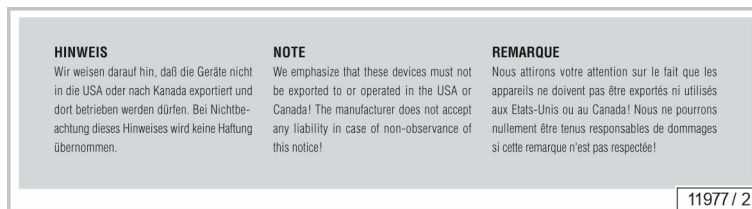

L'autocollant se trouve sur l'extrémité supérieure de la face avant de la partie inférieure.

3 : Autocollant 'N'utiliser que des pièces d'origine' (801026-..)

L'autocollant se trouve sur l'extrémité supérieure de la face avant de la partie inférieure.

4 : Autocollant Equipement en lampes

| | | | | | | |
|---|---|-----|----|---|--|----------------------|
| | | | | | Ergoline ESPRIT 770-S DYNAMIC POWER | |
| | ① | 19x | | | Ergoline TREND 80-200 W ES | 1504280- |
| | ② | 8x | | | Ergoline TREND 80-200 W ES | 1504280- |
| | ③ | 22x | | | Ergoline TREND 80-200 W ES | 1504280- |
| | ④ | | 4x | 2x | Ergoline ULTRA 200 W ULTRA PERFORMANCE 802 | 1504284- |
| | | 3x | | 2x | ULTRA PERFORMANCE 802 Ergoline TREND 8 W ES | 1504284- 1503763- |
| ⑤ | - | - | - | Ergoline TREND 80-200 W ES | - | |
| EAN 50 000000 000000 www.ergoline.com | ⑥ | | 2x | Ergoline ULTRA 200 W ULTRA PERFORMANCE 802 | 1504284- | |
| | | | 2x | ULTRA PERFORMANCE 802 | 1504284- | |
| | | | 2x | ULTRA PERFORMANCE 802 | 1504284- | |
| JK-Products GmbH / GERMANY | | | | | 1003088-01 | |

12846 / 0

Vous trouverez des indications précises sur les lampes dans l'annexe.

5 : Autocollant AQUA FRESH (800839-...)

L'autocollant se trouve en dessous de la banquette.

6 : Autocollant Consigne de maintenance (800701-...)

ACHTUNG!
Dieses Gerät muß regelmäßig nach Hersteller-
vorschrift technisch gewartet bzw. über-
prüft werden, um jegliche Gefahr körperlicher
Schäden vollständig auszuschließen.
Plakettenbeschriftung = "Geräteproduktion ...
Quartal/Jahr"

ATTENTION!
This sunbed must be checked and serviced
at regular intervals in accordance with the
manufacturer's specifications in order to
rule out entirely any risk of physical injury.
Label wording = "Date of manufacture ...
quarter/year"

12225 / 1

L'autocollant se trouve du côté pieds, à l'intérieur de la partie supérieure.

7 : Autocollant Retirer la grille (842971-...)

L'autocollant se trouve dans la partie supérieure du panneau arrière.



8: Autocollant Arrêt d'urgence (1032984-..)



L'autocollant se trouve du côté tête, à l'intérieur de la partie supérieure de l'appareil de bronzage.

Cet autocollant comprend la fiche 1032985-.. (voir dossier Documentation technique).

9 : Plaque signalétique

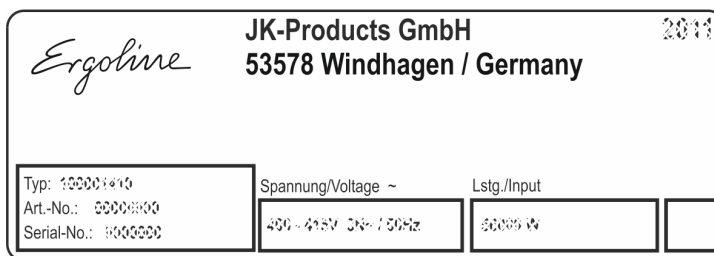

11991 / 2

La plaque signalétique est apposée à l'intérieur de l'appareil, dans la partie supérieure. Elle comporte des informations importantes pour l'identification de l'appareil (par exemple le numéro de série = Serial-No.).

Les autocollants 10, 11, 12 et 13 se trouvent sous le bac.

10 : Autocollant Climatiseur (1002243-..)



ACHTUNG! Hier oben!
Falls Klimagerät gekippt, vor Inbetriebnahme 8 Stunden in Normalstellung stehen lassen, wegen Rücklauf der Kälteflüssigkeit

ATTENTION! This side up!
In case air condition unit was tipped over, let it 8 hours in home position before initiation, because of the return of the refrigerant.

GEFAHR
Bei geöffnetem Gerät nicht spannungsfrei!

DANGER
Voltage is not switched off, when sunbed is opened.

Regelmäßige Sichtprüfung!
Regular visual check!
Contrôle visuel régulier!

Gefahr von Geräteschäden!
Risk of damage to equipment!
Risque de détérioration de l'appareil!

Abdeckung entfernen!
Remove cover!
Éliminer la couverture!

Filtermatten reinigen!
Renew filter mats!
Nettoyer les mats filtrants!

Kühlrippen reinigen!
Clean cooling fins!
Nettoyer les barres de refroidissement!

Kondensatbehälter entleeren!
Empty condensation container!
Vidanger le réservoir à condensation!

1002243-01-
13435 / 0

L'autocollant se trouve sur l'air conditionné.

11 : Autocollant Climatiseur R32 / 290 (1032302-..)

ACHTUNG!
Feuergefährliches Kühlmittel im Klimagerät!
Feuer, offenes Licht und Rauchen verboten!

ATTENTION!
Flammable refrigerant in the air conditioner!
Fire, naked flames and smoking prohibited!

ATTENTION !
Liquide de refroidissement inflammable dans le climatiseur ! Interdiction de faire du feu, d'allumer des lumières nues et de fumer !

1032302-00-
21748 / 0

12 : Autocollant Avertissement boîtier de commande (1033325-..)

GEFAHR! Bei geöffnetem Gerät nicht spannungsfrei!
DANGER ! L'appareil n'est pas hors tension lorsqu'il est ouvert!

DANGER! Voltage is not switched off, when sunbed is opened!
PELIGRO! El voltaje no se apaga cuando se abre la cama solar!

SICHERHEITSHINWEIS: Zum störungsfreien Gerätebetrieb muß der Steuerboxdeckel immer ordnungsgemäß verschlossen sein!
NOTE ON SAFETY: The control box cover must always be properly closed on for fault-free device operation!
CONSIGNE DE SÉCURITÉ: Le couvercle du boîtier de commande doit toujours être correctement fermé pour assurer le bon fonctionnement de l'appareil!
NOTA DE SEGURIDAD: La cubierta de la caja de control siempre debe estar atornillada para evitar fallas!

ACHTUNG! ESD-empfindliche Bauteile. Vorsichtsmaßnahmen beachten! Arbeiten an den Leiterplatten nur durch geschultes Fachpersonal!
CAUTION! Components sensitive to ESD. Observe precautionary measures! The PCBs may only be worked on by specially trained personnel!
ATTENTION! Composants sensibles aux décharges électrostatiques. Respecter les mesures de précaution! Exécuter les travaux portants sur les circuits imprimés uniquement par un personnel spécialisé ayant reçu une formation appropriée!
¡ATENCIÓN! Componentes sensibles a ESD. Observe las medidas de precaución. Los trabajos en las placas de circuitos sólo deben ser realizados por personal especializado!

1033325-00-
21870 / 0

L'autocollant se trouve sur le support de contrôleur.



13 : Indication concernant les pièces d'origine (800702-..)

| |
|--|
| <p>Hinweis ! Verwenden Sie in diesem Gerät ausschließlich Original-JK-Ersatzteile. Bei Schäden, die nachweislich durch die Verwendung von nicht Original-Ersatzteilen entstanden sind, wird jegliche Haftung ausgeschlossen. Eigenmächtige Umbauten und Veränderungen am Gerät oder an der Steuerung sind nicht gestattet. Bei Missachtung erlischt die Betriebserlaubnis! Des Weiteren erlischt unsere EU-Konformitätserklärung (CE-Kennzeichen).</p> <p>Note ! Please use only original JK spare parts in this device. Any liability for damage or injury proven to be the result of the use of non-genuine spare parts is excluded. Unauthorized modifications and changes to the device and its control unit are prohibited. Failure to comply with this voids the operating licence! In addition, our EU Declaration of Conformity (CE certification) shall also be voided.</p> <p style="text-align: right;">JK Teile Nr.: 800702-01</p> <p style="text-align: right;">21311 / 0</p> |
|--|

L'autocollant se trouve sur le support de contrôleur.

14 : Non applicable pour cet appareil.

Autocollant Composants sensibles aux décharges électrostatiques (85662-..)

Cet autocollant se trouve à plusieurs endroits sur l'appareil.

1.7 Exclusion d'un défaut



Dans la mesure où l'acheteur fait valoir des défauts de l'appareil sur la base de la garantie légale et/ou des promesses de garantie, les dispositions suivantes sont valables :

Les pièces d'usure, telles que les lampes à décharge basse pression (tubes) et les consommables (Aroma), ainsi que les plaques en verre acrylique sont exclus de la garantie.

Si la marchandise est défectueuse, JK-International est obligé et autorisé à procéder au choix soit à l'amélioration de l'objet défectueux, soit à son remplacement. Dans la mesure où la réparation ou le remplacement sont impossibles ou ont échoué, l'acheteur peut révoquer le contrat ou réduire raisonnablement le prix de vente.

Le délai de garantie est de deux ans à compter de la date de livraison ou, dans la mesure où une réception s'avère nécessaire, à compter de la date de réception. Les droits du client au titre de la garantie s'appliquent indépendamment et sans préjudice des recours prévus par le contrat de vente.

1.8 Exclusion de responsabilité

La responsabilité du groupe JK, indépendamment des dispositions légales, est exclue si le dommage est dû à une ou plusieurs des causes suivantes :

- l'utilisation interdite de l'appareil ;
- l'installation, la mise en service, le fonctionnement et la maintenance non conformes de l'appareil ;
- l'utilisation de l'appareil alors que les dispositifs de sécurité sont défectueux, qu'ils n'ont pas été installés correctement ou que les dispositifs de sécurité et de protection, y compris l'étiquette d'avertissement, ne sont pas opérationnels ;
- la violation des consignes de la notice d'utilisation sur le transport, le stockage, l'installation, la mise en service, le fonctionnement et la maintenance ;
- l'intervention d'un personnel n'ayant pas été formé ;
- les modifications arbitraires de l'appareil ou de la commande ;
- la non surveillance des pièces d'usure ;
- les réparations non conformes ;
- l'utilisation de pièces de rechange autres que les pièces d'origine ;
- les catastrophes provoquées par l'action de corps étrangers et les cas de force majeure.

2 Description



2.1 Contenu de la livraison

- Solarium
- LED SHOULDER TAN avec système audio Bluetooth® et chargeur sans fil
- Kit d'entretien : contient une clé à six pans et une ventouse pour les plaques en verre acrylique
- Système d'air conditionné
- Câble de raccordement
- Lunettes de protection
- Mastercard NFC (exploitant du studio)
- Documentation technique (notice d'utilisation, brochures sur les codes d'erreur et PROFESSIONAL SETUP MANAGER PLUS et autres documentations)

2.1.1 Options

- REMOTE SERVICE
- Manchon central d'évacuation de l'air

2.2 Équipement

L'équipement des appareils varie en fonction du type d'appareil de bronzage.

Ces instructions d'utilisation font référence à tous les composants et fonctions de série et optionnels qui sont importants pour l'exploitation et/ou la maintenance.

Les fonctionnalités du tableau de commande dépendent elles aussi de l'équipement :
seules les touches pouvant être utilisées sont rétro-éclairées, c'est-à-dire que l'appareil doit être équipé des fonctions correspondantes.

2.3 Description de l'appareil

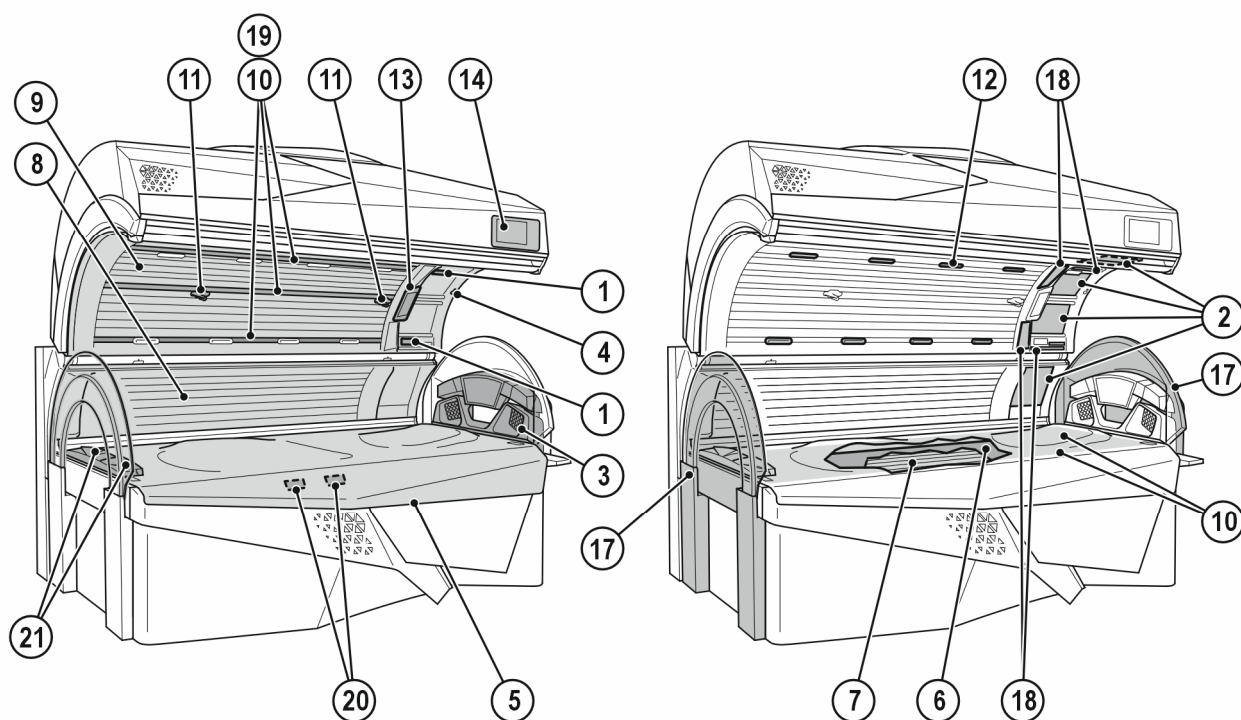

22255 / 0

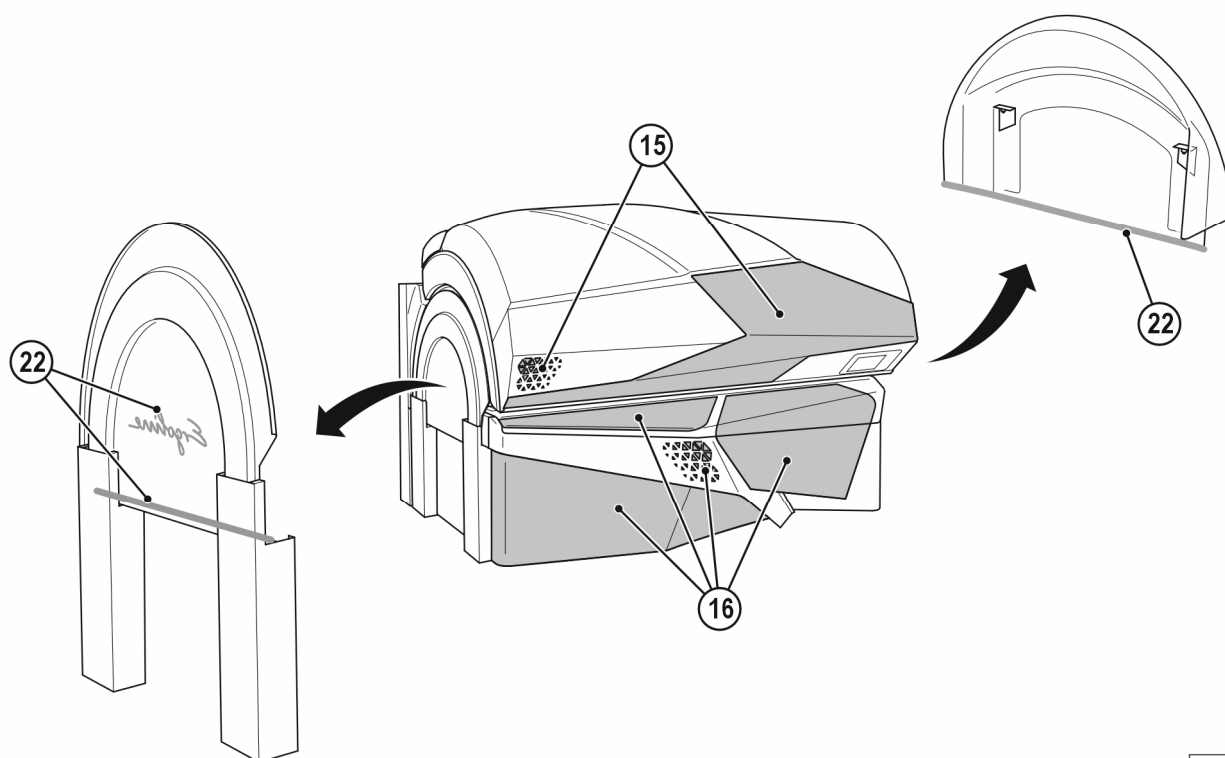

22291 / 0



1. Tuyères d'air ajustables pour le rafraîchissement du visage
2. Bronzeurs faciaux SPECTRA Synergy Edge LED
3. LED SHOULDER TAN avec système audio Bluetooth® et chargeur sans fil (Wireless Charging) pour smartphone
4. Touche ARRÊT D'URGENCE
5. Plaque de couche acrylique
6. Plaque intermédiaire
7. Lampes à décharge basse pression, partie inférieure
8. Lampes à décharge basse pression, partie latérale
9. Lampes à décharge basse pression, partie supérieure
10. Eclairage intérieur (DEL)
11. Tuyères AQUA / AROMA SYSTEM
12. Tuyères d'air refroidissement du corps
13. INTERIOR DISPLAY
14. EXTERIOR DISPLAY & NFC CONNECT
15. Eclairage de décoration partie supérieure (LED)
16. Eclairage de décoration partie frontal (LED)
17. Tunnel de bronzage fermé
18. SYNERGY LIGHT (Rouge & Vert) Visage + Décolleté
19. SYNERGY LIGHT (Rouge & Vert) Corps
20. Service Light (seulement avec banquette ouverte)
21. Tuyères d'air refroidissement du corps extrémité pieds
22. Éclairage de décoration du tunnel de bronzage (LED)

2.4 Accessoires (options)

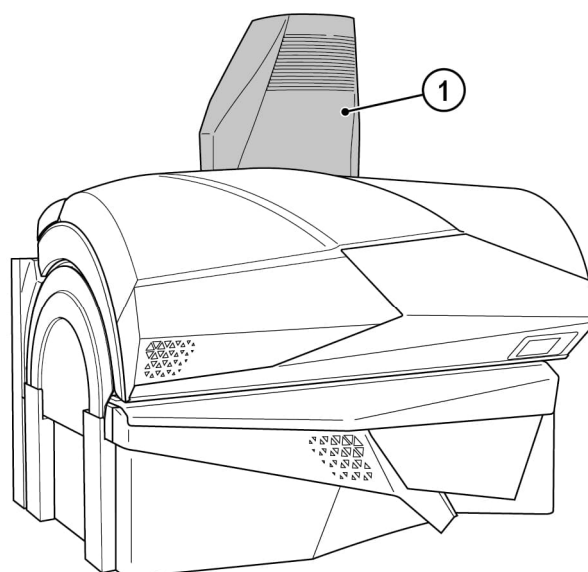

22256 / 0

1. Manchon central d'évacuation de l'air (en option)

2.5 Description des fonctions

Les composants techniques essentiels d'un solarium sont une source de rayonnement UV artificielle, ainsi qu'une structure mécanique avec une surface d'utilisation définie.

Bei der Prestige Synergy Edge le spectre des UV est complété par une lumière rouge (Beauty Light) ainsi que par une lumière vert (Nature Light).

3 Fonctionnement



3.1 Consignes de sécurité pour l'utilisateur

 DANGER !



Rayonnement UV

Risque de lésions cutanées et oculaires ou de maladies de la peau !

- Respecter les consignes de sécurité et les avertissements du chapitre 1.

Risque de lésions auditives !

En écoutant de la musique forte, cela peut altérer durablement l'audition.

- Ne pas régler trop fort le volume.

3.2 Bronzer – mais comme il faut !

Pour profiter comme il faut de l'appareil de bronzage, il faut respecter certains points. Ici quelques réponses aux questions souvent posées.

Maquillage sur un appareil de bronzage ?

Les produits cosmétiques contiennent toutes sortes de matières. Qu'il s'agisse d'émulsifiants, de graisses ou de ce que l'on appelle des agents odorants – en liaison avec des rayons UV, ceux-ci peuvent provoquer des réactions allergiques de la peau.

Il convient donc d'utiliser uniquement des produits cosmétiques spécialement conçus pour les solariums.

C'est pourquoi, avant toute utilisation d'un appareil de bronzage : se démaquiller obligatoirement ! Le maquillage ferme les pores du visage. La lumière UV d'un appareil de bronzage ouvrant ces pores fermés, non seulement la lumière pénètre dans la peau, mais aussi des éléments du maquillage qui provoquent une allergie.

Une autre conséquence négative du maquillage est que la texture de la peau s'altère avec le temps. Aussi beau qu'un maquillage décent puisse être – en liaison avec la lumière UV, il nuit plus qu'il n'apporte. Donc : se démaquiller avant tout bronzage, pour une meilleure mise en valeur par la suite.

Une douche après l'appareil de bronzage ?

Le bronzage se fait dans la peau, pas sur la peau, il ne peut donc pas être lavé. Soignez votre peau après la douche avec une crème hydratante.

Médicaments et bronzage en même temps ?

Il est connu que certains médicaments augmentent la sensibilité de la peau aux rayons UV. La probabilité est élevée avec les antibiotiques, les sulphonamides, les médicaments psychopharmacologiques, les antidiabétiques et les diurétiques. Les produits solaires qui contiennent des psoralènes ou de la coumarine rendent également la peau plus sensible. En cas de doute, consulter d'abord un médecin, afin de profiter du bronzage sans aucun risque.

Des lentilles de contact sur l'appareil de bronzage ?

La réponse est : Oui ! Comme tous les autres utilisateurs d'appareils de bronzage, ceux qui portent des lentilles de contact doivent également porter des lunettes de protection spéciales, qui protègent les yeux des rayons UV. Pour assurer une meilleure protection, les personnes qui portent des lunettes ou des lentilles de contact peuvent demander à leur opticien des lentilles de contact avec protection UV. Le filtre UV-A et UV-B incorporé dans les lentilles protège la cornée et l'intérieur de l'œil presque à 100 % contre la lumière UV puissante.

Les utilisateurs d'appareils de bronzage peuvent non seulement en profiter à l'extérieur mais aussi sur l'appareil de bronzage. Vous pouvez aussi porter ces lentilles de contact sans restriction sur l'appareil de bronzage. Si vous avez d'autres questions, veuillez-vous adresser à votre opticien ou à votre ophtalmologue.



3.3 Aperçu du fonctionnement

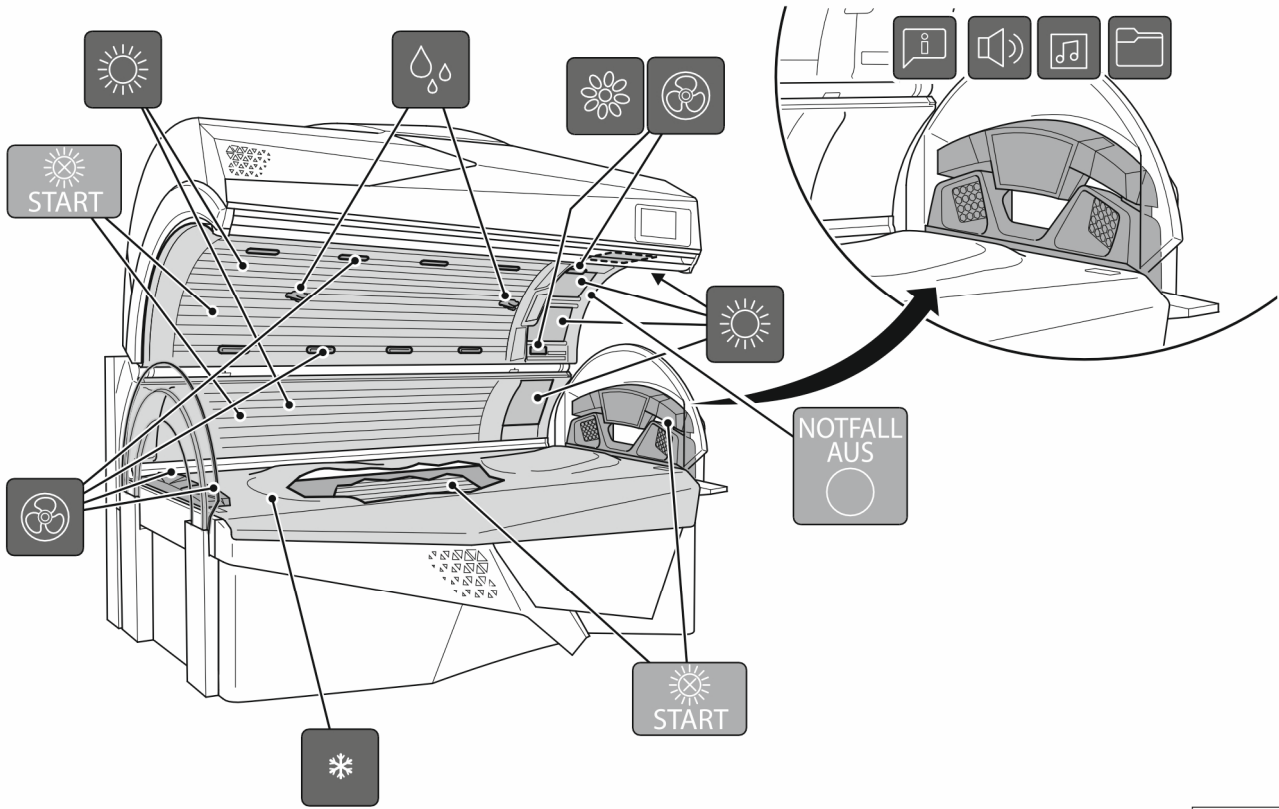

22257 / 0

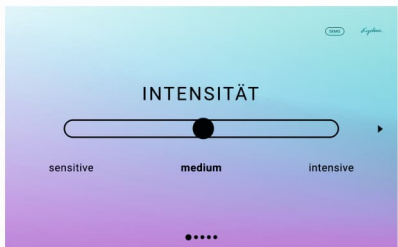

SELECTABLE TANNING PROGRAMS

Avant le début de la séance, sélectionnez le type d'application souhaité. Trois types sont disponibles : voir chapitre 3.5.

NCF CONNECT

Après la séance de bronzage : vos réglages personnels peuvent être enregistrés sur un support NFC (par ex. : étiquette NFC).

Avant la séance de bronzage : vos réglages personnels peuvent être transférés vers l'appareil.

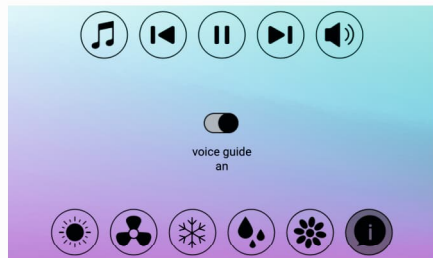

Pendant la séance de bronzage, les fonctions peuvent être activées ou désactivées via **INTERIOR DISPLAY**.

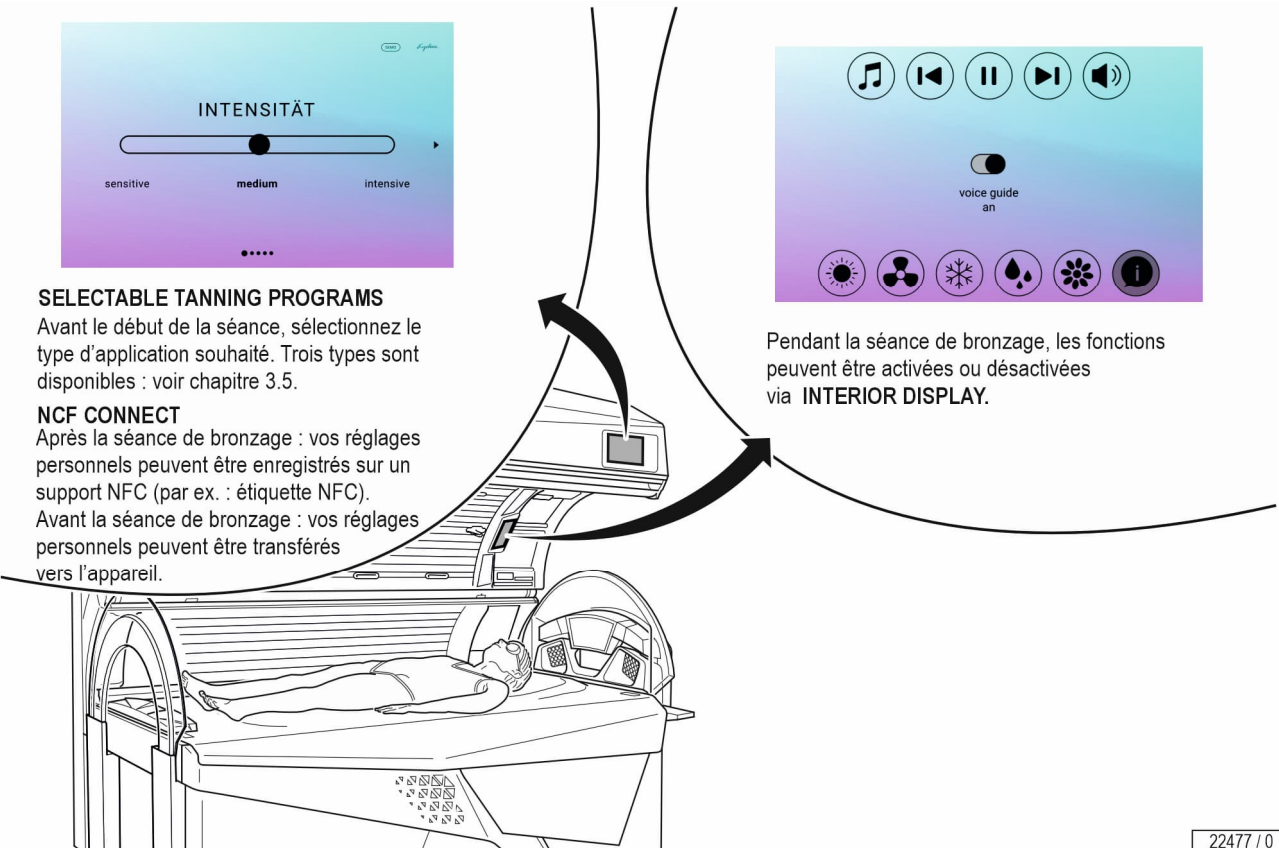

22477 / 0

3.3.1 PROFESSIONAL SETUP MANAGER PLUS

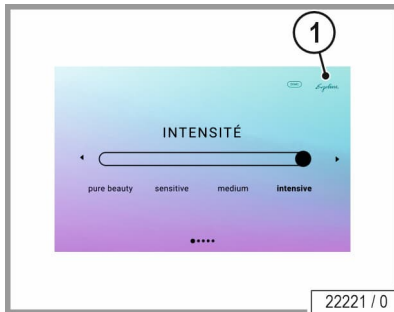

Le PROFESSIONAL SETUP MANAGER PLUS permet d'afficher les états de fonctionnement, et de faire les réglages préliminaires.



REMARQUE :

Le mode de pré-réglage ne peut être activé qu'en dehors d'une séance de bronzage.

30 secondes après la dernière manipulation des touches, l'appareil bascule automatiquement en mode veilleuse ; les valeurs actuelles du réglage sont opérationnelles.



REMARQUE :

Pour appeler le PROFESSIONAL SETUP MANAGER PLUS, appuyer pendant 3 secondes sur le logo Ergoline (1) en mode veille.

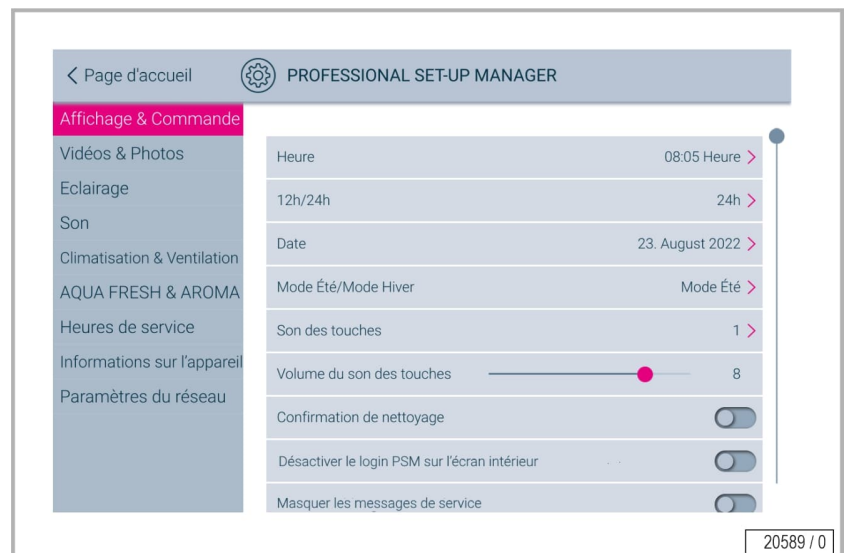



3.3.2 NFC Connect



Point NFC¹

Échange de données via la communication en champ proche sans contact.

Les paramètres utilisateur peuvent être enregistrés sur une carte client spéciale afin de ne pas avoir à les sélectionner lors de la prochaine utilisation. Les données enregistrées peuvent être utilisées sur d'autres appareils qui ont les mêmes possibilités de réglage.

- Présenter la carte client devant le point NFC (à max. 3 cm de distance).

Statut de connexion NFC

Le transfert des données est signalé par des couleurs.



Le point NFC clignote en permanence :
Prêt à fonctionner / Standby

Les données peuvent être transférées sur un support de données.



Le point central du point NFC est vert :

Les réglages ont été transmis avec succès depuis le support de données.



Le point central du point NFC est bleu :

Les réglages ont été transmis avec succès sur le support de données.



Le point central du point NFC est orange :

a) Erreur de transmission

- Présenter à nouveau la carte devant le point et attendre plus longtemps.

b) Le support de données est vide.

- Les réglages peuvent être enregistrés sur le support de données après l'utilisation.

Vous trouverez des informations sur les possibilités de réglage dans le manuel d'utilisation séparé 'PROFESSIONAL SETUP MANAGER PLUS' (numéro de référence : 1020228-..) dans la documentation technique.

¹ Système de communication : NFC (Near Field Communication ; communication de champ proche) ; portée de service maxi : env. 50 mm, plage de fréquence : 13,56 MHz

3.4 Fonctions

INTERIOR DISPLAY en mode veille



REMARQUE :

Si aucun type d'utilisation n'a été sélectionné avant la séance de bronzage, l'utilisateur peut toujours choisir son programme de bronzage sur l'écran intérieur (INTERIOR DISPLAY).

Pour d'autres informations concernant les types d'utilisation : voir Chapitre 3.5 à la page 49.

INTERIOR DISPLAY

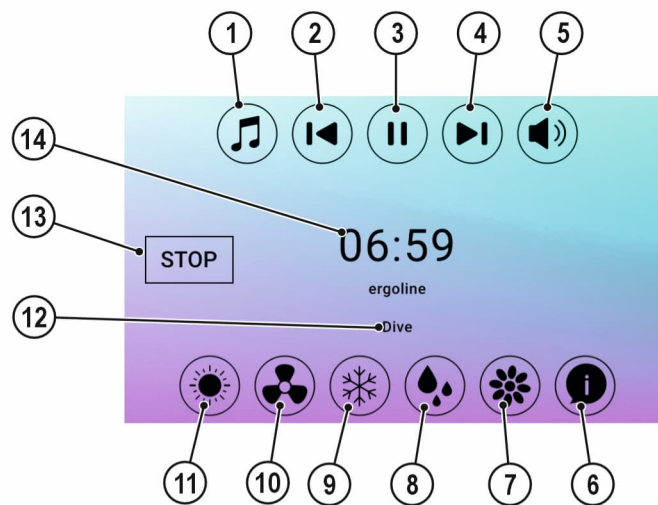

22219 / 0

1. Pictogramme Source audio
2. Pictogramme Audio Retour
3. Pictogramme Audio Pause/Play
4. Pictogramme Audio Avancer
5. Pictogramme Intensité sonore
6. Pictogramme VOICE GUIDE
7. Pictogramme AROMA SYSTEM
8. Pictogramme AQUA SYSTEM
9. Pictogramme Climatiseur
10. Pictogramme Ventilation
11. Pictogramme Sélection de l'intensité
12. Écran - Titres des morceaux
13. Pictogramme START/STOP
14. Écran - Durée de bronzage

EXTERIOR DISPLAY

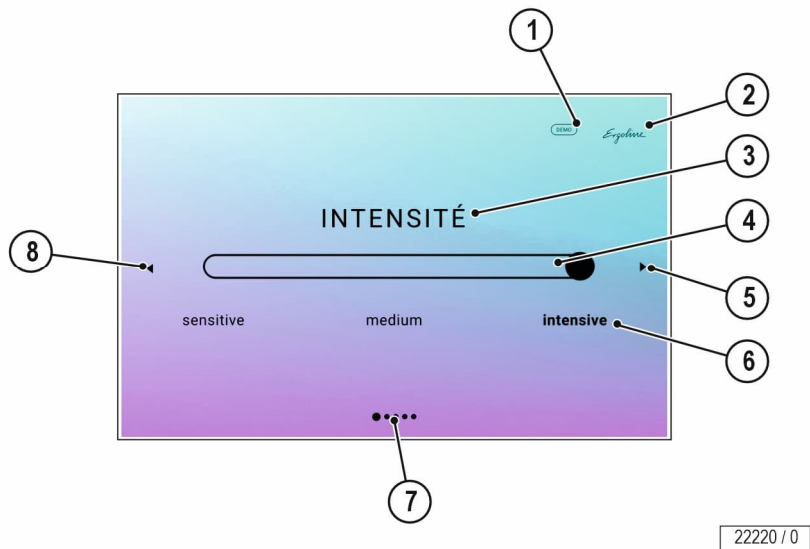

1. Mode de démonstration
2. PROFESSIONAL SETUP MANAGER PLUS (Paramètres PROFESSIONAL)
3. Description de la fonction sélectionnée
4. Curseur
5. Paramètres suivants
6. Paramètres possibles
7. Page des paramètres (page 1 sur 3)
8. Derniers paramètres



REMARQUE :

Lorsque l'option vidéo est activée :
Pour mettre en pause ou arrêter une vidéo, toucher brièvement l'écran.

Vous trouverez plus d'informations sur l'option Vidéo dans le PROFESSIONAL SETUP MANAGER PLUS (N° de référence 1020228-..).





REMARQUE :

Pour activer le mode démo, appuyer 2 fois brièvement sur « DEMO » (pos. 1).
En mode démo, vous pouvez tester l'audio, le ventilateur et le VOICE GUIDE.
Vous avez 30 sec. pour sélectionner la fonction.

3.4.1 EXTERIOR DISPLAY

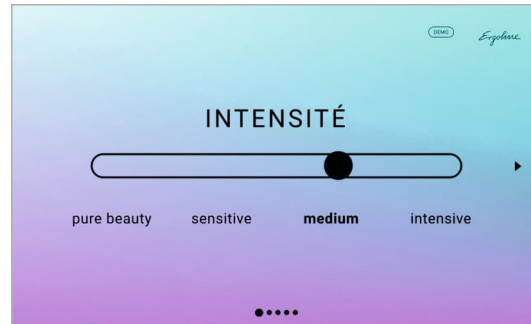
Les principaux réglages peuvent être effectués à l'aide du PROFESSIONAL SETUP MANAGER PLUS (référence commande 1020228-..).

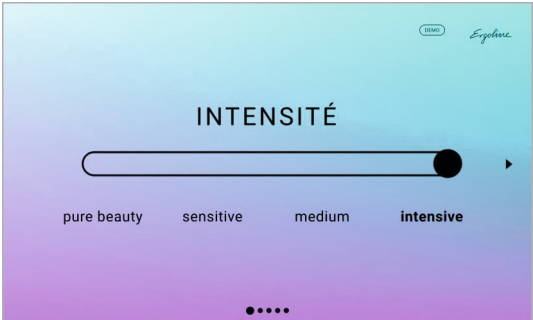

| Sélection des pictogrammes/ Suite de touches | Description/ Affichage à l'écran | Information |
|---|--|---|
|  | | Appuyer brièvement sur le logo Uniquement pour l'opérateur Ergoline : PROFESSIONAL SETUP MANAGER PLUS s'ouvre |
| EXTERIOR DISPLAY en mode veille | | |
|  | <p>Sélection des intensités Déplacer le curseur ou appuyer directement sur le programme concerné. Sélection « medium »</p> | Appuyer pour activer. |
|  | Sélection « intensif » | Appuyer pour activer. |

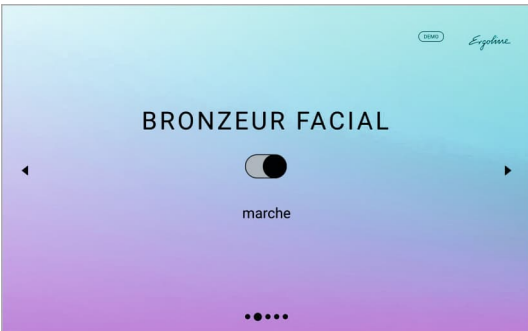
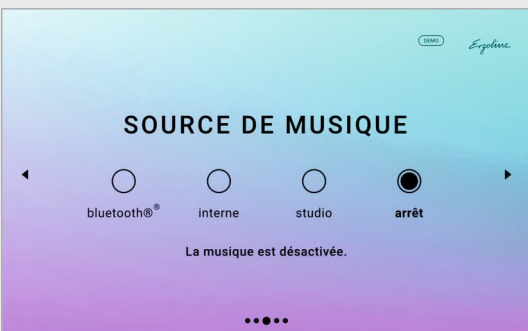
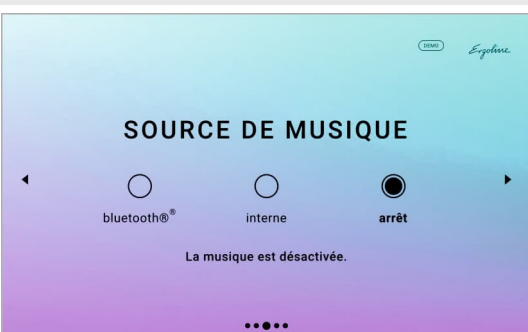
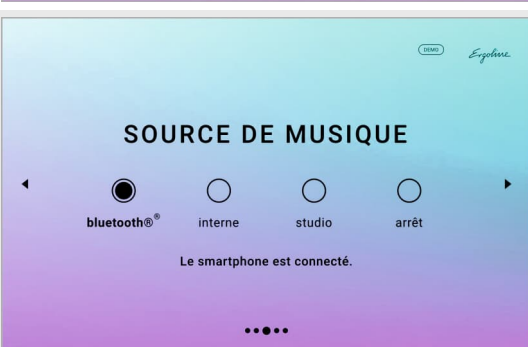

| Sélection des pictogrammes/ Suite de touches | Description/ Affichage à l'écran | Information |
|---|---|--|
|  | <p>Sélection « sensible »</p> | <p>Appuyer pour activer.</p> |
|  | <p>Bronzeur facial activé</p> | <p>Déplacer le curseur pour activer ou désactiver la fonction.</p> |
|  | <p>Bluetooth® = connexion smartphone interne = musique interne studio = canaux du studio arrêt = musique désactivée</p> | <p>Appuyer pour activer.</p> |
|  | <p>Affichage sans les canaux du studio</p> | <p>Appuyer pour activer.</p> |
|  | <p>Connexion au smartphone de l'utilisateur</p> | <p>Appuyer pour activer.</p> |

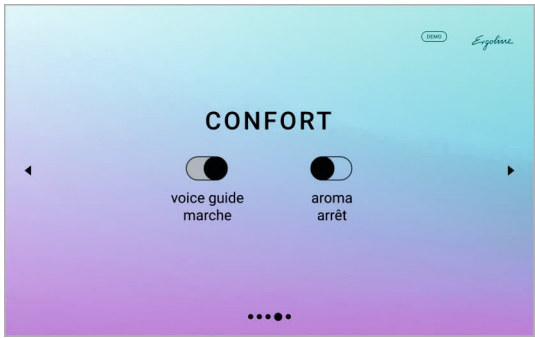
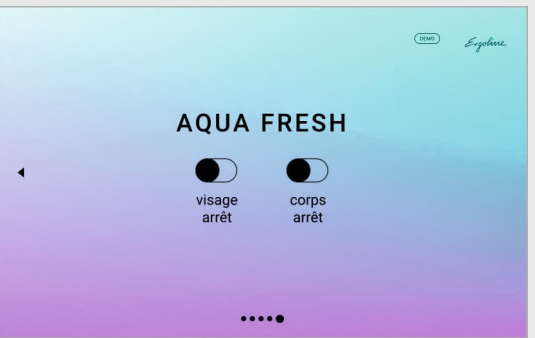
| Sélection des pictogrammes/ Suite de touches | Description/ Affichage à l'écran | Information |
|---|--|--|
|  | <p>VOICE GUIDE activé AROMA désactivé</p> | <p>Déplacer le curseur pour activer ou désactiver la fonction.</p> |
|  | <p>AQUA FRESH Corporel désactivé AQUA FRESH Visage désactivé</p> | <p>Déplacer le curseur pour activer ou désactiver la fonction.</p> |



3.4.2 INTERIOR DISPLAY



Sélection de pictogramme/ Suite de touches

Information

INTERIOR DISPLAY pendant la séance de bronzage



AROMA

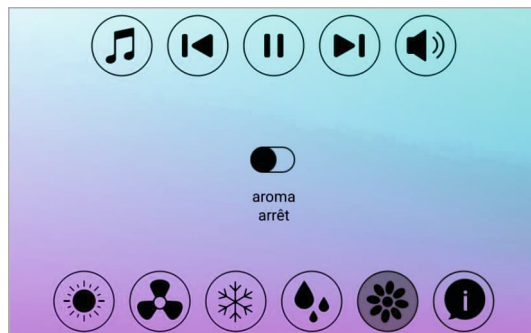

AROMA marche/arrêt

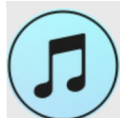
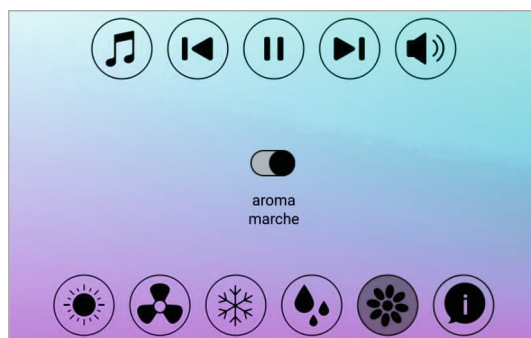

Sélection des sources audio



Bluetooth®

Sélection interne de la musique
Sélection des canaux du studio
Sources audio « désactivées »

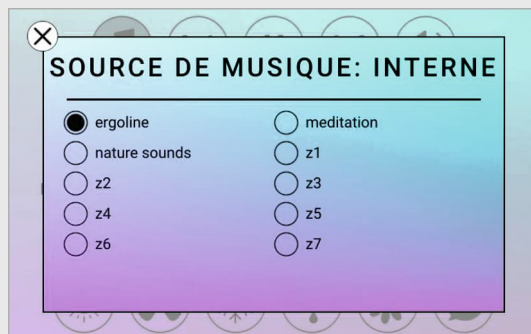

Sélection source musicale
« interne »

Sélection de pictogramme/ Suite de touches Description/Affichage à l'écran Information



Ventilateurs (faciaux, corporels et pieds)

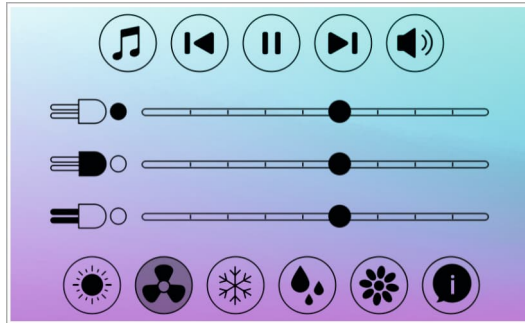

Il est possible de régler séparément la ventilation pour le visage, le corps et les pieds. Si l'utilisateur ne modifie rien, la ventilation s'adapte automatiquement à la température.



Régler la ventilation faciale : Niveau 0 à 9



Régler la ventilation corporelle : Niveau 0 à 9



Régler la ventilation de pieds : Niveau 0 à 9



VOICE GUIDE
VOICE GUIDE marche/arrêt



Le VOICE GUIDE guide l'utilisateur pendant l'utilisation. Il est possible d'activer et de désactiver cette fonction à tout moment.



Intensité

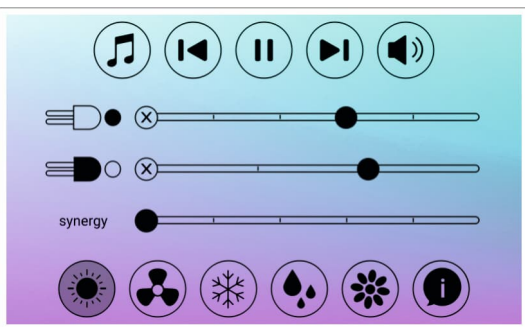

Régler l'intensité dans la zone du visage, par niveaux 0 à 5

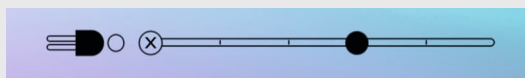

Régler l'intensité dans la zone du corps, par niveaux 0 à 5



Régler SYNERGY Light, par niveaux 0 à 5
SYNERGY Light utilise la synergie de la lumière rouge et de la lumière vert.

Sélection de pictogramme/ Suite de touches

Information



Volume

Niveaux 0 à 14

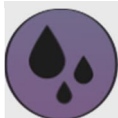
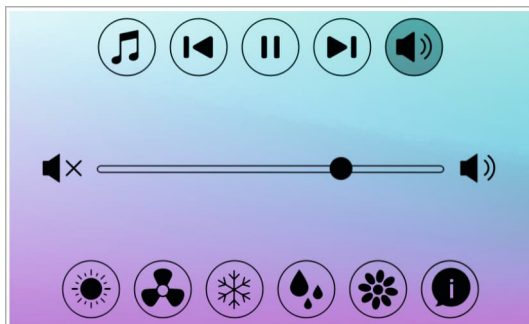

AQUA System

AQUA FRESH pour le corps et le visage marche/arrêt

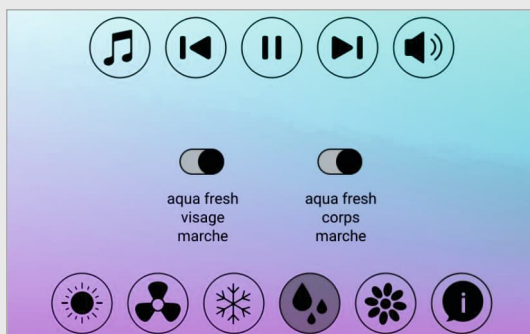
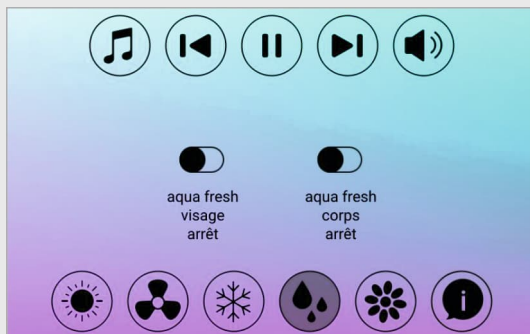

| Sélection de pictogramme/ Suite de touches | Description/Affichage à l'écran | Information |
|---|---------------------------------|-------------|
|---|---------------------------------|-------------|



Système de climatisation

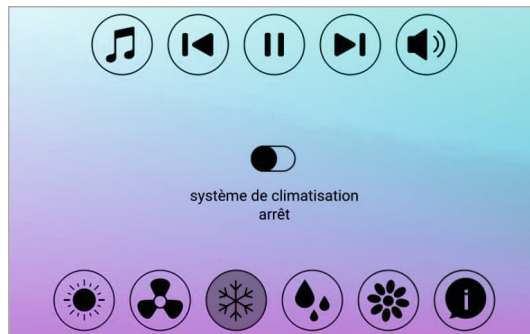

Climatisation marche/arrêt



ARRÊT D'URGENCE



Si le bouton d'ARRÊT D'URGENCE est actionné, l'appareil s'arrête, excepté l'INTERIOR DISPLAY. Dans ce cas, l'écran indique que le bouton d'ARRÊT D'URGENCE a été actionné.

Simultanément, le contour du bouton d'ARRÊT D'URGENCE est rouge et clignote.

Le temps de bronzage continue de s'écouler.

Le VOICE GUIDE signale une assistance vocale.

Il est possible de supprimer l'ARRÊT D'URGENCE après un temps de blocage de 2 secondes. Ensuite, l'appareil redémarre en mode bronzage.

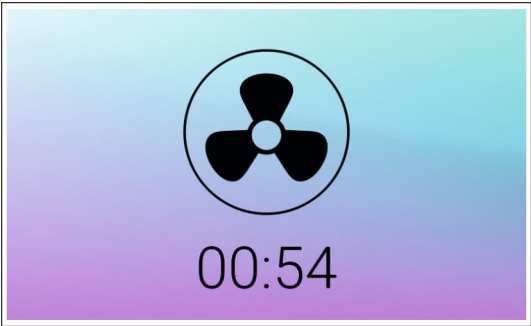
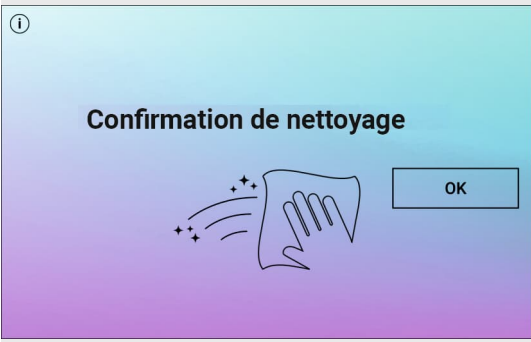
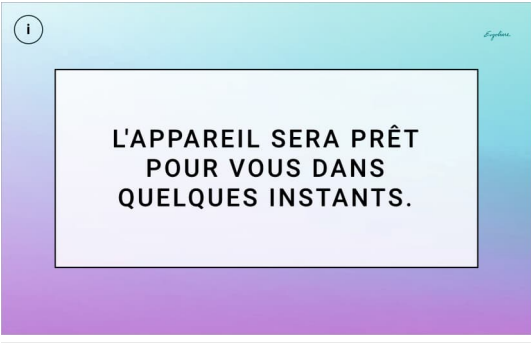
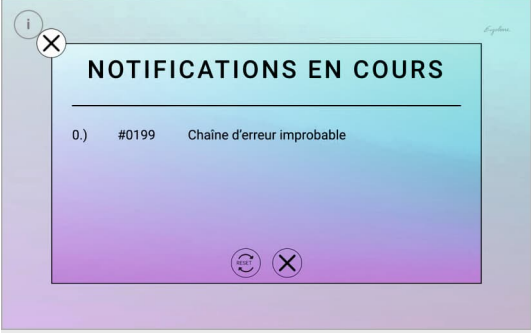
| Sélection des pictogrammes/ Suite de touches | Description/ Affichage à l'écran | Information |
|--|---|--|
|  EXTERIOR DISPLAY et INTERIOR DISPLAY après la séance de bronzage |  | APRÈS LA SÉANCE DE BRONZAGE : poursuite du ventilateur |
|  | Appuyer sur « OK » pour revenir à l'écran de démarrage. | Lorsque le mode nettoyage a été activé sur le PROFESSIONAL SETUP MANAGER PLUS, et que le temps de poursuite du ventilateur de l'appareil est terminé, il faut confirmer le nettoyage après chaque séance en appuyant sur la touche START/STOP. |
|  | Messages d'erreur | |
|  | Messages d'erreur actuels | |

3.5 Sélection du type d'utilisation (SELECTABLE TANNING PROGRAMS)



Avant de commencer la séance, il faut sélectionner le type d'utilisation souhaité.

- **INTENSIVE:**
Puissance de 100 % des lampes UV et SMART SUN et des bronzers faciaux
- **MEDIUM:**
puissance env. 85 % des lampes UV et SMART SUN, bronzeur facial niveau 2
- **SENSITIVE:**
puissance env. 70 % des lampes UV et SMART SUN, bronzeur facial niveau 1
- **PURE BEAUTY:** programme sans UV

– Appuyer sur la touche du type d'utilisation souhaité.



REMARQUE :

Dans chaque programme, les Synergy LIGHT LED démarrent avec une puissance de 100 %. Pendant le bronzage, l'intensité des bronzers faciaux et des Synergy LIGHT LED peut être modifiée ou complètement désactivée. Si le mode d'utilisation n'est pas sélectionné, l'appareil démarre en mode „INTENSIVE“.

3.6 Démarrage

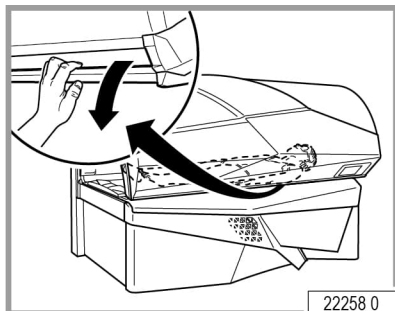

- Fermer la partie supérieure.
- Appuyer sur la touche START/STOP

Les fonctions suivantes sont activées au démarrage :

- Lampes et LED
- Bronzeurs faciaux
- Système d'air conditionné
- Refroidissement du corps
- Ventilation
- Système audio
- VOICE GUIDE



3.7 Connecter aux appareils Bluetooth®

 DANGER !



Risque de lésions auditives !

En écoutant de la musique forte, cela peut altérer durablement l'audition.

- Ne pas régler trop fort le volume.

Les utilisateurs peuvent connecter leur smartphone personnel au système audio. La connexion des appareils doit se faire avant le bronzage.

La connexion entre le solarium et le smartphone personnel de l'utilisateur n'est possible que via Bluetooth®¹Connect. Avec Bluetooth® Connect, l'utilisateur peut transférer sa musique préférée sans fil de son smartphone au solarium. La commande s'effectue très facilement via INTERIOR DISPLAY) pendant le bronzage.



REMARQUE :

- Ergoline ne peut pas garantir une compatibilité intégrale avec tous les appareils Bluetooth®.
- Avant d'accoupler un appareil à ce système, lire le manuel d'utilisation, afin d'en apprendre davantage au sujet de la compatibilité avec Bluetooth®.
- Assurez-vous que la fonction Bluetooth® est activée sur votre appareil et que ce dernier est visible pour tous les autres appareils Bluetooth®.

Connexion à un lecteur Bluetooth®

Activer la fonction Bluetooth® et la recherche d'appareils Bluetooth®.

Activer la fonction Bluetooth® sur l'iPhone® :

iPhone® :

Réglages → Généralités → Bluetooth® → MARCHE (la recherche d'appareils est lancée.)

Activer la fonction Bluetooth® sur smartphone Android® :

Smartphone Android® :

Appuyer sur l'icône Bluetooth® → SCANNER (la recherche d'appareils est lancée.)

¹ Système de communication : Bluetooth® Standard Version 3.0, Version 2.1 et EDR ; portée max. : env. 10 m ; plage de fréquence : plage de 2,4 GHz (2,4000 GHz – 2,4835 GHz) ; profils Bluetooth compatibles : A2DP, AVRCP ; appareils compatibles simultanément (pairing) : un appareil



REMARQUE :

Le banc solaire peut enregistrer au maximum dix appareils connectés par Bluetooth®. Pour se reconnecter, il faut d'abord effacer le banc solaire de l'appareil Bluetooth®. Ensuite, il faut recommencer la procédure d'activation



Activer Bluetooth® Connect sur le PROFESSIONAL SETUP MANAGER

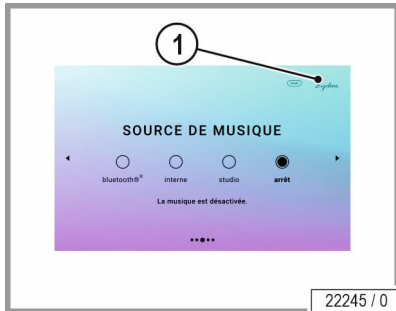

- Appuyer brièvement sur le logo Ergoline (rep. 1) pour appeler le PROFESSIONAL SETUP MANAGER PLUS.

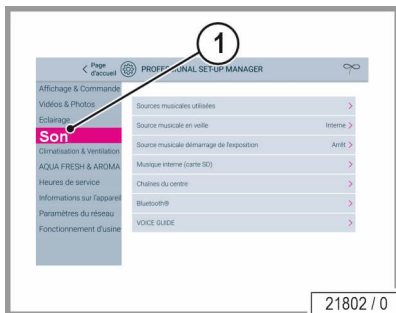

Appuyer sur « Son » (1) dans le profil de l'utilisateur.

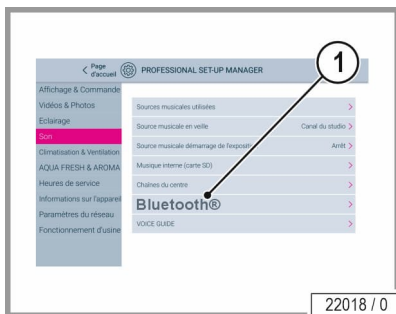

Sélectionner Bluetooth® (1)

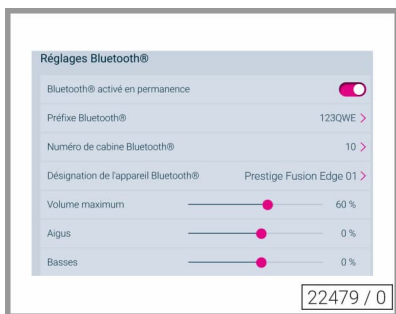

- Déplacer le curseur pour activer ou désactiver la fonction de manière permanente.

Connexion Bluetooth® réussie sur l'écran intérieur (INTERIOR DISPLAY)

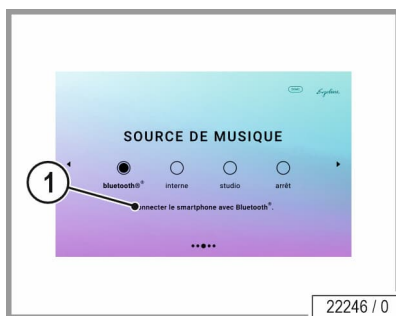

- Affichage d'état (1) lorsque les appareils ont bien été connectés.



Sources audio : Sélection Bluetooth® sur l'INTERIOR DISPLAY.

3.8 Écouter de la musique

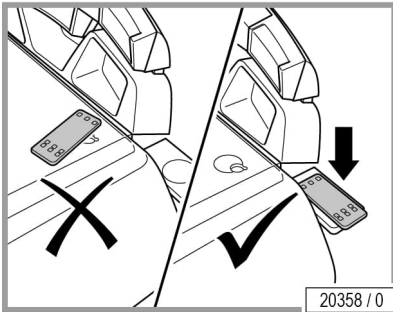

DANGER !



Risque de lésions auditives !

En écoutant de la musique forte, cela peut altérer durablement l'audition.

- Ne pas régler trop fort le volume.

ATTENTION !



Domages dus à la chaleur possibles sur le smartphone.

- Ne pas déposer l'appareil dans la zone d'irradiation immédiate.

3.9 Chargement sans fil des smartphones

Rechargez votre smartphone sans fil avec cette fonction technologique.

Posez simplement votre smartphone compatible Qi au centre du chargeur sans fil, écran vers le haut, et le processus de charge sera automatiquement lancé. Si nécessaire, alignez légèrement le smartphone jusqu'à ce que la fonction de charge soit activée sur le smartphone.



REMARQUE :

Ne placez aucune piste magnétique ou carte à puce (carte d'identité, carte de crédit, etc.) ou objet métallique sur le chargeur. Certaines coques de téléphones portables peuvent affecter les capacités de recharge.

4 Nettoyage et maintenance



4.1 Consignes de sécurité pour le nettoyage et la maintenance

 **DANGER !**



L'appareil est sous tension électrique !

Risque pour les personnes : choc électrique et brûlures.

- Avant de commencer les travaux, débrancher tous les câbles électriques.
- Sécurisez les câbles débranchés contre tout branchement inopiné.
- Vérifier que le courant ne passe plus.
- Tous les travaux et raccords électriques doivent être conformes aux prescriptions nationales du pays dans lequel l'appareil est utilisé (par exemple prescriptions VDE en Allemagne) et être réalisés par un personnel ayant reçu la formation technique nécessaire.

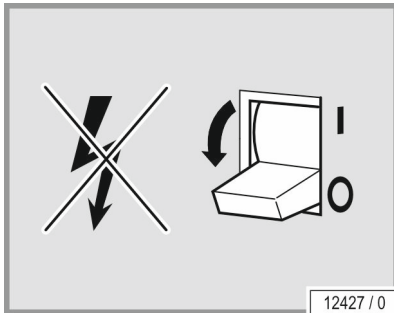

12427 / 0

Avant de travailler sur les appareils, ceux-ci doivent d'abord être déconnectés. Tous les circuits conducteurs de tension doivent être déconnectés.

Il ne suffit pas de déconnecter l'appareil, la tension pouvant encore être appliquée à certains endroits. Pour garantir la déconnexion, coupez tous les fusibles et, si possible, déposez-les.

Immédiatement après la mise hors tension, verrouiller les interrupteurs et les fusibles ayant servi à couper la tension de sorte qu'ils ne puissent pas être ré-enclenchés.

- Fermer le boîtier des fusibles avec un cadenas.

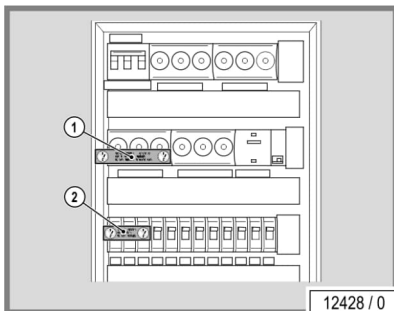

12428 / 0

Sur les fusibles automatiques qui ne peuvent pas être dévissés, recouvrir le levier de commande d'une bande adhésive portant la mention 'Ne pas ré-enclencher, danger !' (1 + 2).

Un panneau d'interdiction doit toujours être immédiatement apposé avec toute garantie de stabilité, portant la mention :

'Travaux en cours !'

'Localisation :'

'Le panneau ne peut être enlevé que par :'

4.2 Défauts

Des codes d'erreur apparaissent sur l'écran de manière à faciliter la localisation des pannes :



- En cas de défaillance, le code d'erreur apparaît sur l'écran.
- Lorsque plusieurs erreurs surviennent, les messages d'erreur sont affichés alternativement.
- Le dépannage est validé en appuyant sur la touche START/STOP.
- S'il n'est pas possible de dépanner, faire appel au service après-vente - voir page 2.

Vous trouverez de plus amples informations au sujet des défauts et du dépannage dans 'Codes de défaut', (n° de référence 1028225-..).

4.3 Nettoyage

 DANGER !



Les infections peuvent être transmises par le contact de la peau !

En conséquence, tous les appareils et toutes les pièces d'appareil que l'utilisateur a touchés pendant la séance de bronzage doivent être désinfectés après chaque séance de bronzage :

- Vitre du banc
- Poignées et panneau de commande
- Lunettes de protection
- Buses d'air ajustables

Pour une désinfection rapide et efficace, nous recommandons d'utiliser un désinfectant nettoyant rapide adapté.



REMARQUE :

- Pour obtenir une désinfection efficace, respectez la durée d'action du produit. Respectez les instructions du fabricant.
- Après le temps de traitement recommandé, supprimer les résidus des produits de nettoyage et de désinfection.
- Utiliser pour cela des serviettes en papier propres et douces.
- Effectuez un contrôle visuel. Répétez le processus de nettoyage si vous trouvez des zones sales ou des résidus de produits de nettoyage et de désinfection.
- Effectuer un nouveau contrôle visuel.



4.3.1 Nettoyage en surface

Surfaces en verre acrylique

 **ATTENTION !**



Ne pas nettoyer à sec – risque de rayures !

Le non-respect de ces instructions entraîne la suppression du droit à la garantie.

- Pour un nettoyage rapide des surfaces en verre acrylique et une hygiène irréprochable, utiliser exclusivement un désinfectant nettoyant rapide pour les plaques en verre acrylique.
- Ne pas utiliser des désinfectants ou des détergents (p. ex. lysoforme, alcool éthylique ou autres produits à base d'alcool).

Les plaques en verre acrylique deviennent inutilisables si elles sont encrassées !

- Éliminer soigneusement les empreintes de doigts, les résidus du nettoyage et autres saletés.

Surfaces en plastique

Pour le nettoyage des surfaces en plastique peintes et non peintes, il est recommandé d'utiliser uniquement de l'eau tiède et une peau de chamois. N'utilisez jamais de détergents agressifs qui contiennent de l'alcool ou des huiles essentielles. Ces produits peuvent provoquer des dommages qui ne sont pas couverts par la garantie.

Il est tout à fait possible que pendant le nettoyage, la peau de chamois soit légèrement maculée de noir par les joints de caoutchouc ; il s'agit là d'une conséquence inévitable.

Éviter d'endommager les surfaces en acrylique et en plastique.

- Avant de procéder aux travaux de nettoyage, retirer bagues, montres, bracelets, etc.

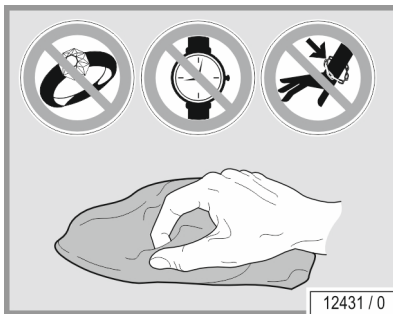

4.3.2 Lampes

Si nécessaire, nettoyer les lampes avec un chiffon humide sans l'impregner de nettoyeur.

4.3.3 Panneaux à LED SPECTRA

ATTENTION !



Les panneaux à LED SPECTRA sont des pièces optiques très sensibles.

Risque de rayures !

Le non-respect de ces instructions entraîne la suppression du droit à la garantie.



- Ne pas nettoyer avec un appareil mécanique ou humide !
- Ne pas vaporiser !
- Ne pas nettoyer ni frotter !
- Ne pas passer l'aspirateur !
- En cas de poussière, utiliser un chiffon microfibre sec et propre.
- Utiliser le chiffon microfibre uniquement pour les panneaux à LED SPECTRA !
- Nettoyer le chiffon microfibre utilisé conformément aux instructions de lavage du chiffon.
- Ne pas insérer le chiffon microfibre directement dans la niche du réflecteur. Risque de rayures !
- Passer doucement sur la surface du réflecteur, ne pas exercer de pression !
- Si un nettoyage mécanique (lavage) des panneaux à LED SPECTRA est nécessaire, veuillez impérativement contacter le service après-vente avant le nettoyage – voir page 2.

4.4 Plan de nettoyage

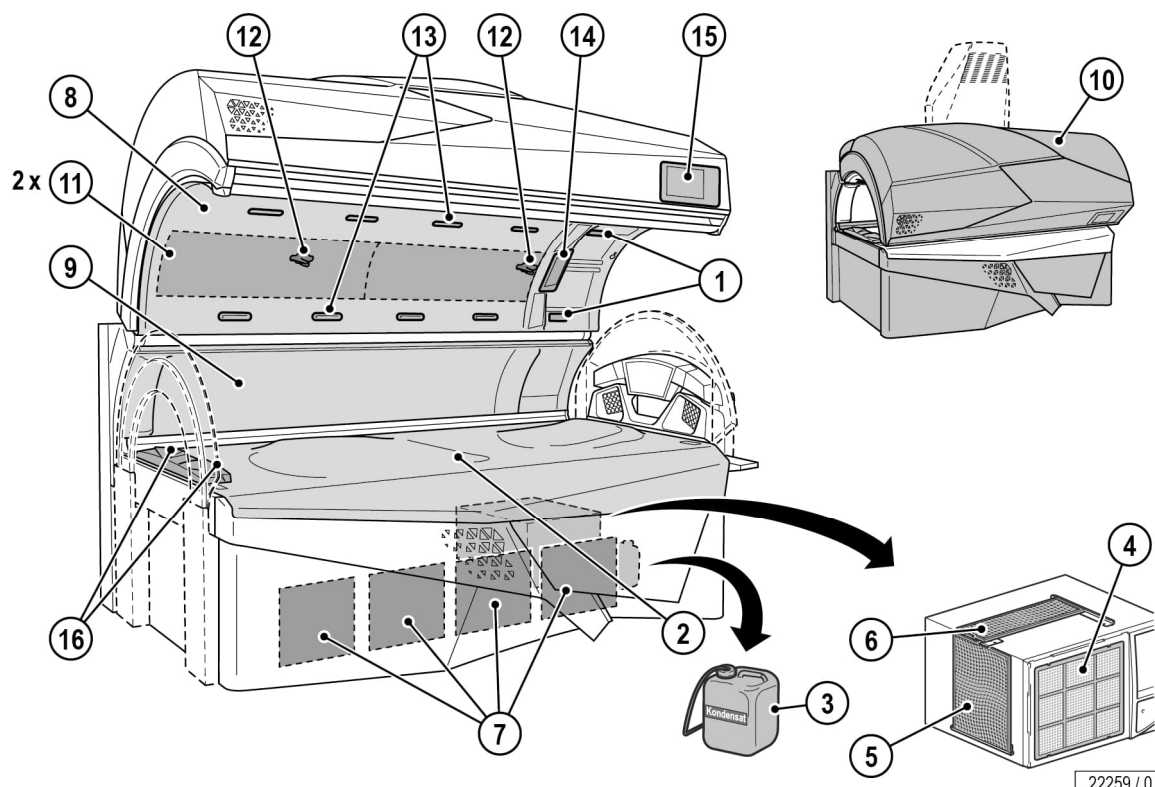

22259 / 0

| Composant | Intervalle | Opération | Voir page |
|---|--------------------------|----------------------------------|-----------|
| | Après chaque bronzage | | |
| | Si nécessaire | | |
| | 50 h | | |
| 1 Buses d'air ajustables/ AROMA | X | Nettoyer et désinfecter | 55 |
| 2 Plaque de couche acrylique | X | Nettoyer et désinfecter | 56 |
| 3 Réservoir à condensation | X | Vider | 76 |
| 4 Plaque filtrante | X | Nettoyer | 76 |
| 5, 6 Filtre | | X Démontez et nettoyez le filtre | 76 |
| 7 Filtre | | X Démontez et nettoyez le filtre | 74 |
| 8, 9, 10 Surfaces | X | Nettoyer | 56 |
| 11 Plaques filtrantes | X | X Nettoyer | 75 |
| 12 Buses AQUA / AROMA SYSTEM | X | Nettoyer | 55 |
| 13 Buses d'air pour refroidissement du corps | X | Nettoyer | 55 |
| 14 INTERIOR DISPLAY | X | Nettoyer et désinfecter | 55 |
| 15 EXTERIOR DISPLAY | X | Nettoyer et désinfecter | 55 |
| 16 Buses d'air refroidissement du corps extrémité pieds | X | Nettoyer | 55 |
| Lunettes de protection | X | Nettoyer et désinfecter | 55 |

**REMARQUE :**

Lorsque le mode de nettoyage a été activé sur le PROFESSIONAL SETUP MANAGER PLUS, et que le temps de poursuite du ventilateur de l'appareil est terminé, après chaque séance, il faut confirmer le nettoyage en appuyant sur la touche START/STOP.



4.5 Maintenance

La maintenance et l'entretien sont des facteurs essentiels pour un fonctionnement satisfaisant de l'appareil. En conséquence, il est absolument nécessaire de respecter les intervalles de maintenance et d'exécuter avec soin les travaux de maintenance et d'entretien.

La durée totale de fonctionnement des pièces à entretenir peut être visualisée dans le mode de réglage préliminaire (voir 'PROFESSIONAL SETUP MANAGER PLUS', n° de référence 1020228-..).

Nous insistons sur le fait que l'appareil doit faire l'objet de contrôles réguliers (tous les 12 mois à partir de la mise en service) confiés à notre service après-vente ou à une société spécialisée agréée et visant à le maintenir dans un état conforme !

Les contrôles et travaux de maintenance effectués doivent être enregistrés dans le manuel de l'appareil, d'exploitation et de maintenance (n° de référence 1010935-..).

4.5.1 Plaques de verre acrylique

ATTENTION !

Fissurations en surface par les produits cosmétiques !

A la longue, les produits cosmétiques et les produits de protection solaire provoquent des dommages (par exemples fissurations en surface).

- Éliminez les produits cosmétiques et les produits de protection solaire avant le bronzage.

Les plaques en verre acrylique sont fabriquées avec un verre acrylique spécialement développé pour ce type d'applications. Les résines acryliques utilisées se distinguent par une perméabilité et une résistance à la lumière particulièrement élevées et une surface facile à entretenir, hygiénique et respectueuse de la peau.

Le modelage particulier de chaque plaque de verre acrylique est le fruit d'un procédé de fabrication complexe. En dépit d'un savoir-faire incontestable en matière de fabrication, les plaques de verre acrylique peuvent présenter de légères imperfections, inclusions ou stries. Il est également possible que des fissures apparaissent sur la couche au cours de l'exploitation.

Ces phénomènes, dus au matériau lui-même, sont techniquement inévitables et n'ont aucune influence notable sur les performances du solarium. Ils ne peuvent donc pas être considérées comme des défauts.

Après une certaine durée d'utilisation, les plaques en verre acrylique deviennent opaques et doivent alors être régulièrement remplacées par le service après-vente.



4.6 REMOTE SERVICE (optionnel)

En tant qu'exploitant de studio, vous avez la possibilité d'accéder à votre Prestige Synergy Edge via REMOTE SERVICE. Vous pouvez afficher des informations concernant l'appareil, comme p. ex. le nombre d'heures de service, et effectuer à distance la configuration de votre appareil. En cas de panne, le service technique peut ainsi effectuer un diagnostic à distance via REMOTE SERVICE en ligne.



REMARQUE :

Veillez consulter la page d'accueil de Globalservice pour obtenir de plus amples informations concernant l'enregistrement et l'utilisation de REMOTE SERVICE, ainsi qu'un manuel d'utilisation (N° de référence 1019772-..) :
www.jk-globalservice.de.

4.7 Plan de maintenance



ATTENTION !



N'utiliser que des pièces d'origine du même modèle !
Après utilisation de pièces de rechange d'origine externe, l'appareil ne satisfait plus à la déclaration de conformité et ne peut plus être utilisé !

Nous déclinons toute responsabilité pour les dommages résultant de l'utilisation de pièces de rechange autres que celles d'origine.

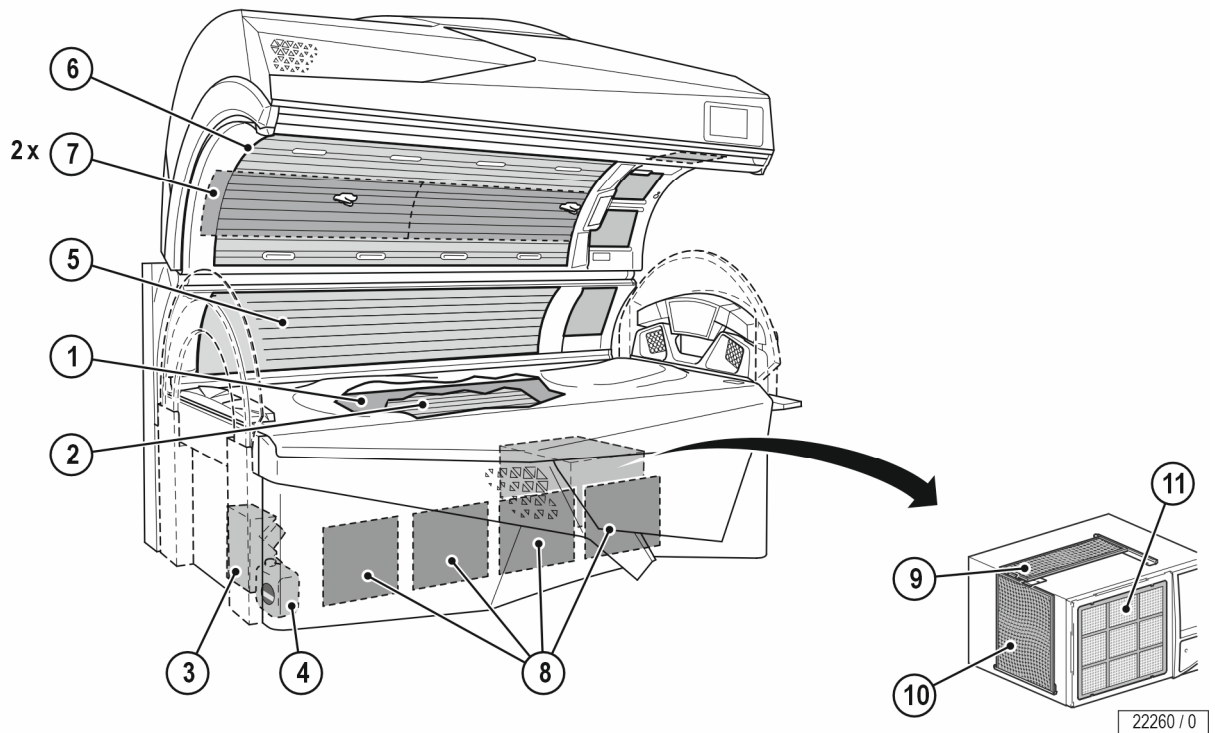

22260 / 0

| Composant | Intervalle | Opération | Voir page |
|---|---|-----------|-----------|
| | Si nécessaire 300 heures de service 1000 heures de service 3000 heures de service / 2 ans | | |
| 1 Plaque intermédiaire | | X Changer | 64 |
| 2 Lampes à décharge basse pression, partie inférieure | | X Changer | 71 |
| 3 AQUA SYSTEM | X | Changer | 80 |
| 4 Réservoir AROMA | X | Changer | 80 |
| 5 Lampes à décharge basse pression, partie latérale | | X Changer | 72 |
| 6 Lampes à décharge basse pression, partie supérieure | | X Changer | 73 |
| 7 Plaque filtrante | | X Changer | 75 |
| 8 Filtre | | X Changer | 74 |
| 9 Filtre | | X Changer | 76 |
| 10 Filtre | | X Changer | 76 |
| 11 Plaque filtrante | | X Changer | 76 |



Entretien par un personnel qualifié, agréé et formé à cet effet

 **ATTENTION !**



Risques pour les personnes si les travaux d'entretien ne sont pas réalisés !

Des dommages matériels et corporels peuvent se produire si les travaux de maintenance ne sont pas effectués !

- Les travaux de maintenance sont réservés au personnel spécialisé qui a été autorisé, formé et qualifié par JK-International GmbH, Département JK-Global Service !
- L'exploitant est responsable du respect des intervalles de maintenance !

Les travaux d'entretien doivent être réalisés suivant la liste des contrôles 1019858-.. par un technicien d'entretien du constructeur ou par des personnes agréées, formées et qualifiées par le constructeur.

Sur la liste des contrôles 1019858-..., il faut noter et confirmer les travaux d'entretien réalisés en bonne et due forme.

Les travaux d'entretien doivent être réalisés conformément aux intervalles suivants :

- Après 1500 heures de service
- Une fois par an ou toutes les 2000 heures de service, suivant ce qui arrive en premier.
- Après 3000 heures de service
- Après 5000 heures de service
- Après 10 ans ou toutes les 20 000 heures de service, suivant ce qui arrive en premier.

Lorsque l'appareil a 10 ans d'après la date de fabrication, il faut faire contrôler son état par un technicien d'entretien certifié de la JK-International GmbH, Département JK-Global Service, avant de pouvoir continuer à utiliser l'appareil.

Si ce contrôle de l'appareil n'est pas réalisé, cela peut entraîner des dommages corporels ou matériels.

Toute responsabilité est exclue si l'appareil a 10 ans d'après la date de fabrication, et s'il est encore utilisé sans que son état n'ait été contrôlé.

4.8 Préparation des opérations de maintenance et de nettoyage



4.8.1 Kit service

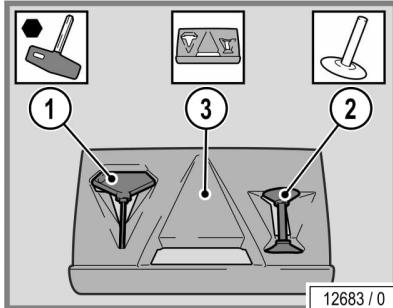

1. Clé mâle à six pans creux (clé Allen)
2. Ventouse pour disques de filtre et partie rabattable.
3. Protection contre les rayures au niveau de l'accès (rembourrage pour protéger l'écran de la partie rabattable)

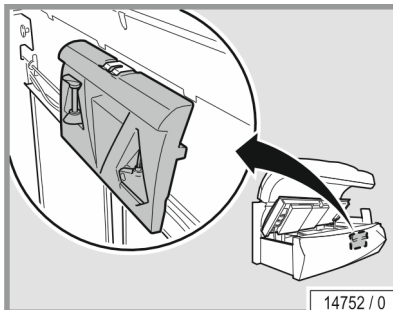

Le kit service est installé sur la face intérieure du panneau avant.

- Ouvrir la banquette : voir page 67.

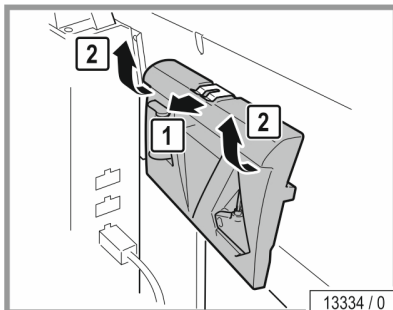

- Retirer le kit service de la fixation.

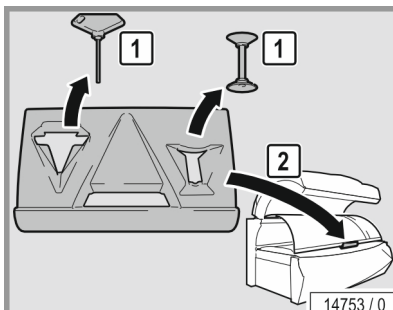

- Retirer la clé pour vis à six pans creux et la ventouse.

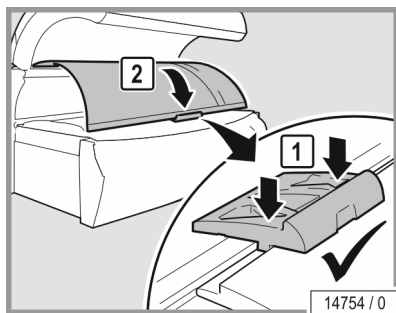

- Pour ouvrir l'écran de la partie rabattable, utilisez le rembourrage comme protection contre les rayures.

4.8.2 Monter la plaque de couche et enlever la plaque intermédiaire

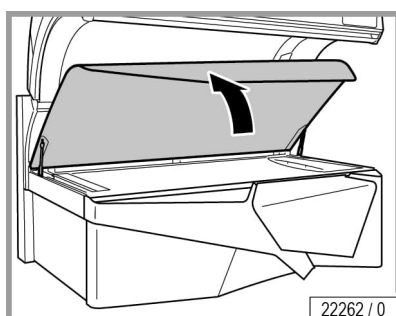

- Relever la banquette jusqu'en butée. La banquette est automatiquement retenue.

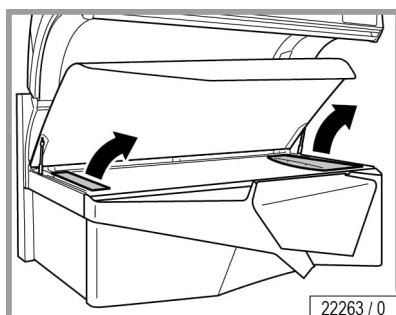

- Retirer les caches de lampe côté tête et côté pied.

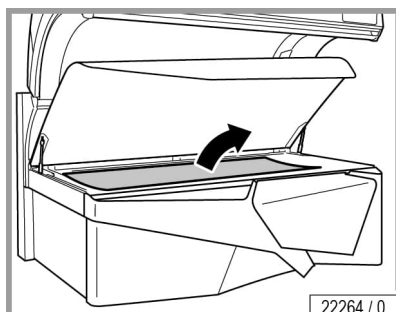

- Soulever le disque intermédiaire avec la ventouse.
- Enlever la plaque intermédiaire.

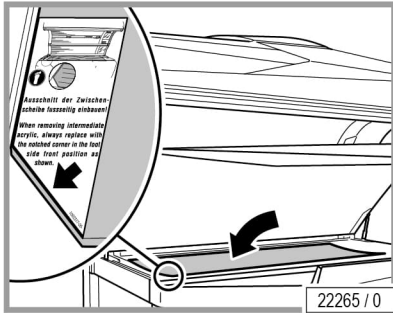

Pour l'assemblage, procédez dans l'ordre inverse des opérations.

Pour le remontage, tenir compte des points suivants :

- Assurez-vous que les encoches se trouvent sur l'extrémité pied lorsque vous placez la plaque intermédiaire.

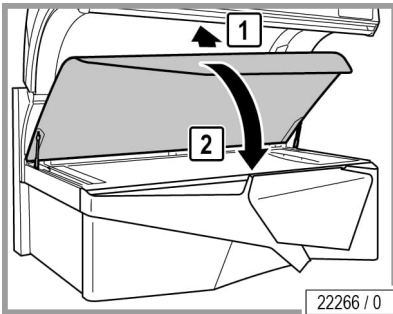

- Abaisser lentement la plaque de couche et fermer.

4.8.3 Retirer la partie rabattable

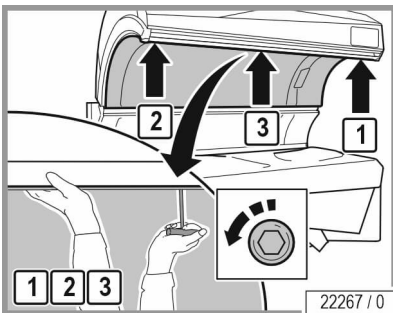

- Tourner les verrouillages de 90° : d'abord à l'extérieur puis au milieu.
- Soutenir d'une main la partie rabattable afin qu'elle ne tombe pas.

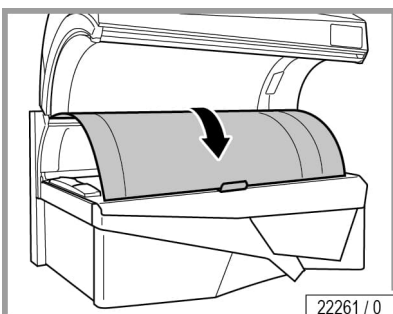

- Déposer avec précaution l'écran sur la protection contre les rayures (kit service).

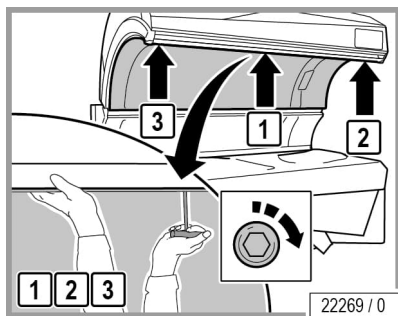

Le remontage se fait dans l'ordre inverse des opérations.

Pour le remontage, tenir compte des points suivants :

- Soutenir d'une main la partie rabattable afin qu'elle ne tombe pas.
- Refermer les verrouillages : d'abord au milieu puis à l'extérieur.

4.8.4 Retirer le panneau latéral

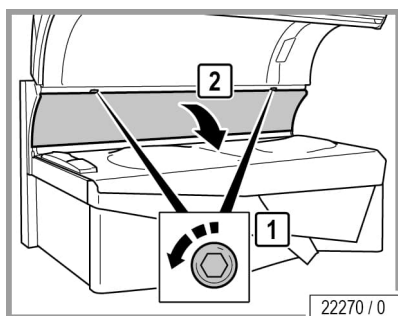

- Tourner les verrouillages de 90°.

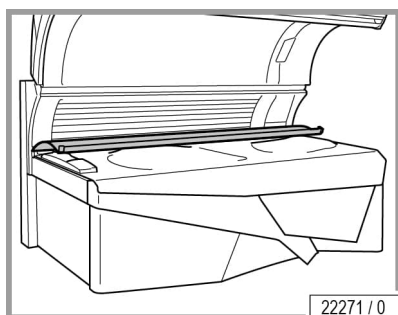

- Relever la plaque et la déposer avec précaution.

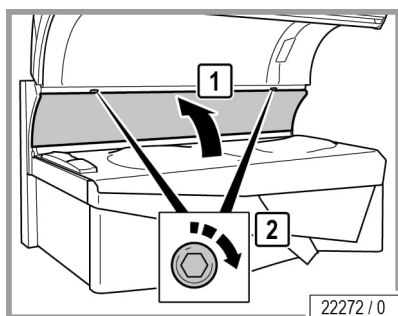

Pour le remontage, tenir compte des points suivants :

- Refermer les verrouillages.

4.8.5 Ouvrir la banquette

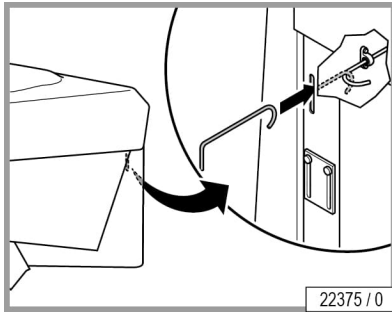

- Insérer le crochet du bac dans l'ouverture et l'accrocher à la barre de verrouillage.

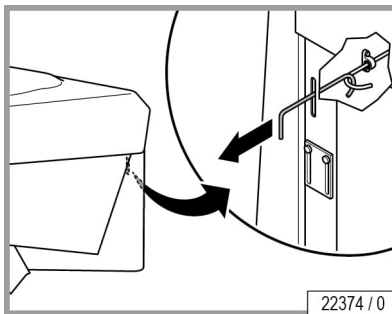

- Retirer le crochet du bac.
- Appuyer légèrement sur le bac vers le bas

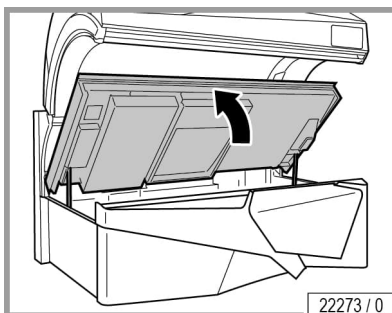

Le bac s'ouvre tout seul.

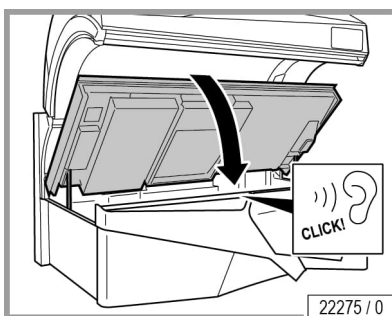

- Fermer la banquette. La banquette doit s'enclencher de façon audible lors de sa fermeture.

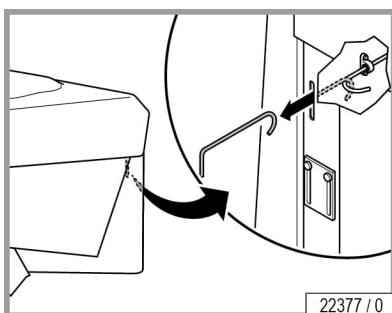

- Retirer le crochet du bac de l'ouverture.



4.9 Consignes pour le changement des lampes

 DANGER !



Risque de brûlure lié aux lampes et surfaces chaudes !

Risque de brûlure aux doigts et aux mains en changeant les lampes.

- Laisser l'appareil suffisamment refroidir avant d'effectuer les travaux de maintenance.
-



REMARQUE :

En cas du bris de verre des lampes, il est possible que de petites quantités de mercure s'échappent ! Respecter les recommandations suivantes :

- Débrancher immédiatement l'appareil du secteur.
- Les enfants doivent immédiatement quitter la pièce.
- Aérer la pièce pendant 15 minutes au moins.
- Enfiler des gants à usage unique.
- La fenêtre étant ouverte : recueillir les débris de verre et le mercure s'étant échappé dans un récipient fermable.
- Remettre le récipient à un centre de collecte pour lampes usées.

4.9.1 NFC : Remplacement des lampes

Tout nouveau lot de lampes doit être activé avec la carte de lampes NFC fournie. Chaque carte de lampes NFC ne peut être utilisée qu'une seule fois, elle n'est ensuite plus valable.

Mettre dans un premier temps le lot de lampes en place, puis activer les lampes avec la carte de lampes NFC. Il est nécessaire pour cela de remettre à zéro les heures de service.

Remettre à zéro les heures de service



REMARQUE :

Pour remettre à zéro les heures de service des lampes, vous devez avoir accès au PROFESSIONAL SETUP MANAGER PLUS.



- Aller au PROFESSIONAL SETUP MANAGER PLUS.
- Activer dans le menu HEURES DE SERVICE.

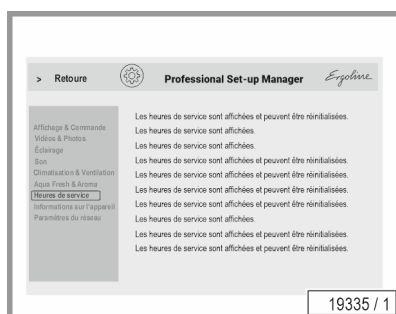

- Maintenir la carte des lampes NFC au point NFC.



Le centre du point NFC est vert :

les heures de service des lampes sont remises à 0.



REMARQUE :

Les deux cartes de lampes NFC doivent être activées. Maintenez l'un après l'autre la carte des lampes NFC du lot de lampes type A et la carte de lampes NFC du lot de lampes type B au point NFC.



4.9.2 Lampes à décharge basse pression

 DANGER !



Risque de brûlure lié aux lampes et surfaces chaudes !

Risque de brûlure aux doigts et aux mains en changeant les lampes.

- Laisser l'appareil suffisamment refroidir avant d'effectuer les travaux de maintenance.

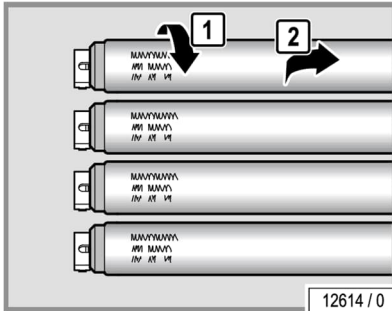

- Changer immédiatement les lampes à décharge basse pression défectueuses.
- Toujours changer le groupe de lampes au terme de la durée d'utilisation mentionnée.
- Tourner la lampe de 90° et l'enlever avec précaution de la douille.

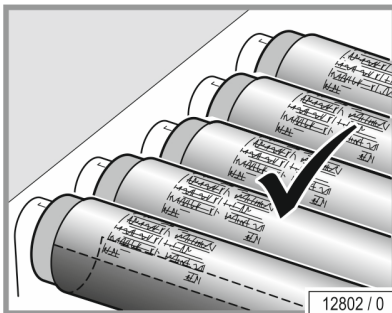

- Les lampes à décharge basse pression sont équipées d'un réflecteur qui dirige la lumière spécifiquement vers l'extérieur.
- Installer les lampes de sorte que la face arrière du réflecteur soit orientée vers la face intérieure de l'appareil.

 DANGER !



Risque d'incendie en cas d'orientation erronée des lampes !

Une orientation erronée des lampes entraîne des contacts instables. Cela peut entraîner une surchauffe et la formation d'étincelles.

- Contrôler que la douille est correctement orientée !

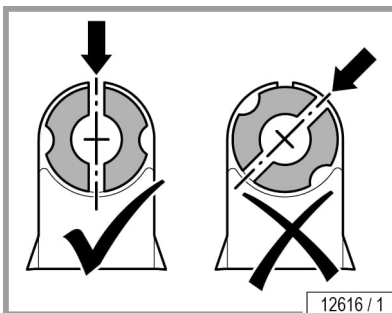

- Contrôler l'orientation de la pièce intérieure de la douille avant d'insérer la lampe.

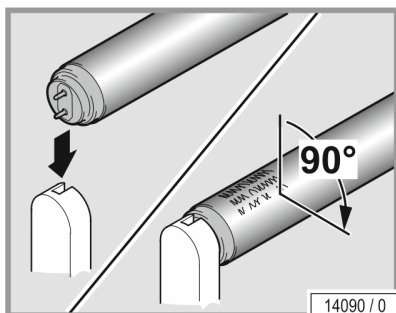

- Introduire les broches de contact des lampes par le haut à la verticale dans la douille.
- Tourner la lampe à 90° sur son axe pour obtenir un contact correct.
- L'inscription sur la lampe doit être dirigée vers l'extérieur (c'est-à-dire vers le compartiment de bronzage ou l'utilisateur).

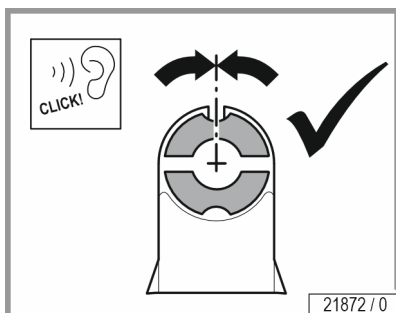

4.10 Nettoyer ou changer les lampes dans la partie inférieure

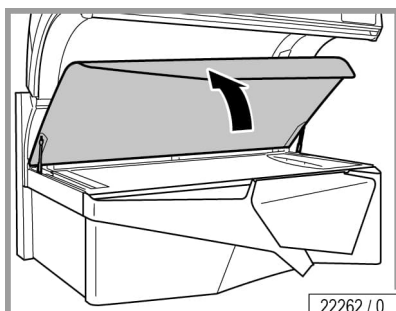

- Monter la plaque de couche, démonter les carters de lampes et la plaque intermédiaire : voir page 64.

Changer la lampe : voir page 70.

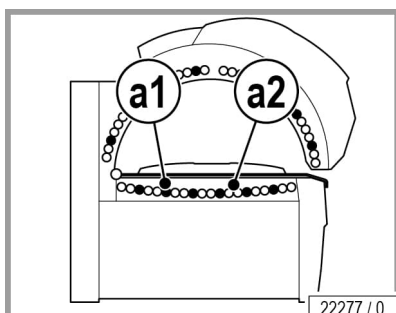

- Respecter l'ordre des lampes SMART SUN lampes à décharge basse pression et lampes à décharge basse pression.
a1 : SMART SUN lampes à décharge basse pression
a2 : Lampes à décharge basse pression

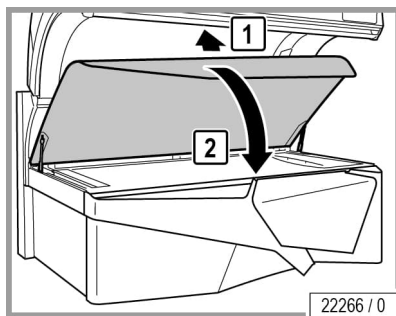

Pour l'assemblage, procédez dans l'ordre inverse des opérations.

Pour le remontage, tenir compte des points suivants :

- Assurez-vous que les encoches se trouvent sur l'extrémité pied lorsque vous placez la plaque intermédiaire.
- Abaisser lentement la plaque de couche et fermer.

4.11 Nettoyer ou changer les lampes dans la partie latérale

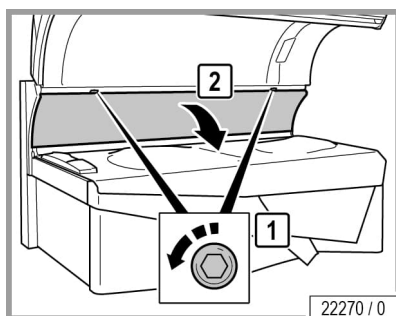

- Retirer le panneau latéral : voir page 66.

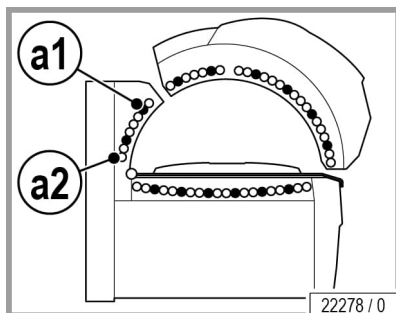

- Respecter l'ordre des lampes SMART SUN lampes à décharge basse pression et lampes à décharge basse pression.
a1 : SMART SUN lampes à décharge basse pression
a2 : Lampes à décharge basse pression

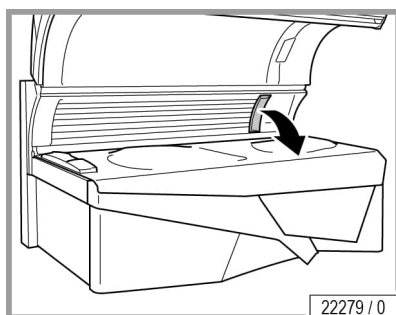

- Retirez la plaque de recouvrement de lampe.

Remplacement des lampes :

lampes à décharge basse pression : voir page 70.

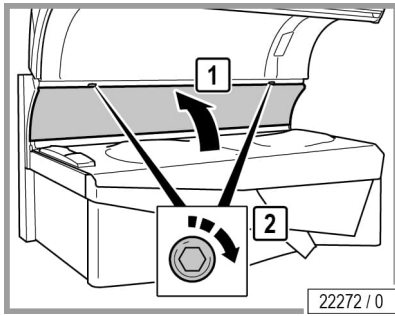

- Pour le remontage, tenir compte des points suivants :
- Refermer les verrouillages.



4.12 Nettoyer ou changer les lampes dans la partie supérieure

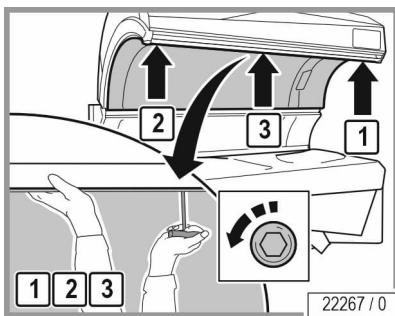

Vous trouverez dans la partie supérieure les composants suivants sur le plan de maintenance :

- Lampes à décharge basse pression 1,80 m

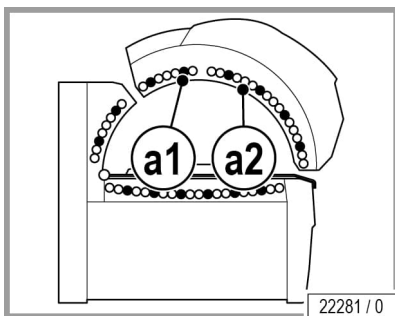

- Respecter l'ordre des lampes SMART SUN lampes à décharge basse pression et lampes à décharge basse pression.
a1 : SMART SUN lampes à décharge basse pression
a2 : Lampes à décharge basse pression

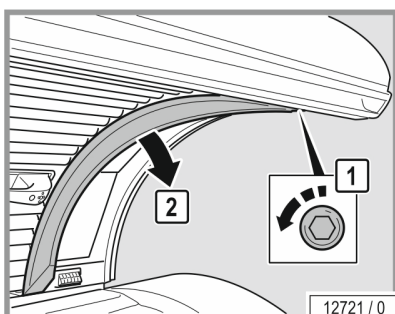

- Desserrer la vis et enlever le cache des lampes et déposez-le avec précaution sur l'écran de la partie rabattable.

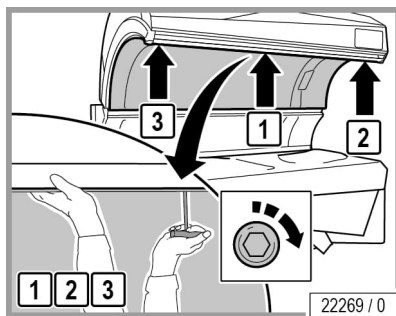

Le remontage se fait dans l'ordre inverse des opérations.

Pour le remontage, tenir compte des points suivants :

- Soutenir d'une main la partie rabattable afin qu'elle ne tombe pas.
- Refermer les verrouillages : d'abord au milieu puis à l'extérieur.

4.13 Nettoyer les filtres dans la partie inférieure

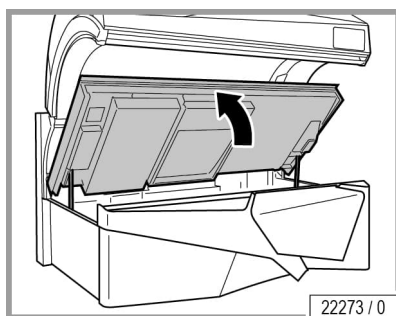

- Ouvrir la banquette : voir page 67.

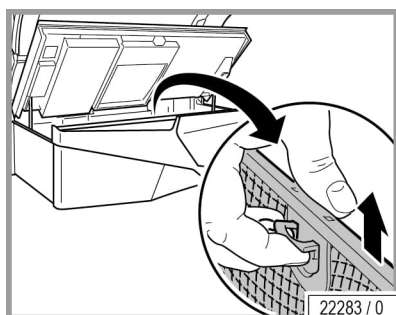

- Enlever les filtres.

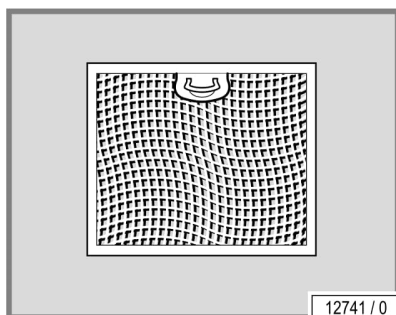

- Nettoyer les filtres sec ou humide.

Nettoyage à sec : aspirateur (selon le degré de saleté)

Nettoyage humide : eau et produit vaisselle, également lave-vaisselle

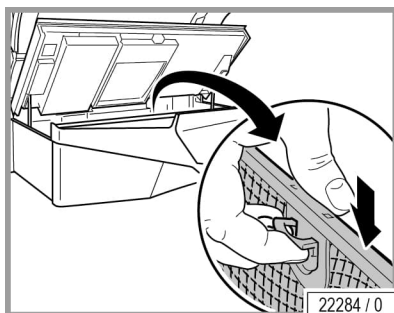
**AVIS !**

L'humidité peut endommager l'appareil !
Lors de la remise en place, les filtres nettoyés doivent être secs.



- Replacer les filtres nettoyés et séchés.
- Fermer la banquette. La banquette doit s'enclencher de façon audible lors de sa fermeture.

4.14 Nettoyer les plaques filtrantes dans la partie supérieure

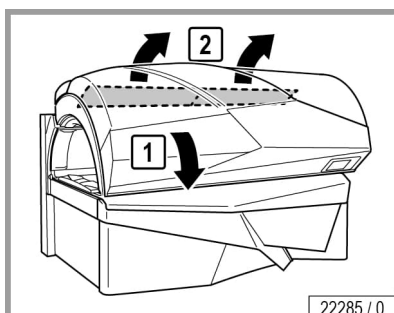

- Si nécessaire, recouvrir la partie supérieure pour éviter de rayer la peinture.
- Retirer les plaques filtrantes au dos de la partie supérieure.

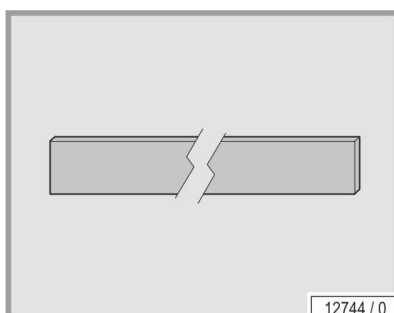

- Nettoyer les plaques filtrantes sec ou humide ou les remplacer par des plaques neuves.

Nettoyage à sec : aspirateur (selon le degré de saleté)
Nettoyage humide : eau et produit vaisselle

- Ne pas nettoyer au lave-vaisselle !

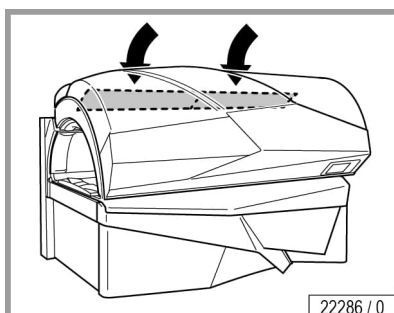
**AVIS !**

L'humidité peut endommager l'appareil !
Lors de la remise en place, les filtres nettoyés doivent être secs.

- Replacer les plaques filtrantes nettoyées et séchées.



4.15 Appareil de climatisation : Vider le réservoir à condensation et nettoyer le filtre

 ATTENTION !



Liquide de refroidissement inflammable dans le climatiseur !

Une fuite de liquide de refroidissement peut provoquer un incendie ou une explosion.

- Éviter les sources d'inflammation ! Il est interdit d'allumer un feu, d'allumer des lumières nues et de fumer.
- Aucun travail d'entretien ne doit être effectué sur les composants du circuit de refroidissement, par exemple sur le compresseur, le capteur de pression ou le convertisseur de fréquence.
- Les travaux de brasage et de soudage ne doivent pas être effectués sur l'appareil.



REMARQUE :

Les surfaces filtrantes doivent être exemptes de saletés. Les filtres doivent être nettoyés régulièrement selon les instructions du plan de nettoyage.



AVIS :

Le climatiseur contient des gaz à effet de serre fluorés. Ne pas rejeter les gaz dans l'atmosphère. Informations concernant le type de réfrigérant utilisé : actuellement, les types de réfrigérants R32 (⁽¹⁾GWP : 675) sont utilisés avec un volume de remplissage de 0,45 kg.



REMARQUE :

Le type et la quantité de réfrigérant sont indiqués sur la plaque signalétique du climatiseur.

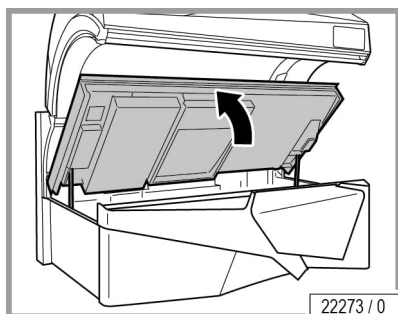

- Ouvrir la banquette : voir page 67.

¹ GWP = global warming potential (Potential de réchauffement global)

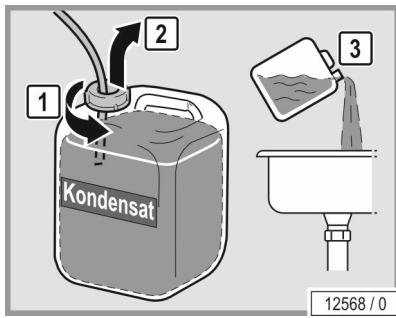

- Extraire le réservoir à condensation.
- Retirer le tuyau flexible sur le réservoir à condensation.
- Vidanger le réservoir à condensation.

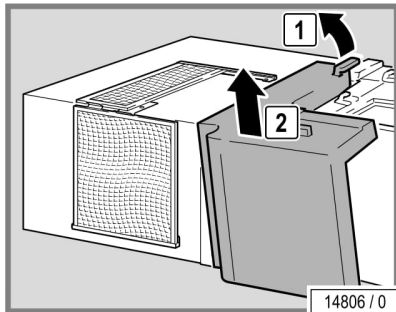

- Enlever le cache.

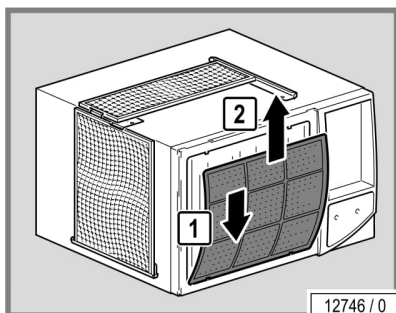

- Extraire le filtre hors de la fixation.

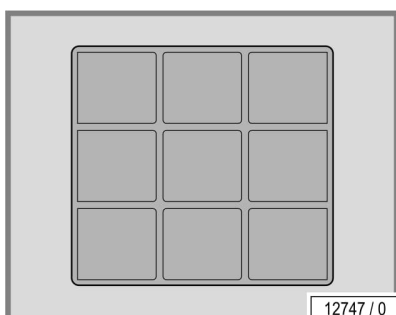

- Nettoyer le filtre sec ou humide.
- Nettoyage à sec : aspirateur (selon le degré de saleté)
 Nettoyage humide : eau et produit vaisselle
- Ne pas nettoyer au lave-vaisselle !

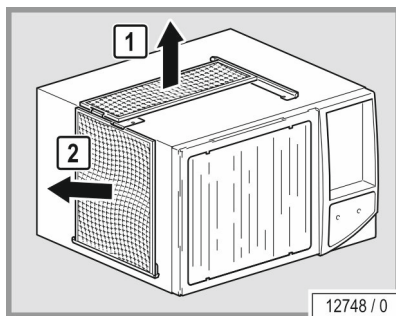

- Extraire le filtre hors de la fixation.

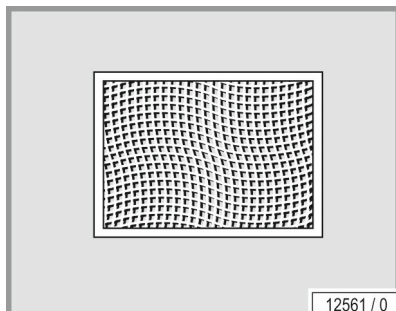

- Nettoyer les filtres sec ou humide.

Nettoyage à sec : aspirateur (selon le degré de saleté)
Nettoyage humide : eau et produit vaisselle, également lave-vaisselle

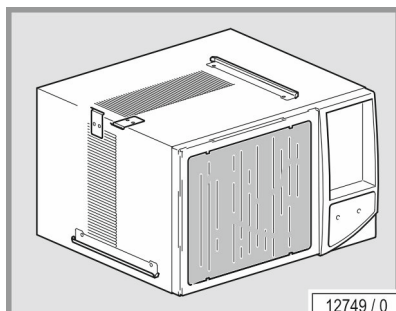

- Nettoyer les ailettes de refroidissement encrassées avec le peigne de lamelles.

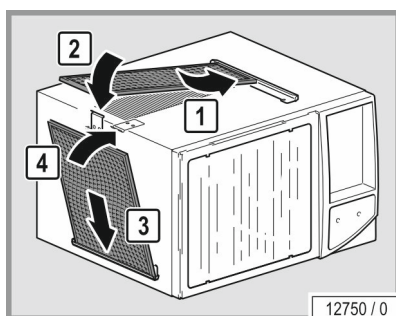

- Replacer les filtres nettoyés et séchés.
- S'assurer que les filtres sont solidement installés dans les fixations.

AVIS !



L'humidité peut endommager l'appareil !
Lors de la remise en place, les filtres nettoyés doivent être secs.

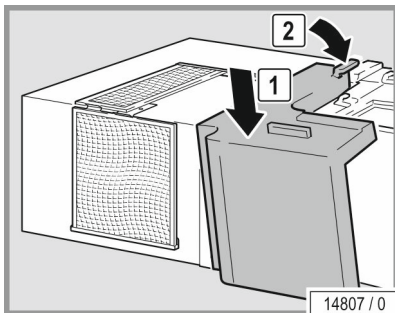
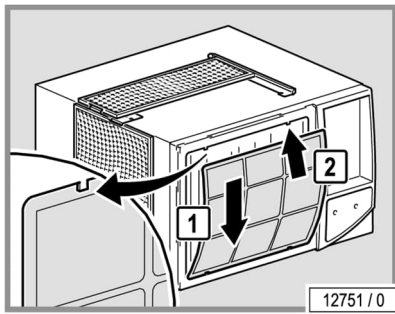

- Fixer le cache.

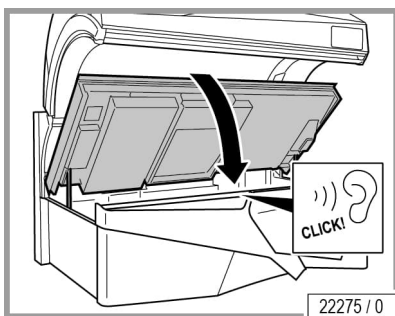

- Raccorder le tuyau flexible au réservoir à condensation.
- Replacer le réservoir à condensation.
- Fermer la banquette. La banquette doit s'enclencher de façon audible lors de sa fermeture.



4.16 Maintenance AQUA / AROMA SYSTEM

La fonction AQUA SYSTEM sert au refroidissement du corps. Lorsqu'elle est activée, un brouillard AQUA SOLAR WITH SKIN+ ADDITIVE est vaporisé à l'intérieur du solarium (voir 'INFORMATION SUR LE PRODUIT AQUA SYSTEM, n° de référence 1011201-..').

 **DANGER !**



Danger pour la santé de vos clients !

L'eau contaminée par des bactéries peut entraîner des exanthèmes et autres allergies chez les utilisateurs du solarium !

- Par conséquent, ne pas verser d'eau du robinet ou autres liquides dans le bidon contenant du produit AQUA SYSTEM.
- Ne remplacer les bidons AQUA SYSTEM que par des bidons d'origine.
- Ne pas verser les restes du liquide du vieux bidon dans le bidon neuf !
- Observer la température maximum indiquée pour le transport et le stockage.
- Respecter la date de péremption sur le bidon.

La version AQUA / AROMA SYSTEM comprend le parfum 'RELAX', vaporisé par les buses côté tête et dans la cabine.

D'autres parfums sont également disponibles. Vous obtiendrez de plus amples informations auprès de JK-International GmbH, Division JK-Licht (voir page 2).

4.16.1 Changer le réservoir AROMA

- Ouvrir la banquette : voir page 67.

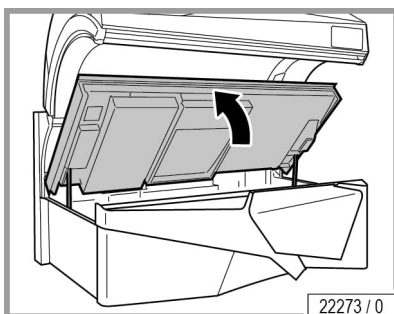

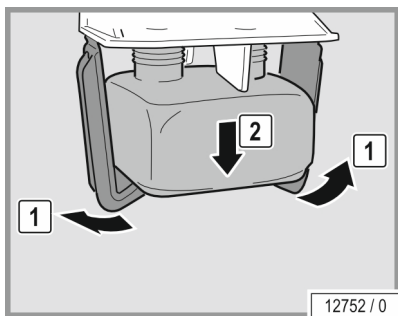

- Retirer le réservoir AROMA.

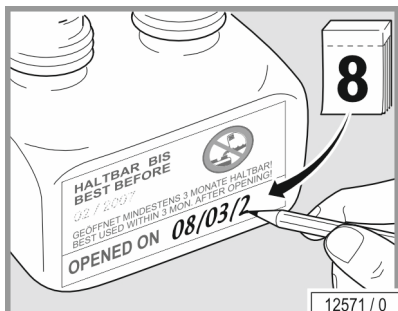

- Dévisser le couvercle du nouveau réservoir.
- Indiquer sur le réservoir la date actuelle.

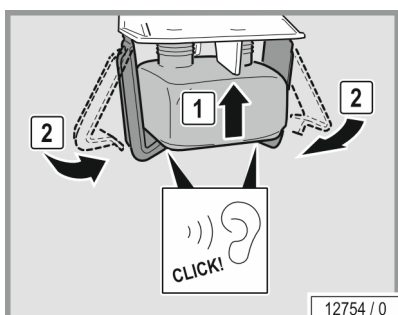

- Insérer le nouveau réservoir dans le support.
- Fermer la banquette. La banquette doit s'enclencher de façon audible lors de sa fermeture.

4.16.2 Changer le bidon AQUA SYSTEM

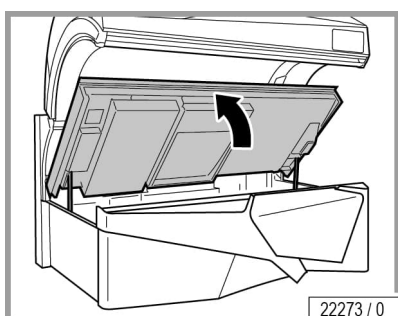

- Ouvrir la banquette : voir page 67.

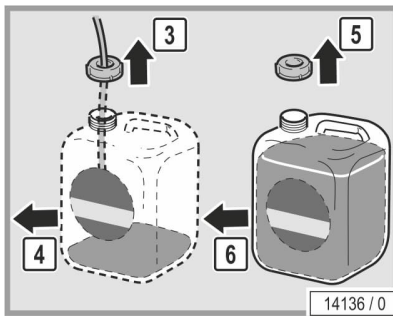

- Retirer le bidon.
- Dévisser le couvercle du nouveau bidon.
- Retirer le couvercle et le tuyau flexible de l'ancien bidon.

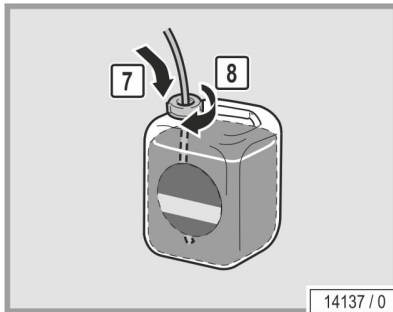

- Visser le couvercle et le tuyau sur le nouveau bidon.
- Insérer le tuyau jusqu'à ce qu'il touche le fond du bidon.
- Replacer le bidon dans l'appareil.
- Fermer la banquette. La banquette doit s'enclencher de façon audible lors de sa fermeture.

Purge d'air



REMARQUE :

Pour faire la purge, vous devez avoir accès au PROFESSIONAL SETUP MANAGER PLUS.

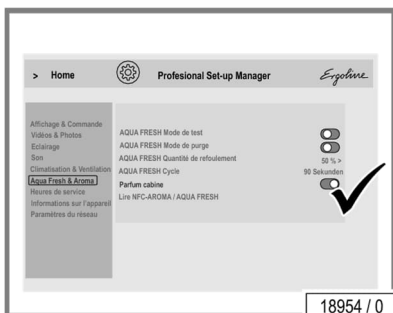

- Aller au PROFESSIONAL SETUP MANAGER PLUS.
- Activer le mode remplissage dans le menu AQUA FRESH & AROMA.

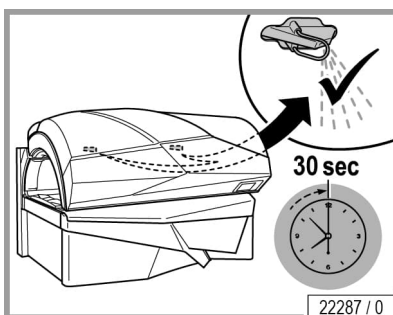

- Fermer la partie supérieure.
- L'air du système est purgé pendant 30 secondes. Le liquide AQUA SYSTEM s'évacue des buses pendant cette durée.
- Puis tester AQUA SYSTEM en mode test. Les buses pulvérisent le liquide pendant 3 secondes dans ce mode. Si cela ne fonctionne pas, effectuer à nouveau la purge d'air.

5 Caractéristiques techniques



5.1 Puissance, valeurs de raccordement et niveau sonore

| Prestige Synergy Edge | | | |
|--|---|----|---------------------------------|
| Puissance nominale absorbée avec Climatronic : | 13600 W | | |
| Fréquence nominale : | 50 Hz | | |
| Tension nominale : | 400-415 V 3N~ | | 230-240 V ~3 |
| Pouvoir de coupure nominal : | 3 x 35 A (à action retardée) | ou | 3 x 50 A (à action retardée) |
| Câble de raccordement : | H05VV-F 5G 4 mm ² (contenu de la livraison) | | H05VV-F 4G 10 mm ² |
| Niveau sonore à 1 m de l'appareil : | 66,9 dB(A) | | |
| Niveau sonore dans l'appareil : | <70 dB(A) | | |
| Charge sur la plaque de couche : | max. 135 kg | | |
| Poids : | 610 kg | | |

5.2 Dimensions

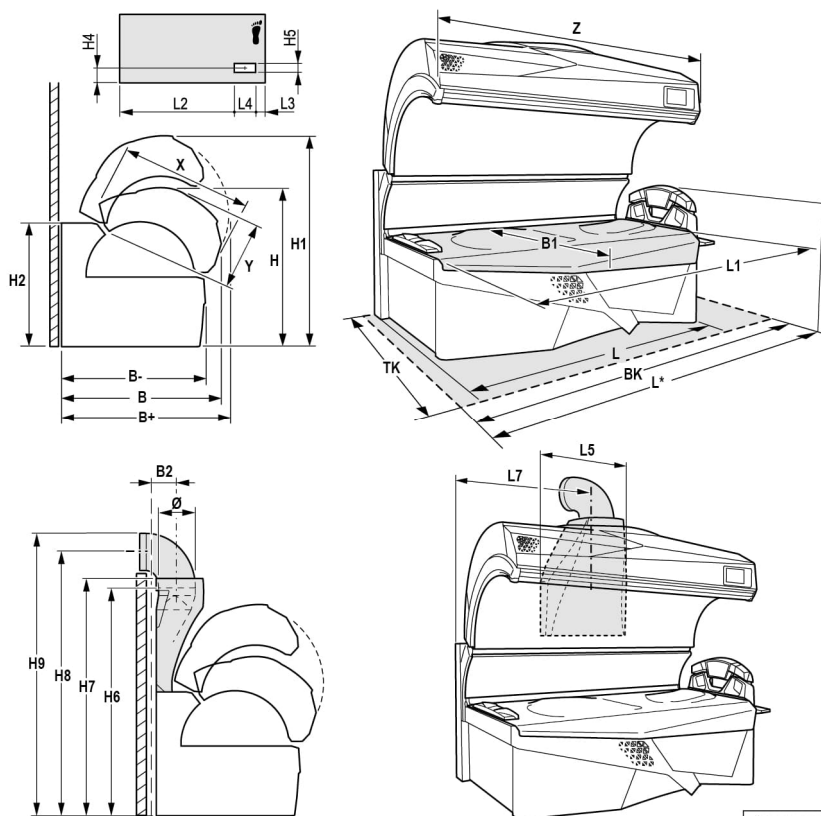

22288 / 0

| | | | |
|-------|----------|------|----------|
| B + = | 1 555 mm | H5 = | 100 mm |
| B = | 1 545 mm | H6 = | 1 873 mm |
| B - = | 1 495 mm | H7 = | 2 005 mm |
| B1 = | 875 mm | H8 = | 2 219 mm |
| B2 = | 225 mm | H9 = | 2 362 mm |
| L = | 2 247 mm | X = | 1 132 mm |
| L* = | 2 411 mm | Y = | 785 mm |
| L1 = | 2 200 mm | Z = | 2 238 mm |
| L2 = | 1 767 mm | D = | 300 mm |
| L3 = | 235 mm | BK = | 2 500 mm |
| L4 = | 245 mm | TK = | 2 300 mm |
| L5 = | 645 mm | | |
| L7 = | 1 120 mm | | |
| H = | 1 540 mm | | |
| H1 = | 2 055 mm | | |
| H2 = | 1 108 mm | | |
| H4 = | 445 mm | | |

*(avec bronzeur des épaules et tunnel de bronzage fermé)

5.3 Équipement en lampes

 ATTENTION !



La déclaration de conformité est valable pour les lampes et les disques de filtre mentionnés. La licence d'exploitation devient caduque si vous utilisez d'autres lampes et d'autres disques de filtre.

En outre, les lampes doivent porter la marque d'un code d'équivalence adéquat, voir annexe page 88.

5.3.1 Prestige Synergy Edge

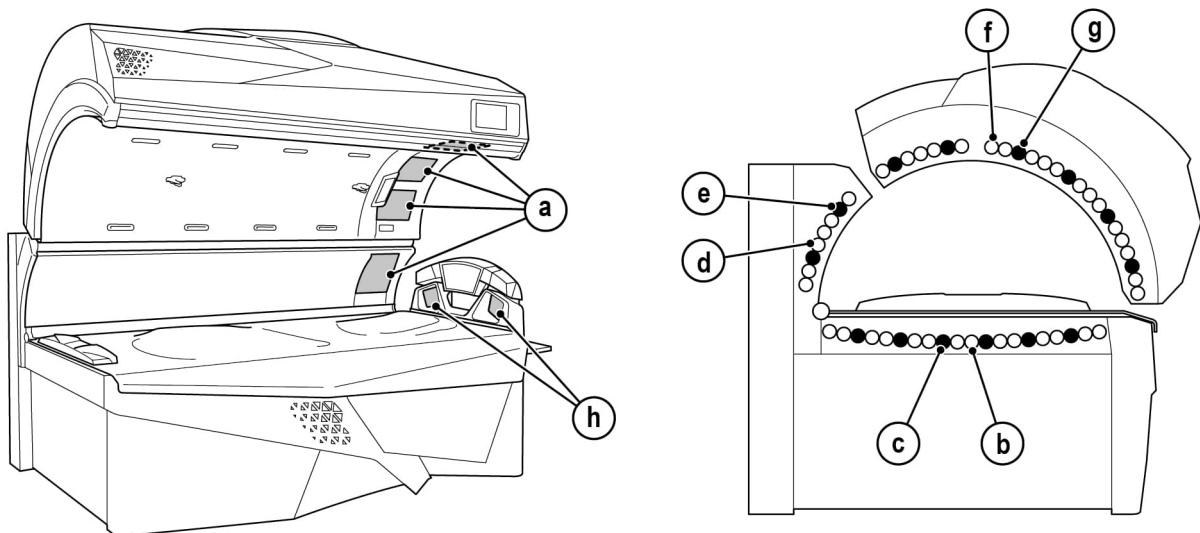

22543 / 0

Équipement en lampes

| | Nombre | Désignation | Longueur | Puissance | Commande | Réf. |
|----|--------|---|----------|----------------------|---|------------|
| a) | 4 | Panneau LED UV Ergoline Synergy Edge | | Pas de pièce d'usure |  | 1033894-.. |
| b) | 14 | Lampes à décharge UV basse pression ERGOLINE TREND ADVANCED 80-200 EP104 160W R | 1,80 m | 160 W | 80-200 W | 1511231-.. |
| c) | 6 | Lampes à décharge basse pression SMART SUN R 28 80-200 160 W | 1,80 m | 160 W | 80-200 W | 1518419-.. |
| d) | 6 | Lampes à décharge UV basse pression ERGOLINE TREND ADVANCED 80-200 EP104 160W R | 1,80 m | 160 W | 80-200 W | 1511231-.. |
| e) | 2 | Lampes à décharge basse pression SMART SUN R 28 80-200 160 W | 1,80 m | 160 W | 80-200 W | 1518419-.. |
| f) | 18 | Lampes à décharge UV basse pression ERGOLINE TREND ADVANCED 80-200 EP104 160W R | 1,80 m | 160 W | 80-200 W | 1511231-.. |



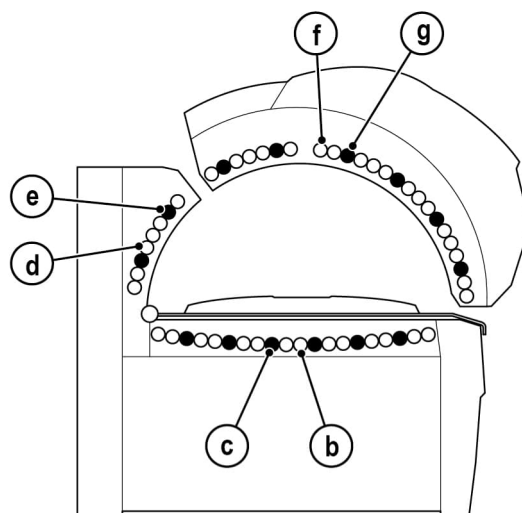
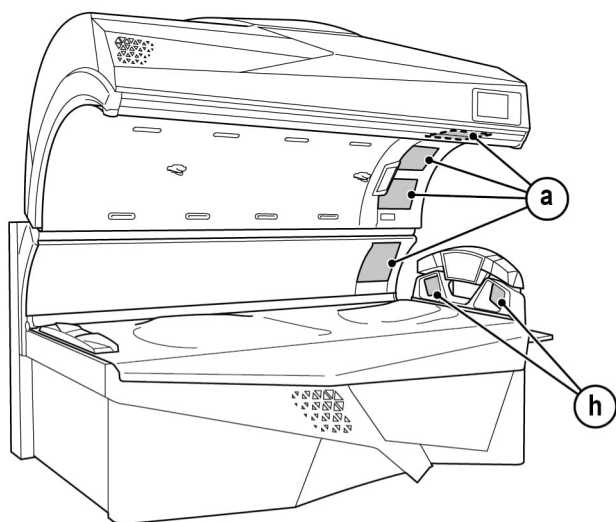

| Nombre | Désignation | Longueur | Puissance | Commande | Réf. |
|--------|--|----------------------|-----------|---|------------|
| g) | 6 Lampes à décharge basse pression SMART SUN R 28 80-200 160 W | 1,80 m | 160 W | 80-200 W | 1518419-.. |
| h) | 2 Panneau LED UV Ergoline bronzeurs des épaules | Pas de pièce d'usure | |  | 1513795-.. |



22543 / 0

Équipement en lampes (autres)

| Nombre | Désignation | Longueur | Puissance | Commande | Réf. |
|--------|---|----------------------|-----------|---|------------|
| a) | 4 Panneau LED UV Ergoline Synergy Edge | Pas de pièce d'usure | |  | 1033894-.. |
| b) | 14 Lampes à décharge UV basse pression ERGOLINE TREND ADVANCED 80-200 E302 160W R | 1,80 m | 160 W | 80-200 W | 1509502-.. |
| c) | 6 Lampes à décharge basse pression SMART SUN R35 80-200 160 W | 1,80 m | 160 W | 80-200 W | 1509420-.. |
| d) | 6 Lampes à décharge UV basse pression ERGOLINE TREND ADVANCED 80-200 E302 160W R | 1,80 m | 160 W | 80-200 W | 1509502-.. |
| e) | 2 Lampes à décharge basse pression SMART SUN R35 80-200 160 W | 1,80 m | 160 W | 80-200 W | 1509420-.. |
| f) | 18 Lampes à décharge UV basse pression ERGOLINE TREND ADVANCED 80-200 E302 160W R | 1,80 m | 160 W | 80-200 W | 1509502-.. |
| g) | 6 Lampes à décharge basse pression SMART SUN R35 80-200 160 W | 1,80 m | 160 W | 80-200 W | 1509420-.. |
| h) | 2 Panneau LED UV Ergoline bronzeurs des épaules | Pas de pièce d'usure | |  | 1513795-.. |

5.4 Pièces de rechange et accessoires

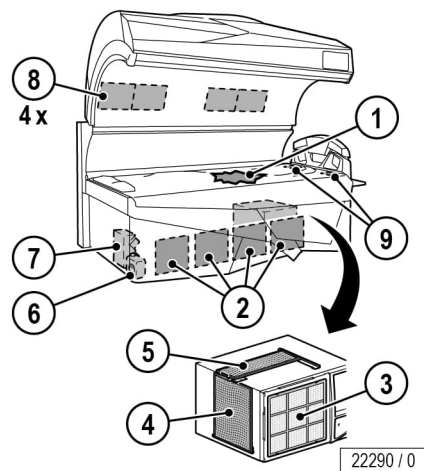

| Nombre | | Désignation | Réf. |
|--------|---|---|------------|
| 1 | 1 | Plaque intermédiaire | 1518103-.. |
| 2 | 4 | Filtre | 52104-.. |
| 3 | 1 | Plaque filtrante | — |
| 4 | 1 | Filtre | 51937-.. |
| 5 | 1 | Filtre | 55567-.. |
| 6 | 1 | AQUA SYSTEM, 6 000 ml | 800617-.. |
| 7 | 1 | AROMA, 100 ml RELAX | 701357-.. |
| 8 | 2 | Plaques filtrantes | 843150-.. |
| | 1 | Lunettes de protection | 1027211-.. |
| | 1 | Crochet de bac | 1517832-.. |
| | 1 | Carte des lampes NFC du lot de lampes UV | 1511265-.. |
| | 1 | Carte de lampes NFC du lot SMARTSUN | 1511266-.. |

6 Annexe



6.1 Minuteries JK

Pour les appareils de la série PRESTIGE, il est possible d'utiliser le système de minuterie suivant :

HK MICROTIMER 8250 N° de référence : 500001653

6.2 Plage de code d'équivalence

Exemple de calcul de la plage de code d'équivalence (1), voir autocollant de l'équipement en lampes :

Si le code d'équivalence de la lampe qui équipe l'appareil pendant le contrôle du type correspond à

100-R-47/2,7

la plage de code d'équivalence devant caractériser l'appareil se calcule comme suit :

Valeur inférieure de la plage X : $0,75 \times 47 = 35,25$

Valeur inférieure de la plage Y : $0,75 \times 2,7 = 2,03$

Valeur supérieure de la plage Y : $1,25 \times 2,7 = 3,38$

X est arrondi à l'unité supérieure entière et Y à la première décimale après la virgule.

La plage de code d'équivalence pour les lampes fluorescentes est donc :

100-R-(35-47)/(2,0-3,4)

| | | | | | Ergoline | | |
|----------------------------|-----|----|----|--|----------------------------|---------|-------------------------|
| | | | | | ESPRIT 776-S DYNAMIC POWER | | |
| ① | 15x | | | | Ergoline TREND 80-200 W E8 | 1604280 | 100-R-(35-47)/(2,0-3,4) |
| ② | 8x | | | | Ergoline TREND 80-200 W E8 | 1604280 | 100-R-(35-47)/(2,0-3,4) |
| ③ | 22x | | | | Ergoline TREND 80-200 W E8 | 1604280 | 100-R-(35-47)/(2,0-3,4) |
| ④ | 3x | 2x | 2x | | Ergoline ULTRA 32W | 160468 | |
| | | | | | ULTRA PERFORMANCE 362 | 1607043 | |
| ⑤ | - | - | - | | Ergoline TREND 80-200 W E8 | - | 100-R-(35-47)/(2,0-3,4) |
| | | | | | ULTRA PERFORMANCE 362 | 160468 | |
| ⑥ | 2x | 2x | 2x | | ULTRA PERFORMANCE 362 | 1607043 | |
| | | | | | ULTRA PERFORMANCE 362 | 160468 | |
| JK-Products GmbH / GERMANY | | | | | 1003666-01 | | |

13192 / 1

6.2.1 Description du code d'équivalence pour les lampes fluorescentes



Le code d'équivalence des lampes fluorescentes pour le bronzage, comme indiqué en détail dans la norme CEI 61228 et marqué de manière visible et durable sur la lampe, est décrit ci-après.

Le code d'équivalence est structuré comme suit :

nombre de watts-code du type de réflecteur-code UV.

Les codes du type de réflecteur doivent être utilisés pour le code d'équivalence :

O pour les lampes sans réflecteur ;

B pour les lampes avec un réflecteur à angle large $\alpha > 230^\circ$;

N pour les lampes avec un réflecteur à angle plus fin $\alpha < 200^\circ$;

R pour les lampes avec un réflecteur à angle normal $200^\circ \leq \alpha \leq 230^\circ$.

Les codes UV suivants doivent être utilisés pour le code d'équivalence :

code UV = X/Y ;

X = l'irradiance UV totale active pour l'érythème comprise dans la plage entre 250 nm et 400 nm ;

Y = le rapport de l'irradiance UV effective pour le cancer cutané non mélanocytaire ≤ 320 nm et > 320 nm.

X est indiqué en mW/m^2 et arrondi à l'unité supérieure entière, Y est arrondi à la première décimale après la virgule. Les valeurs effectives sont valables pour une distance de 25 cm dans des conditions d'irradiance UV optimale.

Remarque

Un exemple de code d'équivalence est indiqué ci-dessous :

- lampe à réflecteur de 100-W d'un angle de 220°
- irradiance UV active pour l'érythème (250 nm à 400 nm) = $47 \text{ mW}/\text{m}^2$
- irradiance UV de courtes ondes effective pour le cancer de la peau de type non-mélanome (NMSC) (≤ 320 nm) = $61 \text{ mW}/\text{m}^2$
- irradiance UV à longues ondes effective pour le NMSC (> 320 nm) = $19 \text{ mW}/\text{m}^2$
- Code d'équivalence de la lampe : 100–R–47/2,7

7 Index



A

| | |
|--------------------------------|--------|
| Accès à distance | 60 |
| Accessoires | 33, 87 |
| Adolescents | 8, 34 |
| Allergies | 34 |
| Altitude d'utilisation..... | 17 |
| Aperçu du fonctionnement | 36 |
| Aperçu du nettoyage | 58 |

B

| | |
|------------------|----|
| Bluetooth® | 50 |
|------------------|----|

C

| | |
|---|--------|
| Caractéristiques techniques..... | 83 |
| Changer le bidon AQUA SYSTEM | 81 |
| Changer le réservoir AROMA | 80 |
| Changer les lampes..... | 68 |
| Changer les lampes à décharge basse pression..... | 70 |
| Codes d'erreur..... | 55 |
| Consignes de sécurité | |
| Consignes de sécurité spécifiques à l'appareil..... | 9 |
| Consignes de sécurité | |
| Consignes de sécurité générales..... | 15 |
| Contenu de la livraison..... | 15, 30 |
| Cotes | 84 |
| Coup de soleil | 34 |

D

| | |
|---|--------|
| Début du bronzage | 49 |
| Défauts..... | 55 |
| Définitions..... | 6 |
| Description..... | 31 |
| Description de l'appareil..... | 31 |
| Dimensions | 84 |
| Directives | 21 |
| Dommmages..... | 29 |
| Dommmages pour les yeux | 34 |
| Douche | 34 |
| Droits de reproduction | 22 |
| Durée de fonctionnement de l'appareil | 18 |
| Durées de bronzage | 13, 14 |

| | |
|---|--------|
| E | |
| Emballage..... | 20 |
| Enfants | 11 |
| Entretien | 54, 55 |
| Équipement | 30 |
| Équipement en lampes..... | 85 |
| Erreurs d'utilisation prévisibles | 8 |
| Exclusion d'un défaut | 29 |
| Exportation..... | 21 |
| EXTERIOR DISPLAY | 41 |
| F | |
| Fichiers audio..... | 22 |
| Filtre | |
| Intervalles de nettoyage..... | 58 |
| Nettoyer | 74 |
| Filtres | |
| Nettoyer | 75 |
| Flacon plastique (entretien) | 56 |
| Fonctions..... | 39 |
| H | |
| Hyper-sensibilité à la lumière..... | 34 |
| I | |
| Installation..... | 16 |
| Installation électrique | 16 |
| Instructions de bronzage | 11 |
| Interdictions d'utilisation | 9 |
| INTERIOR DISPLAY | 44 |
| Intervalles de maintenance..... | 60 |
| Intervalles de nettoyage | 58 |
| K | |
| Kit service..... | 63 |





| | |
|---|--------|
| L | |
| Lampes | 8 |
| Lampes | |
| Commande | 85 |
| Lampes | |
| Plages de puissance | 85 |
| Lampes | |
| Puissance nominale | 85 |
| Lentilles de contact | 34 |
| Lieu d'implantation | 17 |
| Lunettes de protection | 11 |
| M | |
| Maintenance | 59 |
| Maintenance AQUA / AROMA SYSTEM | 80 |
| Maladies | 34 |
| Maquillage | 34 |
| Médicaments | 34 |
| Mesures de protection pour les travaux de maintenance | 54 |
| Minuterie | 18 |
| Mise en service | 18 |
| Mise hors service | 19 |
| Montage | 16 |
| Monter la plaque de couche | 64 |
| Musique | 22, 53 |
| N | |
| Nettoyage | 54, 55 |
| Lampes | 56 |
| Nettoyage, filtres | 74 |
| Nettoyer | |
| Appareil de climatisation | 76 |
| Filtres | 76 |
| Plaques filtrantes | 75 |
| Nettoyer ou changer les lampes | |
| Partie latérale | 72 |
| Nettoyer/changer les lampes | |
| Partie inférieure | 71 |
| Partie supérieure | 73 |
| NFC | 68 |
| NFC Connect | 38 |
| Niveau sonore | 83 |
| Numéros de référence | 85, 87 |

O

| | |
|-----------------------------------|----|
| Obligations de l'exploitant | 15 |
| Ouvrir la banquette | 67 |



P

| | |
|---|----|
| Panneaux à LED SPECTRA (entretien) | 57 |
| Pièces de rechange | 60 |
| Numéros de référence | 87 |
| Pièces optiques (entretien) | 57 |
| Plage de code d'équivalence..... | 88 |
| Plan d'entretien | 60 |
| Plaque de couche | |
| Charge admissible..... | 83 |
| Plaque verre acrylique (Informations concernant les produits) | 59 |
| Prises..... | 16 |
| Produits cosmétiques | 11 |
| PROFESSIONAL SETUP MANAGER PLUS..... | 37 |
| Prurit | 34 |
| Puissance..... | 83 |

Q

| | |
|----------------------------------|----|
| Qualification du personnel | 15 |
|----------------------------------|----|

R

| | |
|-----------------------------------|----|
| Réglages au démarrage | 49 |
| Réseau..... | 60 |
| Responsabilité | 29 |
| Restrictions | 10 |
| Retirer la partie rabattable..... | 65 |
| Retirer le panneau latéral | 66 |
| Risque de blessure | 34 |

S

| | |
|-----------------------------|----|
| SAV | 2 |
| Sécurité | 16 |
| Sensibilité de la peau..... | 12 |
| Starter..... | 85 |
| Stockage..... | 19 |
| Symboles..... | 7 |

T

| | |
|--------------------------------------|----|
| Technique de ventilation | 16 |
| Technique d'évacuation de l'air..... | 16 |
| Transport..... | 16 |
| Types de peau..... | 12 |



U

Utilisation normale 8

V

Valeurs de raccordement 83

Verre acrylique (entretien) 56

Vider le réservoir à condensation 76

Volume 53

Z

Zone d'irradiation 53